

ПРАВИТЕЛЬСТВО ИРКУТСКОЙ ОБЛАСТИ

ПОСТАНОВЛЕНИЕ

5 апреля 2022 года

№ 264-пп

Иркутск

О внесении изменений в Положение о проведении регионального конкурса социально значимых проектов некоммерческих организаций по сохранению национальной самобытности Иркутской области, гармонизации межэтнических и межрелигиозных отношений, порядке определения объема и предоставления субсидий из областного бюджета некоммерческим организациям

В соответствии со статьей 78¹ Бюджетного кодекса Российской Федерации, Федеральным законом от 29 ноября 2021 года № 384-ФЗ «О внесении изменений в Бюджетный кодекс Российской Федерации и отдельные законодательные акты Российской Федерации и установлении особенностей исполнения бюджетов бюджетной системы Российской Федерации в 2022 году», постановлением Правительства Российской Федерации от 30 сентября 2021 года № 1662 «О внесении изменений в постановление Правительства Российской Федерации от 18 сентября 2020 г. № 1492», руководствуясь частью 4 статьи 66, статьей 67 Устава Иркутской области, Правительство Иркутской области

ПОСТАНОВЛЯЕТ:

1. Внести в Положение о проведении регионального конкурса социально значимых проектов некоммерческих организаций по сохранению национальной самобытности Иркутской области, гармонизации межэтнических и межрелигиозных отношений, порядке определения объема и предоставления субсидий из областного бюджета некоммерческим организациям, утвержденное постановлением Правительства Иркутской области от 27 октября 2014 года № 538-пп (далее соответственно – Положение, субсидии), следующие изменения:

- пункт 1 дополнить словами «, в том числе результаты их предоставления»;
- в пункте 10:
абзац пятый подпункта 7 дополнить словами «, но не позднее даты окончания приема заявок заявителей, предусмотренной объявлением о проведении Конкурса (далее – объявление)»;
подпункт 8 изложить в следующей редакции:
«8) наличие согласия заявителя на осуществление уполномоченным органом проверок соблюдения им порядка и условий предоставления субсидий, в том числе в части достижения результатов их предоставления, органами государственного финансового контроля проверок в соответствии со статьями 268¹ и 269² Бюджетного кодекса Российской Федерации.»;
абзацы третий, четвертый подпункта 10 изложить в следующей редакции:
«включить в договоры (соглашения), заключенные в целях исполнения обязательств по соглашению о предоставлении субсидий (далее – соглашения), согласие лиц, являющихся поставщиками (подрядчиками, исполнителями) по договорам (соглашениям), заключенным в целях исполнения обязательств по соглашению, на осуществление уполномоченным органом проверок соблюдения ими порядка и условий предоставления субсидий, органами государственного финансового контроля проверок в соответствии со статьями 268¹ и 269² Бюджетного кодекса Российской Федерации;
достигнуть результатов предоставления субсидий, указанных в пункте 50 настоящего Положения.»;
дополнить подпунктом 14 следующего содержания:
«14) отсутствие факта нарушения заявителем сроков представления отчетности, предусмотренной пунктом 55 настоящего Положения, в течение двух лет, предшествующих году проведения Конкурса (для заявителей, получивших субсидии ранее).»;
- пункт 11 изложить в следующей редакции:
«11. Проверка соответствия заявителя требованиям, установленным подпунктами 1 (в отношении заявителей, поставленных на учет в налоговых органах Иркутской области по месту их нахождения и (или) месту нахождения их филиалов либо представительств), 2 – 6, 11 – 14 пункта 10 настоящего Положения, осуществляется организатором самостоятельно, в том числе на основании сведений, имеющихся в уполномоченном органе, органе государственной власти Иркутской области, осуществляющем учет денежных обязательств (задолженности по денежным обязательствам) перед Иркутской областью, а также информации, размещенной на официальных сайтах Федеральной налоговой службы (www.nalog.ru), арбитражных судов (www.arbitr.ru) и Министерства юстиции Российской Федерации (www.minjust.ru);
- в подпункте 1 пункта 12 слова «о проведении Конкурса (далее – объявление)» исключить;
- пункт 14 дополнить абзацем вторым следующего содержания:
«Дата размещения объявления в отношении субсидий, предоставляемых начиная с 1 января 2025 года, определяется настоящим Положением путем внесения в него соответствующих изменений.»;
- в пункте 15:
подпункт 1 изложить в следующей редакции:
«1) дату и время окончания приема заявок заявителей, которые не могут быть ранее 30-го календарного дня, следующего за днем размещения объявления, а также сроки проведения Конкурса.»;
в подпункте 5 слова «, и (или) сетевой адрес.» исключить;
- подпункт 2 пункта 16 изложить в следующей редакции:
«2) согласия и обязательства заявителя, указанные в подпунктах 8 – 10 пункта 10 настоящего Положения.»;
- в пункте 17:
подпункт 2 изложить в следующей редакции:
«2) электронная (отсканированная) копия документа, подтверждающего полномочия руководителя заявителя или уполномоченного им лица на представление интересов заявителя в уполномоченном органе (далее – уполномоченное лицо), заверенная подписью руководителя заявителя и печатью заявителя (при наличии печати).»;
дополнить подпунктом 3 следующего содержания:
«3) электронная (отсканированная) копия уведомления о постановке заявителя на учет в налоговом органе Иркутской области по месту нахождения его обособленного подразделения (за исключением филиала, представительства) (для заявителей, которые поставлены на учет в налоговых органах Иркутской области по месту нахождения их обособленных подразделений (за исключением филиалов, представительств) и не состоят на учете в налоговых органах Иркутской области по месту нахождения заявителя).»;
- пункт 18 дополнить словами «через личный кабинет заявителя на сайте Конкурса»;
- пункт 22 изложить в следующей редакции:
«22. Один заявитель вправе представить заявку, предусматривающую реализацию одного проекта в течение одного года (за исключением случая, предусмотренного абзацем вторым настоящего пункта).
Заявитель, являющийся организацией-исполнителем, вправе представить заявку, предусматривающую реализацию одного проекта в течение двух лет.
Запрашиваемый заявителем размер субсидий не должен превышать 300 000 рублей (за исключением случая, предусмотренного абзацем четвертым настоящего пункта).
Запрашиваемый заявителем, являющимся организацией-исполнителем, размер субсидий не должен превышать 300 000 рублей на каждый год реализации проекта (в случае представления заявки, предусматривающей реализацию проекта в течение двух лет).»;
- абзац третий пункта 30 изложить в следующей редакции:
«В случае принятия решения об отклонении заявки заявителя организатор в течение семи рабочих дней со дня принятия указанного решения уведомляет заявителя о принятом решении через личный кабинет заявителя на сайте Конкурса с указанием оснований для отклонения и изменяет на сайте Конкурса статус такой заявки на соответствующий.»;
- 22) дополнить пунктом 37¹ следующего содержания:
«37¹. В случае выявления членом конкурсной комиссии в заявке участника Конкурса несоответствия требованиям законодательства и (или) настоящего Положения, установления факта недостоверности представленной участником Конкурса информации и (или) наличия в составе заявки подложных документов (далее – выявленные нарушения) член конкурсной комиссии в течение одного рабочего дня со дня их выявления должен в письменной форме сообщить об этом организатору.»;

В случае подтверждения организатором наличия в заявке участника Конкурса выявленных нарушений рассмотрение такой заявки прекращается и участник Конкурса исключается из числа заявителей, в отношении заявок которых принято решение о допуске к участию в Конкурсе, в течение 15 рабочих дней со дня получения сообщения о выявленных нарушениях.

Организатор в течение семи рабочих дней со дня исключения участника Конкурса из числа заявителей, в отношении заявок которых принято решение о допуске к участию в Конкурсе, уведомляет об этом участника Конкурса через личный кабинет заявителя на сайте Конкурса с указанием оснований для исключения и изменяет на сайте Конкурса статус его заявки на соответствующий.»;

13) в пункте 40 цифры «25» заменить цифрами «60»;

14) пункт 45 изложить в следующей редакции:

«45. Размер субсидий, предоставляемых победителям Конкурса, определяется следующим образом:

| Размер субсидий, предоставляемых победителям Конкурса | Количество баллов | Доля предоставляемых субсидий от запрашиваемого размера субсидий |
|---|-------------------|--|
| | 85 – 100 | 100 % |
| 80 – 84 | 95 % | |
| 75 – 79 | 90 % | |
| 70 – 74 | 85 % | |
| 65 – 69 | 80 % | |
| 60 – 64 | 75 % | |

15) в пункте 47:

абзац второй дополнить словами «, а также положения о согласии получателя, указанном в подпункте 8 пункта 10 настоящего Положения»;

абзац третий изложить в следующей редакции:

«В случае установления факта недостоверности представленной получателем информации до заключения соглашения уполномоченный орган в течение 10 рабочих дней со дня установления такого факта принимает решение об отказе в предоставлении субсидий. Организатор в течение семи рабочих дней со дня принятия решения об отказе в предоставлении субсидий уведомляет получателя о принятом решении через личный кабинет заявителя на сайте Конкурса с указанием оснований для отказа и изменяет на сайте Конкурса статус его заявки на соответствующий.»;

16) пункты 51, 52 изложить в следующей редакции:

«51. Конечные значения результатов предоставления субсидий устанавливаются в соглашении и должны быть достигнуты в пределах срока реализации проекта.

Промежуточные значения результатов предоставления субсидий для получателя, являющегося организацией-исполнителем, устанавливаются в соглашении и должны быть достигнуты по итогам первого года реализации проекта (в случае реализации проекта в течение двух лет).

52. Срок реализации проекта должен начинаться с даты заключения соглашения и завершаться не позднее чем через 12 месяцев (для получателя, являющегося организацией-исполнителем, – не позднее чем через 24 месяца (в случае реализации проекта в течение двух лет)) от даты начала реализации проекта.

Срок реализации проекта может быть изменен на основании обращения получателя и в соответствии с решением уполномоченного органа путем заключения в течение 15 рабочих дней со дня получения указанного обращения дополнительного соглашения к соглашению, но не более чем до 15 ноября года, следующего за годом предоставления субсидий (для получателя, являющегося организацией-исполнителем, – не более чем до 15 ноября года завершения реализации проекта (в случае реализации проекта в течение двух лет)).

В случае изменения срока реализации проекта в соответствии с абзацем вторым настоящего пункта получатель представляет отчетность, предусмотренную пунктом 55 настоящего Положения, в течение пяти рабочих дней со дня завершения реализации проекта.»;

17) пункты 54, 55 изложить в следующей редакции:

«54. Перечисление субсидий осуществляется на расчетный или корреспондентский счет, открытый получателю в кредитной организации, в течение 20 рабочих дней со дня заключения соглашения (за исключением случая, предусмотренного абзацем вторым настоящего пункта).

Перечисление субсидий получателю, являющемуся организацией-исполнителем, осуществляется в соответствии с планом-графиком перечисления субсидий, установленным соглашением (в случае реализации проекта в течение двух лет).

55. Получатель представляет организатору следующую отчетность:

1) отчет о достижении значений результатов предоставления субсидий по форме, определенной типовой формой соглашения, установленной министерством финансов Иркутской области для соответствующего вида субсидий, в течение 21 рабочего дня со дня завершения реализации проекта в бумажном виде и электронном виде в отсканированной форме;

2) отчет об осуществлении расходов, источником финансового обеспечения которых являются субсидии, по форме, определенной типовой формой соглашения, установленной министерством финансов Иркутской области для соответствующего вида субсидий, ежеквартально в срок до 10 числа месяца, следующего за отчетным кварталом, в течение срока реализации проекта в электронном виде и по итогам его реализации в течение 21 рабочего дня со дня завершения реализации проекта в бумажном виде и электронном виде в отсканированной форме;

3) содержательный отчет об использовании субсидий по форме и в сроки, установленные в соглашении, в бумажном виде и электронном виде в отсканированной форме.»;

18) дополнить пунктом 55¹ следующего содержания:

«55¹. Получатель, являющийся организацией-исполнителем, дополнительно представляет организатору отчеты, указанные в подпунктах 1, 2 пункта 55 настоящего Положения, по итогам первого года реализации проекта в течение 21 рабочего дня со дня истечения первого года его реализации в бумажном виде и электронном виде в отсканированной форме (в случае реализации проекта в течение двух лет).

Уполномоченный орган вправе устанавливать в соглашении сроки и формы представления получателем дополнительной отчетности.»;

19) пункт 59 изложить в следующей редакции:

«59. Уполномоченный орган осуществляет в отношении получателей и лиц, указанных в абзаце третьем подпункта 10 пункта 10 настоящего Положения, проверки соблюдения ими порядка и условий предоставления субсидий, в том числе в части достижения результатов их предоставления.

Органы государственного финансового контроля осуществляют в отношении получателей и лиц, указанных в абзаце третьем подпункта 10 пункта 10 настоящего Положения, проверки в соответствии со статьями 268¹ и 269² Бюджетного кодекса Российской Федерации.»;

20) дополнить пунктом 59¹ следующего содержания:

«59¹. Мониторинг достижения результатов предоставления субсидий проводится исходя из достижения значений результатов предоставления субсидий, определенных соглашением, и событий, отражающих факт завершения соответствующего мероприятия по получению результата предоставления субсидий (контрольная точка), в порядке и по формам, которые установлены Министерством финансов Российской Федерации.»;

21) в пункте 60 слова «Уполномоченный орган» заменить словом «Организатор»;

22) в абзаце первом пункта 63 слова «уполномоченным органом» заменить словом «организатором».

2. Установить, что положения пункта 59¹ Положения (в редакции настоящего постановления) применяются в отношении субсидий, предоставляемых начиная с 1 января 2023 года.

3. Настоящее постановление подлежит официальному опубликованию в общественно-политической газете «Областная», сетевом издании «Официальный интернет-портал правовой информации Иркутской области» (ogirk.ru), а также на «Официальном интернет-портале правовой информации» (www.pravo.gov.ru).

4. Действие абзаца второго пункта 55¹ Положения (в редакции настоящего постановления) распространяется на правоотношения, возникшие с 29 ноября 2021 года.

Первый заместитель Губернатора Иркутской области – Председатель Правительства Иркутской области
К.Б. Зайцев

ПРАВИТЕЛЬСТВО ИРКУТСКОЙ ОБЛАСТИ

ПОСТАНОВЛЕНИЕ

23 июня 2022 года

№ 473-пп

Иркутск

О внесении изменения в пункт 12.3 перечня исполнительных органов государственной власти Иркутской области, осуществляющих оценку качества оказания общественно полезных услуг социально ориентированными некоммерческими организациями

В соответствии с Федеральным законом от 30 апреля 2021 года № 127-ФЗ «О внесении изменений в Федеральный закон «О физической культуре и спорте в Российской Федерации» и Федеральный закон «Об образовании в Российской Федерации», руководствуясь частью 4 статьи 66, статьей 67 Устава Иркутской области, Правительство Иркутской области

ПОСТАНОВЛЯЕТ:

1. Внести в пункт 12.3 перечня исполнительных органов государственной власти Иркутской области, осуществляющих оценку качества оказания общественно полезных услуг социально ориентированными некоммерческими организациями, утвержденного постановлением Правительства Иркутской области от 14 февраля 2018 года № 103-пп, изменение, заменив слова «предпрофессиональных программ в области физической культуры и спорта» словами «образовательных программ спортивной подготовки».

2. Настоящее постановление подлежит официальному опубликованию в общественно-политической газете «Областная», сетевом издании «Официальный интернет-портал правовой информации Иркутской области» (ogirk.ru), а также на «Официальном интернет-портале правовой информации» (www.pravo.gov.ru).

3. Настоящее постановление вступает в силу с 1 января 2023 года.

Первый заместитель Губернатора Иркутской области –
Председатель Правительства Иркутской области
К.Б. Зайцев

УКАЗ ГУБЕРНАТОРА ИРКУТСКОЙ ОБЛАСТИ от 28 апреля 2022 года № 71-ур
Об утверждении схемы и программы развития электроэнергетики Иркутской области на 2023 – 2027 годы
Продолжение. Начало в № 65, 66, 68, 69, 71, 74

ПС 110 кВ Городская (ПО СЭС)

- В настоящий момент на подстанции установлены следующие силовые трансформаторы:
- Т-1 мощностью 25 МВА, напряжением 110/35/10 кВ, 1971 г. ввода в эксплуатацию;
- Т-2 мощностью 25 МВА, напряжением 110/35/10 кВ, 1973 г. ввода в эксплуатацию;
- Т-3 мощностью 40,5 МВА, напряжением 110/35/6 кВ, 1996 г. ввода в эксплуатацию (в нормальной схеме сети отключен).



Рисунок 3.1.8 Схема подключения подстанции 110 кВ Городская (ПО СЭС)

Максимальная нагрузка ЦП за период 2018-2021 гг. зафиксирована в 07-00 мск. 15 декабря 2021 года при температуре наружного воздуха, равной -24,4°С, и составила 35,98 МВА, что соответствует загрузке трансформатора Т-1 (Т-2) при отключении трансформатора Т-2 (Т-1) равной 143,9% от Сном (или 119,9% от длительно-допустимого значения), что влечет необходимость ввода ограничения режима потребления существующих потребителей при возникновении данного аварийного отключения (объем ГАО – 5,4 МВт).

На период 2022-2027 гг. суммарный прирост мощности на подстанции по заключенным договорам на технологическое присоединение с учетом коэффициентов реализации нагрузки составляет 782,8 кВт (869,8 кВА).

Table with 6 columns: Критерии энергопринимающих устройств, Заявленная суммарная мощность, кВт, Коэффициент реализации (Кр), Принимаемая суммарная мощность на 2027 г., в кВт, Прирост мощности к ЦП, в кВА, Реквизиты договора

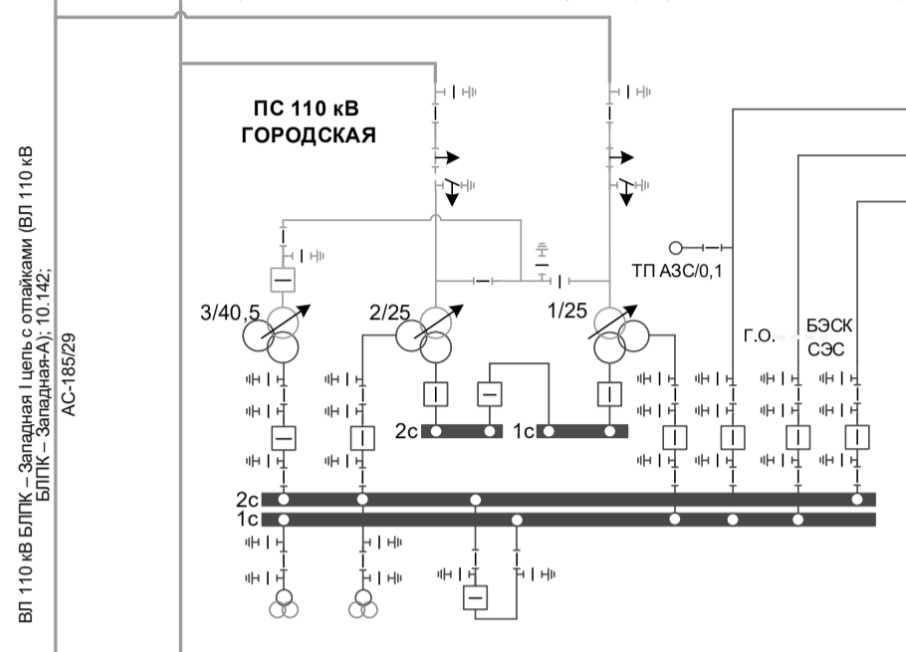
Реестр актов ТП после последнего зимнего контрольного замера 15.12.2021 г. и действующих ТУ на ТП приведен в приложении Д к Книге 2.

С учетом реализации техприсоединения указанных потребителей максимальная суммарная нагрузка трансформаторов в режиме зимнего максимума 2027 г. составит 36,850 МВА, что соответствует загрузке трансформатора Т-1 (Т-2) при отключении трансформатора Т-2 (Т-1) равной 147,4% от Сном (или 122,8% от длительно-допустимого значения), что превышает длительно допустимую нагрузку трансформаторов и влечет необходимость ввода ограничения режима потребления существующих потребителей при возникновении данного аварийного отключения (объем ГАО – 5,6 МВт).

По информации, полученной от ОАО «ИЭСК» (письмо № ИСЭК-Исх-ИД-22-1330 от 29.03.2022) на дату контрольного замера 15.12.2021 трансформатор Т-3 был отключен.

Включение Т-3 ПС 110 кВ Городская позволит разгрузить Т-1 (Т-2) путем перераспределения нагрузки по сети 35 кВ. Суммарный объем нагрузки по сети 35 кВ составляет 8,8 МВт (9,81 МВА). После переключения нагрузки 35 кВ на питание со стороны Т-3 нагрузка оставшегося в работе Т-1 (Т-2) составит 27,04 МВА, что соответствует загрузке трансформатора Т-1 (Т-2) при отключении трансформатора Т-2 (Т-1) равной 108,2% от Сном (или 90,1% от длительно-допустимого значения), что не превышает длительно допустимую нагрузку трансформаторов.

Таким образом, на перспективу до 2027 г. существующей пропускной способности трансформаторов Т-1, Т-2, Т-3 ПС 110 кВ Городская (СЭС) достаточно.

Указанное мероприятие необходимо для ликвидации ГАО в существующей схеме электрической сети.

ПС 110 кВ СТЭМИ

В настоящий момент на подстанции установлены следующие силовые трансформаторы:

- Т-1 мощностью 25 МВА, напряжением 110/6 кВ, 1990 г. ввода в эксплуатацию;
- Т-2 мощностью 25 МВА, напряжением 110/6 кВ, 1990 г. ввода в эксплуатацию.

Максимальная нагрузка ЦП за период 2018-2021 гг. зафиксирована в 07-00 мск. 15 декабря 2021 года при температуре наружного воздуха, равной -24,4°С, и составила 33,01 МВА, что соответствует загрузке трансформатора Т-1 (Т-2) при отключении трансформатора Т-2 (Т-1) равной 132,0% от Сном (или 110,0% от длительно-допустимого значения), что влечет необходимость ввода ограничения режима потребления существующих потребителей при возникновении данного аварийного отключения (объем ГАО – 2,71 МВт).

На период 2022-2027 гг. заключенных договоров на технологическое присоединение к ПС 110 кВ СТЭМИ нет.

По информации, полученной от ОАО «ИЭСК» (письмо № ИСЭК-Исх-ИД-22-1330 от 29.03.2022), возможность перевода нагрузки по сетям 6-20 кВ отсутствует. Основным потребителем является ООО «СЭМЗ» (максимальная мощность 38 МВт). В соответствии с техническими условиями, выданными ОАО «ИЭСК» в ремонтных схемах потребитель ограничивает свое потребление до 26 МВт. Таким образом, необходимости в реконструкции данной ПС нет.

Указанное мероприятие необходимо для ликвидации ГАО в существующей схеме электрической сети.

ПС 110 кВ Вокзальная

В настоящий момент на подстанции установлены следующие силовые трансформаторы:

- Т-1 мощностью 16 МВА, напряжением 110/10 кВ, 1972 г. ввода в эксплуатацию;
- Т-2 мощностью 16 МВА, напряжением 110/10 кВ, 1972 г. ввода в эксплуатацию.



Рисунок 3.1.9 Схема подключения подстанции 110 кВ Вокзальная

Максимальная нагрузка ЦП за период 2018-2021 гг. зафиксирована в 15-00 мск. 15 декабря 2021 года при температуре наружного воздуха, равной -24,4°С, и составила 20,73 МВА, что соответствует загрузке трансформатора Т-1 (Т-2) при отключении трансформатора Т-2 (Т-1) равной 129,6% от Сном (или 108,0% от длительно-допустимого значения), что влечет необходимость ввода ограничения режима потребления существующих потребителей при возникновении данного аварийного отключения (объем ГАО – 1,4 МВт).

На период 2022-2027 гг. заключенных договоров на технологическое присоединение к ПС 110 кВ Вокзальная нет.

По информации, полученной от ОАО «ИЭСК» (письмо № ИСЭК-Исх-ИД-22-1330 от 29.03.2022), возможность перевода нагрузки по сетям 6-20 кВ отсутствует.

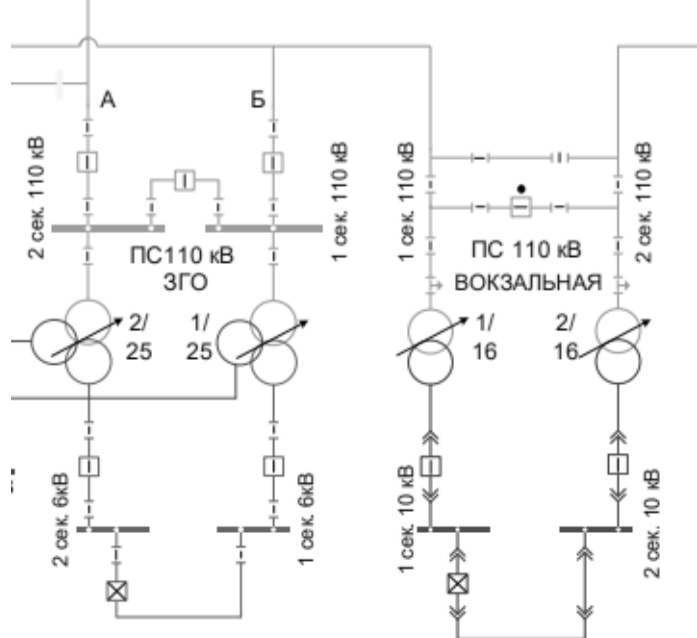
Дополнительно, выполнить расширение ПС 110 кВ Вокзальная с установкой третьего трансформатора 110/10 кВ не представляется возможным согласно письму № ИСЭК-Исх-ИД-22-1528 от 08.04.2022 (приведено в приложении Д к Книге 2).

С учетом вышеизложенного для исключения перегрузки Т-1 и Т-2 ПС 110 кВ Вокзальная рассмотрены два варианта:

Вариант 1:

Реконструкция ПС 110 кВ Вокзальная с заменой трансформаторов 110/10 Т-1, Т-2 мощностью 2х16 МВА на новые мощностью 2х25 МВА.

Вариант 2:

Установка ДГУ мощностью не менее 1,4 МВт на ПС 110 кВ Вокзальная.

В таблице 3.1.12 приведено технико-экономическое сравнение вариантов.

Таблица 3.1.12. Технико-экономическое сравнение вариантов реконструкции.

Table with 3 columns: № пп., Мероприятие, Стоимость, млн руб. It compares two reconstruction variants for the PS 110 kV Vokzalnaya substation.

Итого, с учетом выполненного технико-экономического сравнения, предлагается выполнить реконструкцию ПС 110 кВ Вокзальная в части установки ДГУ мощностью 1,4 МВт, как более экономически выгодный по капитальным затратам.

Указанное мероприятие необходимо для ликвидации ГАО в существующей схеме электрической сети.

Для исключения реконструкции на ПС 110 кВ Вокзальная рекомендуется осуществить мероприятия, направленные на мониторинг нагрузки.

ПС 110 кВ Мельниково

В настоящий момент на подстанции установлены следующие силовые трансформаторы:

- Т-1 мощностью 40 МВА, напряжением 110/35/6 кВ, 2016 г. ввода в эксплуатацию;
- Т-2 мощностью 40 МВА, напряжением 110/35/6 кВ, 2017 г. ввода в эксплуатацию;
- Т-3 мощностью 25 МВА, напряжением 110/10/6 кВ, 1987 г. ввода в эксплуатацию;
- Т-4 мощностью 25 МВА, напряжением 110/10/6 кВ, 1980 г. ввода в эксплуатацию.

Максимальная нагрузка Т-3, Т-4 данного ЦП за период 2018-2021 гг. зафиксирована в 15-00 мск. 15 декабря 2021 года при температуре наружного воздуха, равной -24,4°С, и составила 46,94 МВА, что соответствует загрузке трансформатора Т-4 (Т-3) при отключении трансформатора Т-3 (Т-4) равной 187,8% от Сном (или 156,5% от длительно-допустимого значения), что влечет необходимость ввода ограничения режима потребления существующих потребителей при возникновении данного аварийного отключения (объем ГАО – 15,2 МВт).

На период 2022-2027 гг. суммарный прирост мощности на Т-3, Т-4 подстанции по заключенным договорам на технологическое присоединение с учетом коэффициентов реализации нагрузки составляет 590,4 кВт (656 кВА).

Table with 6 columns: Критерии энергопринимающих устройств, Заявленная суммарная мощность, кВт, Коэффициент реализации (Кр), Принимаемая суммарная мощность на 2027 г., в кВт, Прирост мощности к ЦП, в кВА, Реквизиты договора

Реестр актов ТП после последнего зимнего контрольного замера 15.12.2021 г. и действующих ТУ на ТП приведен в приложении Д к Книге 2.

С учетом реализации техприсоединения указанных потребителей максимальная суммарная нагрузка трансформаторов Т-3, Т-4 в режиме зимнего максимума 2027 г. составит 47,6 МВА, что соответствует загрузке трансформатора Т-4 (Т-3) при отключении трансформатора Т-3 (Т-4) равной 190,4% от Сном (или 158,7% от длительно-допустимого значения), что превышает длительно допустимую нагрузку трансформаторов и влечет необходимость ввода ограничения режима потребления существующих потребителей при возникновении данного аварийного отключения (объем ГАО – 15,8 МВт).

По информации, полученной от ОАО «ИЭСК» (письмо № ИСЭК-Исх-ИД-22-1508 от 07.04.2022), в сентябре 2020 года с целью разгрузки РУ 10 кВ ПС 110 кВ Изумрудная была переведена нагрузка ячеек 10 кВ № 3 и № 20 на питание от РУ 10 кВ ПС 110 кВ Мельниково. На дату зимнего контрольного замера 2021 года данная схема сохранилась. Суммарный объем переведенной нагрузки составляет 8,64 МВт (9,6 МВА). Для снижения загрузки ПС 110 кВ Мельниково электроснабжение потребителей будет осуществляться по проектной схеме от ПС 110 кВ Изумрудная.

Дополнительно, на ПС 110 кВ Мельниково есть возможность выполнить режимные мероприятия по переводу отходящих линий 6 кВ с III и IV секции шин 6 кВ Т-3, Т-4 Мельниково на секции шин Т-1, Т-2 ПС 110 кВ Мельниково. Объем перевода составит не менее 9 МВт (10 МВА).

Суммарный объем перевода нагрузки составит 17,64 МВт (19,6 МВА).

Таким образом, на перспективу до 2027 г. при условии осуществления перевода нагрузки, существующей пропускной способности трансформаторов Т-3, Т-4 ПС 110 кВ Мельниково достаточно.

Указанное мероприятие необходимо для ликвидации ГАО в существующей схеме электрической сети.

ПС 110 кВ Сосновая

В настоящий момент на подстанции установлены следующие силовые трансформаторы:

- Т-1 мощностью 6,3 МВА, напряжением 110/10 кВ, 1990 г. ввода в эксплуатацию;
- Т-2 мощностью 6,3 МВА, напряжением 110/10 кВ, 1990 г. ввода в эксплуатацию.

Максимальная нагрузка ЦП за период 2018-2021 гг. зафиксирована в 18-00 мск. 15 декабря 2021 года при температуре наружного воздуха, равной -24,4°С, и составила 7,4 МВА, что соответствует загрузке трансформатора Т-1 (Т-2) при отключении трансформатора Т-2 (Т-1) равной 117,5% от Сном (или 97,9% от длительно-допустимого значения), что не превышает длительно-допустимого значения.

На период 2022-2027 гг. суммарный прирост мощности на подстанции по заключенным договорам на технологическое присоединение с учетом коэффициентов реализации нагрузки составляет 669,0 кВт (743,3 кВА).

Table with 6 columns: Критерии энергопринимающих устройств, Заявленная суммарная мощность, кВт, Коэффициент реализации (Кр), Принимаемая суммарная мощность на 2027 г., в кВт, Прирост мощности к ЦП, в кВА, Реквизиты договора

Реестр актов ТП после последнего зимнего контрольного замера 15.12.2021 г. и действующих ТУ на ТП приведен в приложении Д к Книге 2.

С учетом реализации техприсоединения указанных потребителей максимальная суммарная нагрузка трансформаторов в режиме зимнего максимума 2027 г. составит 8,144 МВА, что соответствует загрузке трансформатора Т-1 (Т-2) при отключении трансформатора Т-2 (Т-1) равной 129,3% от Сном (или 107,8% от длительно-допустимого значения), что превышает длительно допустимую нагрузку трансформаторов и влечет необходимость ввода ограничения режима потребления существующих потребителей при возникновении данного аварийного отключения (объем ГАО – 0,5 МВт).

По информации, полученной от ОАО «ИЭСК» (письмо № ИСЭК-Исх-ИД-22-1330 от 29.03.2022), возможность перевода нагрузки по сетям 6-20 кВ отсутствует.

С учетом того, что перегрузка ПС 110 кВ Сосновая обусловлена нагрузкой нереализованных ТУ на ТП, рекомендуется осуществления мониторинга нагрузки на ПС 110 кВ Сосновая. Таким образом, реконструкция ПС 110 кВ Сосновая не требуется.

Указанное мероприятие необходимо для осуществления ТУ на ТП к электрической сети.

ПС 110 кВ Артемовская

В настоящий момент на подстанции установлены следующие силовые трансформаторы:

- Т-1 мощностью 16 МВА, напряжением 110/35/6 кВ, 1990 г. ввода в эксплуатацию;
- Т-2 мощностью 10 МВА, напряжением 110/35/6 кВ, 1962 г. ввода в эксплуатацию.

Максимальная нагрузка ЦП за период 2018-2021 гг. зафиксирована в 10-00 мск. 17 июня 2020 года при температуре наружного воздуха, равной 13,7°С, и составила 21,5 МВА.

В период летних максимальных нагрузок 2020 года отключение Т-1 ПС 110 кВ Артемовская приводит к увеличению токовой нагрузки Т-2 ПС 110 кВ Артемовская до 129 А (234% от ИДТН). Токовая нагрузка Т-2 129 А недопустима. Для предотвращения превышения АДТН Т-2 рассмотрены схемно-режимные мероприятия по переносу точку деления сети 35 кВ между ПС 110 кВ Бодайбинская и ПС 110 кВ Артемовская, включив в работу ВЛ 35 кВ Кяхтинская – Ежовская и отключив со стороны ПС 110 кВ Артемовская ВЛ 35 кВ Красноармейская – Артемовская. При этом выявлено:

- превышение АДТН Т-2 ПС 110 кВ Бодайбинская - 100 А (118,6% от ИДТН);
- снижение напряжения на шинах 35 кВ ПС 35 кВ Апрельская, ПС 35 кВ Красноармейская, ПС 35 кВ Андреевская, ПС 35 кВ Громовская до 30 кВ.

Для предотвращения превышения ДДТН Т-2 ПС 110 кВ Бодайбинская и недопустимого снижения напряжения на шинах ПС 35 кВ требуется перевести нагрузку ПС 35 кВ КЛД с 1с 35 кВ ПС 110 кВ Бодайбинская на 2 с. 35 кВ, а также установка БСК на ПС 35 кВ Андреевская мощностью не менее 5 Мвар.

Данные мероприятия позволяют снизить токовую нагрузку Т-2 ПС 110 кВ Артемовская до 60 А (108,8% от ИДТН). Схемно-режимные мероприятия для дальнейшего снижения токовой нагрузки Т-2 ПС 110 кВ Артемовская отсутствуют (письмо № 18-1/259 от 14.03.2022).

Для снижения токовой нагрузки Т-2 ПС 110 кВ Артемовская до длительно допустимой величины требуется строительство ВЛ 35 кВ Красноармейская – Серговская для возможности перевода нагрузки ПС 35 кВ Серговская на питание со стороны ПС 110 кВ Бодайбинская. Для нормализации уровней напряжения на ПС 35 кВ Серговская, ПС 35 кВ Апрельская и ПС 35 кВ Громовская при питании со стороны ПС 110 кВ Бодайбинская требуется увеличить мощность БСК на ПС 35 кВ Андреевская до 10 Мвар. Для оптимизации коммутаций БСК мощностью 11 Мвар требуется одновременно с установкой БСК на ПС 35 кВ Андреевская произвести установку УШР 13 Мвар. После реализации предложенных мероприятий токовая нагрузка Т-2 ПС 110 кВ Бодайбинская составляет 75 А (89% от ИДТН), токовая нагрузка Т-2 ПС 110 кВ Артемовская составляет 47 А (85,3% от ИДТН). С точки зрения адаптивности развития сети мероприятия по строительству ВЛ 35 кВ Красноармейская – Серговская малоэффективны, поскольку не увеличивает резерв мощности для возможности подключения новых потребителей в сеть 6-35 кВ между ПС 110 кВ Бодайбинская и ПС 110 кВ Артемовская, а лишь перераспределяет мощности между двумя ПС 110 кВ.

В качестве альтернативного мероприятия рекомендуется реконструкция ПС 110 кВ Артемовская с заменой Т-2 мощностью 10 МВА на трансформатор с мощностью не менее 16 МВА.

В таблице 3.1.20 приведено технико-экономическое сравнение вариантов.

Таблица 3.1.20. Технико-экономическое сравнение вариантов реконструкции.

| № пп. | Мероприятие | Стоимость, млн руб. |
|----------------------|--|---------------------|
| Вариант 1 | | |
| 1 | Реконструкция ПС 35 кВ Красноармейская с изменением схемы на типовую №35-9 «Одна рабочая секционированная выключателем система шин» | 33,11 |
| 2 | Реконструкция ПС 35 кВ Серговская с установкой ячеек выключателей для присоединения ВЛ 35 кВ Красноармейская – Серговская и ВЛ 35 кВ Артемовская - Макалакская | 33,11 |
| 3 | Строительство ВЛ 35 кВ Красноармейская - Серговская | 128,59 |
| 4 | Увеличение рекомендуемой к установке мощности БСК на ПС 35 кВ Андреевская на 9 Мвар до 11 Мвар | * |
| 5 | Установка УШР на ПС 35 кВ Андреевская мощностью 13 Мвар | * |
| 6 | Реконструкция ПС 110 кВ Артемовская с заменой Т-2 мощностью 10 МВА на трансформатор мощностью не менее 16 МВА с РПН (±9х1,78%) | 67,49 |
| Итого по варианту 1: | | 194,81 |
| Вариант 2 | | |
| 1 | реконструкция ПС 110 кВ Артемовская с заменой Т-2 мощностью 10 МВА на трансформатор с мощностью не менее 16 МВА | 67,5 |
| Итого по варианту 2: | | 67,5 |

Итого, с учетом выполненного технико-экономического сравнения, предлагается выполнить реконструкцию ПС 110 кВ Артемовская с заменой трансформатора Т-2 на трансформатор мощностью 16 МВА, как более экономически выгодный по капитальным затратам.

Указанное мероприятие необходимо для ликвидации ГАО в существующей схеме электрической сети.

ПС 110 кВ Мараканская

В настоящий момент на подстанции установлены следующие силовые трансформаторы:
 - Т-1 мощностью 10,0 МВА, напряжением 110/35/6 кВ, 1969 г. ввода в эксплуатацию;
 - Т-2 мощностью 6,3 МВА, напряжением 110/35/6 кВ, 1979 г. ввода в эксплуатацию.
 Максимальная нагрузка ЦП за период 2018-2021 гг. зафиксирована в 10-00 мск. 19 июня 2019 года при температуре наружного воздуха, равной 17,9°C, и составила 8,31 МВА, что соответствует нагрузке трансформатора Т-2 при отключении трансформатора Т-1 равной 131,9% от Сном (или 129,7% от длительно-допустимого значения), что влечет необходимость ввода ограничения режима потребления существующих потребителей при возникновении данного аварийного отключения (объем ГАО – 1,47 МВт).

Следует отметить, что по информации собственника АО «Витимэнерго», в указанный день контрольного замера не было изменений топологии сети, влияющих на загрузку данного ЦП.

На период 2022-2027 гг. по информации от собственника АО «Витимэнерго» заключенных договоров на технологическое присоединение нет.

Существующая схема сетей 35 кВ не позволяет перевести питание ПС 35 кВ на соседние центры питания. В соответствии с информацией от собственника АО «Витимэнерго» существующая схема распределительных сетей 6 кВ не позволяет осуществить перевод питания потребителей на соседние ЦП (письмо № 18-1/259 от 14.03.2022).

Таким образом, на перспективу до 2027 г. существующей пропускной способности трансформатора Т-2 недостаточно для электроснабжения потребителей.

Для устранения недопустимой перегрузки рассмотрены следующие варианты:

Вариант 1:
 Замена трансформатора Т-2 мощностью 6,3 МВА на новый мощностью 10 МВА для ликвидации ГАО в существующей схеме электрической сети.

Вариант 2:
 Реконструкция ПС 110 кВ Мараканская с установкой третьего трансформатора 110/35/6 кВ мощностью 10 МВА.

В таблице 3.1.21 приведено технико-экономическое сравнение вариантов.

Таблица 3.1.21. Технико-экономическое сравнение вариантов реконструкции.

| № пп. | Мероприятие | Стоимость, млн руб. |
|----------------------|--|---------------------|
| Вариант 1 | | |
| 1 | Замена трансформатора Т-2 110/35/6 мощностью 6,3 МВА на новый мощностью 10 МВА | 66,41 |
| Итого по варианту 1: | | 66,41 |
| Вариант 2 | | |
| 1 | Установка нового трансформатора Т-3 мощностью 6,3 МВА | 100,51 |
| Итого по варианту 2: | | 100,51 |

Итого, с учетом выполненного технико-экономического сравнения, предлагается выполнить реконструкцию ПС 110 кВ Мараканская с заменой трансформатора Т-2 мощностью 6,3 МВА на новый мощностью 10 МВА.

Указанное мероприятие необходимо для ликвидации ГАО в существующей схеме электрической сети.

4. Регулирование напряжения в сети и размещение источников реактивной мощности в узлах нагрузки Иркутской области на период до 2027 г.

Регулирование напряжения в энергосистеме Иркутской области осуществляется:
 - изменением выдачи реактивной мощности генераторов ТЭЦ-6, ТЭЦ-9, ТЭЦ-10, ТЭЦ-11, Ново-Иркутской ТЭЦ, Усть-Илимской ТЭЦ, Ново-Зиминской ТЭЦ, Шелеховским участком Ново-Иркутской ТЭЦ, участком тепловых сетей и теплоисточников Иркутской ТЭЦ-6, ТЭЦ-12, Братской ГЭС, Иркутской ГЭС, Усть-Илимской ГЭС, Мамаканской ГЭС;
 - переключением отпаек РПН (авто)трансформаторов ПС 220-500 кВ энергосистемы Иркутской области;
 - включением/выключением устройств компенсации реактивной мощности (УКРМ).
 В таблице 4.1 приведен перечень мероприятий по установке СКРМ в электрической сети 110 кВ и выше Иркутской области, определенный на основании наличия указанных мероприятий в проекте СИПР ЕЭС на 2021-2027 гг., а также на основании результатов расчетов электрических режимов, представленных в разделе 2. Указанные мероприятия позволяют обеспечить возможность технологического присоединения энергопринимающих устройств новых потребителей, а также обеспечивают допустимые уровни напряжения в послеаварийных и ремонтных режимах.

Таблица 4.1. Перечень мероприятий по установке СКРМ в электрической сети 110 кВ и выше Иркутской области

| Наименование объекта | Наименование мероприятия | Срок реализации | Обоснование включения в схеме и программе развития электроэнергетики субъекта Российской Федерации |
|--|---|-----------------|--|
| 500 кВ | | | |
| ПС 500 кВ Усть-Кут (ПАО «ФСК ЕЭС») | Реконструкция ПС 500 кВ Усть-Кут с установкой средств компенсации реактивной мощности 180 Мвар (ШР 180 Мвар) для третьей ВЛ 500 кВ Усть-Илимская ГЭС – Усть-Кут | 2023 | Обеспечение возможности технологического присоединения энергопринимающих устройств ПАО «Газпром» |
| Усть-Илимская ГЭС (ООО «ЕвроСибЭнерго-Гидрогенерация») | Реконструкция РУ 500 кВ Усть-Илимской ГЭС с установкой средств компенсации реактивной мощности 180 Мвар (ШР 180 Мвар) для третьей ВЛ 500 кВ Усть-Илимская ГЭС – Усть-Кут* | 2023 | Обеспечение технологического присоединения потребителей ОАО «РЖД», ПАО «Газпром» (Ковыкта), ООО «СЛ «Золото» |
| ПС 500 кВ Усть-Кут (ПАО «ФСК ЕЭС») | Реконструкция ПС 500 кВ Усть-Кут с установкой ШР 180 Мвар для ВЛ 500 кВ Усть-Кут – Нижнеангарская №2 | 2023 | Обеспечение технологического присоединения потребителей (ОАО «РЖД») |

| Наименование объекта | Наименование мероприятия | Срок реализации | Обоснование включения в схеме и программе развития электроэнергетики субъекта Российской Федерации |
|---|---|-----------------|--|
| 220 кВ | | | |
| ПС 220 кВ Полимер (ГПК) (ООО «ИНК») | Строительство новой ПС 220 кВ Полимер (2 этап) с установкой БСК 220 кВ 2х25 Мвар | 2023 | Обеспечение возможности технологического присоединения Усть-Кутского завода полимеров ООО «ИНК» |
| ПС 220 кВ Витим (ООО «СЛ Золото») | Строительство новой ПС 220 кВ с установкой БСК мощностью 2х100 Мвар и УШР 2х100 Мвар | 2023 | Обеспечение возможности технологического присоединения новых энергопринимающих устройств ООО «СЛ Золото» |
| 110 кВ | | | |
| ПС 110 кВ Юрты (ОАО «ИЭСК») | Реконструкция ПС 110 кВ Юрты с установкой БСК 58 Мвар(2х29 Мвар) | 2023 | В целях исключения снижения напряжения на шинах 110 кВ ПС 110 кВ Бирюса – Тайшет с отпайкой на ПС НП-17 (С-864) и ВЛ 110 кВ Тайшет-Запад – Тайшет с отпайкой на ПС НП-17 (С-59) ниже МДН |
| ПС 110 кВ Оса, ПС 110 кВ Новая Уда, ПС 110 кВ Свирск (ОАО «ИЭСК») | Установка БСК на ПС 110 кВ Оса (2х12 Мвар), ПС 110 кВ Новая Уда (2х15 Мвар) ПС 110 кВ, Свирск (2х10 Мвар) | 2022 | В целях исключения снижения напряжения на шинах 110 кВ ПС 110 кВ ВЭС ниже АДН при АО 1 СШ-110 кВ ПС 220 кВ Черемхово в нормальной схеме |
| ПС 110 кВ Нижнеудинск (ОАО «РЖД») | Установка на ПС 110 кВ Нижнеудинск БСК 25 Мвар | 2023 | В целях исключения снижения напряжения на шинах 110 кВ ПС 110 кВ ПС транзита 110 кВ ПС 500 кВ Тайшет – ПС 500 кВ Тулун ниже АДН при АО ВЛ 110 кВ Замзор – Тайшет с отпайками (ВЛ 110 кВ Силикатная – Тайшет с отпайкой на ПС Облепиха) в схеме ремонта ВЛ 110 кВ Силикатная – Тайшет с отпайкой на ПС Облепиха (ВЛ 110 кВ Замзор – Тайшет с отпайками) |
| ПС 110 кВ Ручей (ОАО «РЖД») | Установка на ПС 110 кВ Ручей БСК 15 Мвар | 2023 | Протокол заседания штаба по вопросам проектирования и строительства объектов внешнего электроснабжения первого и второго этапов реализации программы «Увеличение пропускной способности Байкало-Амурской и Транссибирской железнодорожных магистралей в 1,5 раза до 180 млн тонн» под руководством Министра энергетики Российской Федерации Н.Г. Шульгинова от 31.08.2021 № НШ-249/1пр |

*-в соответствии с проектной документацией по титулу «ОРУ 220-500 кВ. УИГ_00040406. Реконструкция. Подключение к шинам ОРУ 500 кВ Усть-Илимской ГЭС линии ВЛ 500 кВ Усть-Илимская ГЭС – Усть-Кут №2, ВЛ 500 кВ Усть-Илимская ГЭС – Усть-Кут №3 с изменением точки присоединения ВЛ 500 кВ Усть-Илимская ГЭС – Усть-Кут №1 и установкой шунтирующего реактора 500 кВ мощностью 180 Мвар» установка шунтирующего реактора 500 кВ мощностью 180 Мвар планируется в линейную ячейку №4 ОРУ 500 кВ Усть-Илимской ГЭС (ячейка ВЛ 500 кВ Усть-Илимская ГЭС – Усть-Кут №2).

** - В соответствии с протоколом заседания штаба по вопросам проектирования и строительства объектов внешнего электроснабжения первого и второго этапов реализации программы «Увеличение пропускной способности Байкало-Амурской и Транссибирской железнодорожных магистралей в 1,5 раза до 180 млн тонн» под руководством Министра энергетики Российской Федерации Н.Г. Шульгинова от 31.08.2021 № НШ-249/1пр необходима установка БСК мощностью 40 Мвар

5. Особенности развития сетей Иркутской области

5.1. Прогноз роста генерирующих мощностей Иркутской области на основе возобновляемых источников энергии и местных видов топлива

В рамках государственной программы Иркутской области «Развитие жилищно-коммунального хозяйства и повышение энергоэффективности Иркутской области» на 2019-2024 годы, утвержденной постановлением Правительства Иркутской области от 11 декабря 2018 года № 915-пп, на территории Иркутской области реализуются проекты по строительству возобновляемых источников электроэнергии. Производится строительство генерирующих объектов на основе возобновляемых источников энергии, модернизация и реконструкция существующих объектов, вырабатывающих тепловую и электрическую энергию с использованием высокоэффективного энергогенерирующего оборудования с альтернативными источниками энергии.

За счет средств областного и местного бюджетов реализованы проекты по вовлечению возобновляемых источников электроэнергии – строительство солнечно-дизельных станций в с. Онгурен, Ольхонского района мощностью 81 кВт, и д. Нерха, Нижнеудинского района мощностью 121,5 кВт.

В 2019 году введен в эксплуатацию первый этап комбинированной солнечно-дизельной электростанции в д. Карнаухова Казачинско-Ленского района мощностью 40 кВт. Эффект от внедрения составляет до 40% замещения солнечной генерацией.

В 2020 году реализовывался проект строительства комбинированной солнечной дизельной электростанции АНГА-2 в с. Верхняя Гутара мощностью СЭС 202,5 кВт, а также дизельным генератором мощностью 250 кВт с объемом средств областного бюджета в 2020 году 94,5 млн. рублей и в 2021 году 36,9 млн. рублей.

Также в 2020 году реализован проект в с. Ермаки Казачинско-Ленского района по строительству автономной солнечной электростанции (АСЭС) мощностью 42,9 кВт с системой накопления электроэнергии (СНЭ) емкостью 144 кВт.час, а также дизельным генератором мощностью 30 кВт (с объемом средств областного бюджета 15,4 млн. рублей).

Информация о существующих возобновляемых источниках электроэнергии Иркутской области представлена в таблице 5.1.1.

Таблица 5.1.1. Существующие возобновляемые источники электроэнергии по состоянию на 01.01.2022.

| Район | Населенный пункт | Установленная мощность, кВт | |
|--------------------|---|-----------------------------|-------|
| | | ВЭУ | СЭС |
| Иркутский | Кордон Кадильный Прибайкальского нацпарка | н/д | 1 |
| | База отдыха «Бухта Крестовая» | - | 2,5 |
| Нижнеудинский | п. Нерха | - | 121,5 |
| | с. Верхняя Гутара | - | 202,5 |
| Ольхонский | с. Онгурен | 15 | 81 |
| | т/б «Зама» | - | 9 |
| | урочище Узурь (о. Ольхон) | 4 | 1,2 |
| Слюдянский | ООО «РемБытПутьМаш» (г. Слюдянка) | - | 2 |
| Казачинско-Ленский | д. Карнаухова | - | 40 |
| | с. Ермаки | - | 42,9 |
| Всего: | 522,6 | 19 | 503,6 |

К настоящему времени уже начат второй этап строительства автономной солнечной электростанции (АСЭС) мощностью 40 кВт с системой накопления электроэнергии (СНЭ) емкостью 144 кВт*час в д. Карнаухова Казачинско-Ленского района (с объемом средств областного бюджета 3,8 млн. рублей).

В рамках вышеуказанной государственной программы на 2021 год предусмотрены мероприятия, представленные в таблице 5.1.2.

Таблица 5.1.2. Перечень мероприятий по строительству возобновляемых источников электроэнергии.

| Наименование мероприятия | Населенный пункт | Технические характеристики | Капиталовложения, млн. рублей |
|--|------------------|----------------------------|-------------------------------|
| Строительство системы накопления электроэнергии (СНЭ) - 2 этап сооружения комбинированной солнечно-дизельной электростанции в д. Карнаухова Казачинско-Ленского района | д. Карнаухова | 144 кВт*ч | 3,8 |

Анализ изменения мощности возобновляемых источников электроэнергии в 2020-2021 гг. на территории Иркутской области приведен на рисунке 5.1.1.



Рисунок 5.1.1. Изменение мощности возобновляемых источников электроэнергии в 2020-2022 гг.

Согласно отчету о работе СЭС за период с 2018 – 2019 гг. произведено 277 МВт·ч «солнечной» электроэнергии, что сэкономило по расчетным данным около 45% от общей затраты топлива (70 тыс. литров). Экономический эффект с учетом стоимости топлива, его доставки, ресурсов генератора и его обслуживания по себестоимости за кВт·ч (≈ 30 руб./кВт·ч) составил 8,5 млн. руб.

В значительно меньшей степени используются ветроэнергетические ресурсы: кроме с. Онгурен, 2 небольшие ветроустановки, о мощности одной из них данные отсутствуют. Суммарная установленная мощность ветроустановок (ВЭУ) составляет 19 кВт. Мониторинг работы небольших ВИЭ не ведется, поэтому данные о выработке энергии, вытеснении топлива и прочие показатели отсутствуют.

5.2. Рассмотрение возможности присоединения к ЕЭС России децентрализованных населенных пунктов Иркутской области

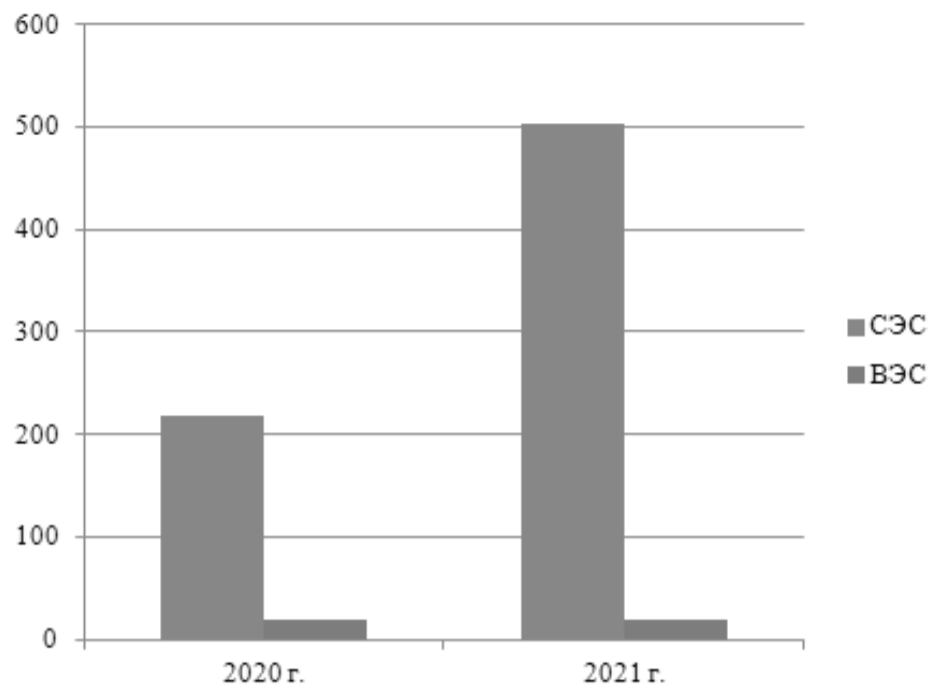
В Книге 1 настоящей работы (подраздел 2.4) была приведена информация о существующих в настоящий момент объектах генерации в изолированных и труднодоступных территориях Иркутской области. В Приложении Е приведена карта-схема размещения объектов генерации в изолированных и труднодоступных территориях Иркутской области.

В рамках рассмотрения вопроса возможности присоединения потребителей населенных пунктов, получающих электропитание от децентрализованных источников, к энергосистеме Иркутской области можно отметить следующее:

- Потребители Катангского, Бодайбинского, Ольгинского, Качугского, Усть-Удинского, Аршанского Жигаловского, Братского и Казачинско-Ленского (частично) районов Иркутской области, получающие питание от дизельных электростанций, территориально располагаются на большом расстоянии от сетей 35-110 кВ энергосистемы Иркутской области (50 км и более). Вопрос подключения труднодоступных потребителей отмеченных районов имеет смысл лишь в случае существенного перспективного роста их нагрузки. Поскольку информации о подобном росте на данный момент нет, рассмотрение отмеченного вопроса в рамках настоящей работы рассматриваться не будет;

- Потребители Нижнеудинского, Усть-Кутского, Киренского, Нижнеилимского, Усольского и Казачинско-Ленского (частично), получающие питание от дизельных электростанций, территориально располагаются на сравнительно небольшом расстоянии от сетей 35-110 кВ энергосистемы Иркутской области.

Для оценки экономической целесообразности подключения потребителей, отмеченных во втором буллите, напрямую к электрическим сетям Иркутской области проведём анализ для наиболее близких к сетям потребителей, получающих питание от децентрализованного источника. Таковыми потребителями являются потребители ДЭС села Усть-Киренга (Киренского района), расположенной примерно в 9 километрах от трассы ЛЭП, входящей в транзит 110 кВ Лена – Верхнемарково – Киренск. Суммарная установленная мощность ДЭС с. Усть-Киренга и близлежащей ДЭС д. Пяшня и с. Краснояррово составляет 0,12 МВт. При этом изменение способа электроснабжения потребителей ДЭС с. Краснояррово в данном случае нецелесообразно, поскольку отмеченные потребители располагаются на расстоянии порядка 35 км от предполагаемого места сооружения подстанции 110 кВ.

Для целей интеграции потребителей отмеченных ДЭС с энергосистемой Иркутской области требуется сетевое строительство. Рассмотрим 2 варианта развития сети:

- Вариант №1. Сооружение отпайки ориентировочной протяжённостью 9 километров от существующего транзита 110 кВ Лена – Верхнемарково – Киренск, ввод трансформаторной подстанции 110/10 кВ (в районе размещения ДЭС с. Усть-Киренга), а также ЛЭП 10 кВ от новой подстанции 110/10 кВ до ДЭС д. Пяшня ориентировочной протяжённостью 16 километров;

- Вариант №2. Сооружение ЛЭП 35 кВ от ПС 110/35 кВ Киренск ориентировочной протяжённостью 27 километров, расширение РУ 35 кВ ПС 110/35 кВ Киренск на 1 одну ячейку, ввод трансформаторной подстанции 350/10 кВ (в районе размещения ДЭС д. Пяшня), а также ЛЭП 10 кВ от новой подстанции 35/10 кВ до ДЭС с. Усть-Киренга ориентировочной протяжённостью 16 километров.

Перечень мероприятий, связанных с сетевым строительством, для описанных вариантов приведён ниже в таблице 5.2.1

Таблица 5.2.1. Капитальные затраты по вариантам

| Мероприятие | Стоимость в ценах 2021 г. с НДС 20%, млн. руб. |
|---|--|
| Вариант 1 | |
| Строительство ВЛ 110 кВ марки AC-70 протяжённостью 9 км (отпайки от транзита 110 кВ Лена – Верхнемарково – Киренск) | 89,23 |
| Строительство ВЛ 10 кВ от новой ПС 110/10 кВ протяжённостью 16 км, сечением жилы 35 кв. мм | 48,88 |
| Строительство новой ПС 110/10 кВ с установкой трансформатора ТМН-2500/110/10 и выключателя 10 кВ | 183,55 |
| ИТОГО | 321,66 |
| Вариант 2 | |
| Строительство ЛЭП 35 кВ (от ПС 110 кВ Киренск до новой ПС 35 кВ) марки AC-70, протяжённостью 27 км | 241,34 |
| Строительство ВЛ 10 кВ от новой ПС 110/10 кВ протяжённостью 16 км, сечением жилы 35 кв. мм | 48,88 |
| Строительство новой ПС 35/10 кВ с установкой трансформатора ТМ-250/35/10 и выключателя 10 кВ | 75,78 |
| ИТОГО | 366,00 |

Таким образом, ориентировочные затраты на реализацию подключения потребителей ДЭС д. Усть-Киренга и ДЭС с. Пяшня к энергетической системе Иркутской области по Вариантам №1 и №2 составляют 321,7 и 366,0 млн. рублей соответственно.

Для оценки возможного экономического эффекта от подключения отмеченных потребителей к энергосистеме Иркутской области можно воспользоваться предоставленной отчётной информацией о фактических ежегодных расходах на производство электрической энергии на ДЭС с. Усть-Киренга и д. Пяшня. По отчётным данным за 2015-2020 годы (2020 год – ожидаемое значение), затраты на производство электроэнергии на рассматриваемых объектах генерации составили 45,4 млн. рублей.

На основании проведённых расчётов можно сделать вывод о том, что капитальные вложения на реализацию менее затратного варианта развития электрических сетей для целей подключения потребителей ДЭС д. Усть-Киренга и ДЭС с. Пяшня к энергетической системе Иркутской области превышают расходы на производство электрической энергии на ДЭС отмеченных населённых пунктов приблизительно в 7 раз. В связи с этим можно сделать выводы о нецелесообразности присоединения к ЕЭС России потребителей этих двух децентрализованных населённых пунктов.

При этом можно отметить, что в рассмотренном примере проводился анализ изменения способа электроснабжения потребителей ДЭС двух населённых пунктов. В случае рассмотрения вопроса подключения потребителей одного автономного источника к энергосистеме Иркутской области, что имело бы место при рассмотрении децентрализованных населённых пунктов Усольского (0,275 МВт), Усть-Кутского (0,18 МВт) и Нижнеилимского районов (0,06 МВт), экономическая целесообразность подобного мероприятия была бы ещё более сомнительной.

5.3. Необходимость замены оборудования на объектах электросетевого хозяйства в связи с превышением срока их эксплуатации или из-за технических неисправностей без увеличения мощности

Материалы (заключения о техническом состоянии и т.д.), подтверждающие выявленные проблемы, приведены в Приложении Д.

Модернизация Братского ПП 500 кВ (Замена реакторов 500 кВ Р-1, Р-2)

Общее заключение о техническом состоянии реакторов на Братском ПП 500 кВ, Р-1 фаза А №1165710, Р-1 фаза В №1165711, Р-1 фаза С №1181642 говорит следующее: имеются дефекты термического характера, основной газ ЭТИЛЕН

превышающий в 5 и более раз, происходит нагрев масла и бумажно-масляной изоляции. Выполняются условия прогнозирования «разряда» CH2/C2H4>0,1; CH4/H2<0,5. Температура в зоне нагрева 626°С. СО<0,05% свидетельствует о перегреве масла.

Предполагаемые дефекты-перегревы токоведущих соединений, нагрев и выгорание контактов, ослабление и нагрев места крепления электростатического экрана, ослабление и нагрев контактных соединений. Скорость нарастания газов в масле с превышением у всех фаз ПДК Р-1 активно началась с 2015 года. Дефект на ранней стадии можно обнаружить, как показывает практика, только хроматографическим анализом. Значения высоковольтных испытаний на данный момент находятся в пределах нормы. Дегазация масла снижает концентрацию газов в масле до нормы кратковременно (от 3 до 5 месяцев), а потом показания газов вновь выходят за пределы ПДК, что говорит о стабильном развитии внутреннего дефекта.

У реактора Р-2 фаза А №1187504 после дегазации масла концентрации газов в норме, но скорость нарастания газов С2Н4 уже на пределе превышения. Предполагаемые дефекты термического характера, основной газ ЭТИЛЕН превышающий в 5 раз, происходит нагрев масла и бумажно-масляной изоляции. Значения высоковольтных испытаний на данный момент находятся в пределах нормы. Происходит процесс разрушения твердой изоляции. У фазы В №1117639 не получается убрать до минимальных концентраций превышения этилена в том числе с помощью дегазации. И также до дегазации основной газ ЭТИЛЕН превышает в 5 раз и имеются сопутствующие газы СО, СН4, СО2, С2Н6. Дефекты термического характера: нагрев масла и бумажно-масляной изоляции. Происходит процесс разрушения твердой изоляции.

На основании вышеизложенного на Братском ПП 500 кВ необходима замена Р-1 и Р-2 500 кВ.

Протоколы № 1956 от 11.09.2018г., № 2228 от 15.12.2017г., № 2232 от 18.12.2017г., № 2432 от 22.11.2018г. «Хроматографического анализа газов, растворенных в трансформаторном масле» (в реакторах 500 кВ Братского ПП 500 кВ развиваются внутренние дефекты активной части).

Учитывая роль шунтирующих реакторов 500 кВ в поддержании режимов сети и текущее состояние оборудования, в разрабатываемую «Схему и программу развития электроэнергетики Иркутской области на период 2023-2027 годы. Книга 2. Основные направления развития электроэнергетики Иркутской области. Пояснительная записка. Том 2. Развитие электрических сетей. Таблица 1.5.1, строка 7. «Замена в связи с неудовлетворительным техническим состоянием (См. обоснование Книга 2, том 3)» включено мероприятие по замене реакторов 500 кВ на Братском ПП 500 кВ.

Модернизация ПС 500 кВ Ново-Зиминская с заменой воздушных выключателей 500 кВ на современные элегазовые с реконструкцией цепей управления и сигнализации - 6 шт.

На ПС 500 кВ Ново-Зиминская выключатели воздушных линий 500 кВ находятся в эксплуатации с 1991 г. Выключатели смонтированы на стойках УСО-400, которые запрещены к применению в качестве фундаментов под оборудования подстанций Нормами проектирования в 2006 году. При техническом обслуживании производилась замена вышедших из строя элементов устройств, отмечены предельные характеристики и механический износ некоторых узлов. Некоторые элементы устройств сняты с производства, поэтому найти их становится сложно, а иногда невозможно. Дальнейшая эксплуатация увеличивает вероятность отказов оборудования и его физического разрушения. Учитывая длительный срок эксплуатации воздушных выключателей ВЛ 500 кВ, установленных на ПС 500 кВ Ново-Зиминская, требуется периодическое проведение экспертизы воздухоборников (рессиверов). Кроме того, необходимы большие финансовые затраты на поддержание выключателей в технически исправном состоянии, проведение ремонтов. При эксплуатации воздушных выключателей необходимы компрессорная, воздухоборники (рессивера) (год ввода в работу рессиверов – 1991) и система трубопроводов, на содержание которых также требуются финансовые средства. Плановая замена воздушных выключателей позволит отказать от компрессорного хозяйства, что в свою очередь снизит потребление электроэнергии, расходомером на работу компрессоров, отопление и освещение компрессорного хозяйства. Не потребуются проведение дорогостоящей экспертизы воздухоборников для продления срока эксплуатации.

Реконструкция ПС 500 кВ Иркутская с заменой автотрансформаторов АТ-9 (фазы А, В и С) (без увеличения мощности)

В настоящее время на ПС Иркутская находится в эксплуатации три типа групп однофазных автотрансформаторов 500 кВ:

- АТ-8 – 3х АОДЦТН-267000-500/220-У1;
- АТ-9 – 3х АОДЦТГ-250000-500;
- АТ-10 – 3х АОДЦТН-250000-500/220-УХЛ1.

Группа автотрансформаторов АТ-8 обновилась в период 1991 года. Группа АТ-10 была заменена на новые автотрансформаторы в период 2011-2014 годов. При замене АТ, в связи с отсутствием РПН и ПБВ на оставшихся в работе АТ, не предусматривалась возможность использования РПН для регулировки напряжения. Фактически управление РПН выполнено от кнопки местного управления шкафа РПН АТ.

Группа автотрансформаторов АТ-9 была укомплектована из оставшихся самых лучших по характеристикам автотрансформаторов (в том числе демонтированных с АТ-8, АТ-10). Последняя замена была произведена в 2008 году, когда АТ фазы «С» был забракован по результатам хроматографического анализа масла и заменен на резервный оставшийся после замены АТ-8.

На сегодняшний день группа автотрансформаторов АТ-9 укомплектована:

- АТ-9 фаза «А», АТ зав.№ 36938, 1962 года изготовления, в 1963 году введён в эксплуатацию, (54 года эксплуатации) изготовлен согласно специальным техническим условиям СТУ 72-30090 в соответствие требованиям разделов II и V ГОСТ 401-41, устройство РПН и ПБВ отсутствуют. Последний капитальный ремонт проводился в 1998 году. Начиная с 2005 года периодически происходит превышение концентрации в масле газов СО2, а с 2005 года также наблюдается превышение концентрации в масле газов СО, что свидетельствует о старении изоляции, с целью снижения концентрации принимаются меры по поддержанию температурных режимов масла в пределах 30-350, что не всегда удаётся выполнить в период максимумов нагрузки и при ремонтных схемах.

- АТ-9 фаза «В», АТ зав.№ 36937, 1962 года изготовления, в 1963 году введён в эксплуатацию (54 года эксплуатации), изготовлен согласно специальным техническим условиям СТУ 72-30090 в соответствие требованиям разделов II и V ГОСТ 401-41, устройство РПН и ПБВ отсутствуют. Последний капитальный ремонт проводился в 1981 году. Начиная с 2000 года периодически происходит превышение концентрации в масле газов СО2, а с 2005 года также наблюдается превышение концентрации в масле газов СО, что свидетельствует о перегревах твёрдой изоляции и ускоренном старении изоляции АТ, с целью снижения концентрации принимаются меры по поддержанию температурных режимов масла в пределах 30-350, что не всегда удаётся выполнить в период максимумов нагрузки и при ремонтных схемах.

- АТ-9 фаза «С», АТ заводской № 36939, 1963 года изготовления, в 1963 году введён в эксплуатацию (54 года эксплуатации), изготовлен согласно специальным техническим условиям СТУ 72-30090 в соответствие требованиям разделов II и V ГОСТ 401-41, устройство РПН и ПБВ отсутствуют. Последний капитальный ремонт проводился в 2005 году. После проведения капитального ремонта (до ремонта наблюдалось превышение концентрации в масле газов СО2) и поддержанию по возможности температурных режимов масла в пределах 30-350, замечаний по работе АТ на данный момент нет.

На основании вышеизложенного и в соответствии с РД 34.46.501. «Инструкции по эксплуатации трансформаторов» не допускается перегрузка АТ-9. В нормальной схеме АТ-9, АТ-8 и АТ-10 на ПС 500 кВ Иркутская работают параллельно. В связи с отсутствием РПН и ПБВ на АТ-9, недопустимо использование существующих РПН и ПБВ на АТ-8 и АТ-10 для регулировки напряжения на шинах 220 кВ. Для повышения надёжной работы ПС 500 кВ Иркутская и возможности задействования РПН для регулировки напряжения на шинах 220 кВ ПС 500 кВ Иркутская в автоматическом режиме, что требует «Правил технологического функционирования электроэнергетических систем», утверждённых постановлением Правительства Российской Федерации от 13 августа 2018 года № 937, необходимо выполнить замену АТ-9 и создание системы автоматики управления РПН АТ-8,9,10.

Приложение:

- Протокол филиала ЦЭС от 31.03.2016 № 105 хроматографического анализа газов, растворенных в трансформаторном масле;
 - Протокол филиала ЦЭС от 06.06.2017 № 213 хроматографического анализа газов, растворенных в трансформаторном масле;
 - Протокол филиала ЦЭС от 04.03.2019 № 5 хроматографического анализа газов, растворенных в трансформаторном масле;
 - Протокол филиала ЦЭС от 09.04.2019 № 94 хроматографического анализа газов, растворенных в трансформаторном масле.
- Замену фаз «А», «В» и «С» АТ-9 планируется выполнить в 2023 годах соответственно.

Модернизация ПС 500 кВ Иркутская с заменой выключателей с недостаточной отключающей способностью: МВ-110 ШП-95, МВ-110 ШП-10Б, МВ-110 ШП-11Б, МВ-110 ШП-12Б (ЦЭС) МВ 220, МВ-110 МСВ-3/4, МВ-110 МСВ-1/3, МВ-110 МСВ-2/4, МВ-110 ШСВ-3

Правила технологического функционирования электроэнергетических систем (пункт 132. оборудование объектов по производству электрической энергии и объектов электросетевого хозяйства по своим техническим характеристикам должно соответствовать уровням токов короткого замыкания) (документы приведены в Приложении Д)

Модернизация ПС 500 кВ Иркутская (замена синхронных компенсаторов 10 кВ СК-7, СК-8, СК-10, СК-12, СК-14, СК-2, СК-3, СК-6 суммарной установленной мощностью 300/216 МВА (водород / воздух) на батарею статических конденсаторов 4 шт. мощностью по 50 Мвар без увеличения установленной мощности УКРМ)

В соответствии с Приказом Минэнерго России от 26.10.2017 № 1018 ОАО «ИЭСК» осуществляется поэтапный вывод из эксплуатации синхронных компенсаторов 10 кВ, установленных на ПС 500 кВ Иркутская. За период с 2010 по 2018 годы было выведено из эксплуатации пять синхронных компенсаторов (СК-9, СК-11, СК-13, СК-15, СК-16).

Выполняется вывод из работы СК-7, СК-8, СК-10, СК-12, СК-14, СК-2, СК-3, СК-6 суммарной установленной мощностью 300/216 Мвар (водород / воздух).

Срок службы синхронных компенсаторов превышает нормативный. СК имеют многочисленные дефекты маслосистемы, водосистемы, ухудшение изоляции и неудовлетворительное состояние подшипников, деталей и узлов, в результате чего регулярно выходят из строя и требуют значительных трудовых и материальных затрат.

Формуляры внеплановых (аварийных) ремонтов: № 35/15 от 17.04.2015 г. – устранение нагрева болтового соединения на проходном изоляторе ф. «А» СК-14; № 14/7 от 10.03.2017 г. – ремонт газоохладителя СК-14; № 84/19 от 25.05.2019 г. – внеплановый ремонт газоохладителя № 3 СК-10; № 13/17 от 02.03.2017 г. - внеплановый ремонт газоохладителя № 2 СК-10; № 227/17 от 08.12.2017 г. – Замена сгоревшего электродвигателя на рабочем масляносое. Акт аварийного отключения синхронного компенсатора типа КСВБ0-50000/11 СК-6 от 15.04.2014 г.; Акт обследования повреждения СК-6 от 15.04.2014 г.; Акт дефектации СК-6 от 25.05.2011 года с перечнем дополнительных работ по устранению дефектов, выявленных в процессе капитального ремонта СК-6 с 16.05.2011 по 14.07.2011 г. приведены в Приложении Д Книги 2.

Модернизация ПС 110 кВ Свирск замены комплексов ОД и КЗ на элегазовые выключатели ОД-1-110, ОД-2-110 (2 комплекта)

Отделитель ОД-1 (2) -110 с приводом ШПОМ и короткозамыкатель КЗ-1 (2)-110 типа КЗ-110 У1 с приводом ШПКМ на ПС 110 Свирск эксплуатируются с 1965 года. Запасные части для выполнения ремонта данного типа оборудования отсутствуют. Периодически происходит отказ в работе привода, кинематической схеме отделителя и короткозамыкателя в связи с чем снижается надежность защиты оборудования и энергоснабжения потребителей (Акт расследования причин аварии, произошедшей 22.01.2018 года. №801, Акт расследования причин аварии, произошедшей 16.08.2017 года. №813).

Модернизация ПС 110 кВ Центральная (замена ОД и КЗ-110 Т-1 и Т-2 на элегазовые выключатели, реконструкция защит, замена КРУ 6 кВ)

Отделители и короткозамыкатели 110 кВ на ПС 110 кВ Центральная эксплуатируются с 1987 года. Ввиду неудовлетворительного состояния коммутационного оборудования, выполненного с применением отделителей и короткозамыкателей по стороне 110 кВ, а также несоответствия требованиям НТП подстанций переменного тока напряжением 35-750 кВ (СТО 56947007-29.240.10.248-2017), п.6.2. (о недопустимости применения отделителей и короткозамыкателей), п.7.11. (о необходимости предусматривать в РУ 110-750 элегазовые выключатели), необходимо произвести их замену на элегазовые выключатели с реконструкцией устройств РЗА.

Модернизация ПС 110 кВ Туристская (замена ОД и КЗ-110 на элегазовые выключатели с выносными трансформаторами тока и защит)

ПС 110 кВ Туристская по стороне 110 кВ выполнена по упрощенной схеме с применением отделителей и короткозамыкателей. При аварийном повреждении оборудования ликвидация аварии производится включением короткозамыкателя по стороне 110 кВ с последующим отключением в бестоковую паузу отделителя 110 кВ. Таким образом, кратковременно отключаются потребители, подключенные к ВЛ.

Реконструкция ПС 110 кВ Октябрьская - замена Т-1 16 МВА на 25 МВА, замена Т-2 15 МВА на 25 МВА, демонтаж Т-3 20 МВА, реконструкция ОРУ-110 кВ, замена КРУН-6 кВ (выбытие мощности 1 МВА)

На ПС 110 кВ Октябрьская установлены три трансформатора:

- Т-1 типа ТДН-20000/110/6 мощностью 20МВА, 1969 г.в.;
- Т-2 типа ТДН-15000/110/6 мощностью 15 МВА, 1967 г.в.;
- Т-3 типа ТДН-16000/110/6 мощностью 16 МВА, 1970 г.в.;

Максимальная за последние 5 лет (с 2016 по 2020 год) нагрузка на

ПС 110 кВ Октябрьская зафиксирована по данным контрольного замера 21.12.2016 в 6-00 по мск, в объеме 28,742 МВА.

В соответствии с протоколами технического обследования трансформаторов Т-2 и Т-3 установлено, что по Т-3 выявлено снижение сопротивления изоляции более 56% при норме не более 50%, по Т-2 выявлено содержание в трансформаторном масле водорастворимых кислот 0,015 мгКОН/г при норме не более 0,014 мгКОН/г (протокол №432 от 15.08.2017, протокол № 608 от 28.01.2016г приведены в Приложении)

Из-за имеющихся дефектов РПН отсутствует регулирование под напряжением. В настоящее время данные типы трансформаторов сняты с производства и выпуск запасных частей прекращён. Имеющиеся и образующиеся дефекты, а также отсутствие необходимых запасных частей приводят к значительным затратам на выполнение аварийно-восстановительных работ.

При отключении ВЛ 110 кВ Иркутская ГЭС – Кировская с отпайками происходит обесточивание трансформаторов Т-2 и Т-3 на ПС 110 кВ Октябрьская, и вся нагрузка 6 кВ ложится на трансформатор Т-1 до момента производства оперативных переключений (включения не автоматической перемычки).

При отключении трансформатора Т-1 на ПС 110 кВ Октябрьская и срабатывании АВР на СВ-1-2 возможна перегрузка трансформатора Т-2, для снятия которой нужно включать на параллельную работу трансформаторы Т-2 и Т-3 путем включения СВ-2-3, но в этом режиме протекают уравнивающие токи, вызванные разной мощностью этих трансформаторов.

Для исключения вышеозначенных проблем предлагается выполнить следующие мероприятия:

1. Реконструкцию ОРУ 110 кВ по типовой схеме № 110-4Н «Два блока с выключателями и неавтоматической перемычкой со стороны линий, предусматривающую замену отделителей и короткозамыкателей на элегазовые выключатели с выносными трансформаторами тока.
2. Замену силовых трансформаторов Т-1, Т-2, Т-3 (20/15/16МВА) на два трансформатора мощностью по 25 МВА, что не предполагает увеличения общей трансформаторной мощности, и предполагает выбытие 1 МВА.
3. Замену устаревших ячеек КРУН-6 кВ секции шин 1968-1985 г.в. на современные малагабаритные ячейки. (Приложение Д к Книге 2)

Модернизация ПС 110 кВ Нагорная. Замена ОД и КЗ-110 на элегазовые выключатели с выносными трансформаторами тока и защит (2 комплекта)

ПС 110 кВ Нагорная по стороне 110 кВ выполнена по упрощенной схеме с применением отделителей и короткозамыкателей. При аварийном повреждении оборудования ликвидация аварии производится включением короткозамыкателя по стороне 110 кВ с последующим отключением в бестоковую паузу отделителя 110 кВ. Таким образом, кратковременно отключаются потребители, подключенные к ВЛ.

Модернизация ПС 110 кВ Ново-Ленино (замена ОД 110 кВ на ЭВ 110 кВ 2 шт. с реконструкцией защит трансформаторов 2 прис.)

Отделители и короткозамыкатели 110 кВ на ПС 110 кВ Ново-Ленино эксплуатируются с 1976 года. Ввиду низкой надёжности отделителей и короткозамыкателей, выработавших свой нормативный срок эксплуатации (25 лет), необходимо произвести их замену на элегазовые выключатели с реконструкцией устройств РЗА. В связи с вышеизложенным, принято решение о замене отделителей и короткозамыкателей на элегазовые выключатели.

Модернизация ПС 110 кВ Ользоны (замена ОД 110 кВ на ЭВ 110 кВ с реконструкцией защит трансформаторов 2 прис.)

Отделители и короткозамыкатели 110 кВ на ПС 110 кВ «Ользоны» эксплуатируются с 1975 года. Ввиду низкой надёжности отделителей и короткозамыкателей, выработавших свой нормативный срок эксплуатации (25 лет), необходимо

произвести их замену на элегазовые выключатели с реконструкцией устройств РЗА. В связи с вышеизложенным, принято решение о замене отделителей и короткозамыкателей на элегазовые выключатели.

Модернизация ПС 110 кВ Тихоновка (замена ОД 110 кВ на ЭВ 110 кВ 2 шт. с реконструкцией защит трансформаторов 2 прис.)

Отделители и короткозамыкатели 110 кВ на ПС 110 кВ «Тихоновка» эксплуатируются с 1979 года. Ввиду низкой надёжности отделителей и короткозамыкателей, выработавших свой нормативный срок эксплуатации (25 лет), необходимо произвести их замену на элегазовые выключатели с установкой трансформаторов тока и реконструкцией устройств РЗА.

Модернизация ПС 110 кВ Сосновая (Замена ОД и КЗ-110 на элегазовые выключатели с выносными трансформаторами тока и защит)

Эксплуатация коммутационного оборудования, выполненного с применением отделителей и короткозамыкателей по стороне 110 кВ, противоречит требованиям НТП подстанций переменного тока напряжением 35-750 кВ (СТО 56947007-29.240.10.248-2017), п.6.2. (о недопустимости применения отделителей и короткозамыкателей), п.7.11. (о необходимости предусматривать в РУ 110-750 элегазовые выключатели).

Приведение оборудования ПС 110 кВ Бирюса в соответствие требованиям пп.1.6.20, 5.4.19 ПТЭ. Снижение рисков аварийных отключений ПС 110 кВ Бирюса, связанных с повреждением оборудования.

Модернизация ПС 110 кВ Огнеупоры - замена маслонаполненных баковых выключателей на элегазовые баковые выключатели МВ-110 Т-2 и Т-2 - 2 шт.

Масляные выключатели МКП-110 на ПС 110 кВ Огнеупоры эксплуатируются с 1972 года. За время эксплуатации производился ремонт и замена основных частей выключателей, в том числе бывших в употреблении (высоковольтные вводы, дугогасительные камеры, привода). В настоящее время кинематические узлы выключателей имеют неудовлетворительное состояние, что не обеспечивает точность регулировки и надежность работы выключателей.

Модернизация ПС 110 кВ ЗГО - замена маслонаполненных баковых выключателей на элегазовые баковые выключатели МВ-110 Ввод А, МВ-110 Ввод Б, СВ-110 - 3 шт.

Масляные выключатели МКП-110 на ПС 110 кВ ЗГО эксплуатируются с 1972 года. За время эксплуатации производился ремонт и замена основных частей выключателей, в том числе бывших в употреблении (высоковольтные вводы, дугогасительные камеры, привода). В настоящее время кинематические узлы выключателей имеют неудовлетворительное состояние, что не обеспечивает точность регулировки и надежность работы выключателей.

Модернизация ПС 110 кВ Молодежная (Замена ОД и КЗ-110 на элегазовые выключатели с выносными трансформаторами тока и защит)

Масляные выключатели МКП-110 на ПС 110 кВ Молодежная эксплуатируются с 1972 года. За время эксплуатации производился ремонт и замена основных частей выключателей, в том числе бывших в употреблении (высоковольтные вводы, дугогасительные камеры, привода). В настоящее время кинематические узлы выключателей имеют неудовлетворительное состояние, что не обеспечивает точность регулировки и надежность работы выключателей.

Модернизация ПС 220 кВ Шелехово (замена ОРУ-110 кВ, ОРУ-220 кВ)

На ПС 220 кВ Шелехово установлены два автотрансформатора (АТ-8, АТ-9) типа АТДЦТН-200000/220/110/10, два трансформатора (Т-1, Т-2) типа ОДГ-3*70000/110, три трансформатора (Т-3, Т-4, Т-6) типа ОД-3*66667/220 и два трансформатора (Т-5, Т-7) типа ТРДН-80000/110. По стороне 220 кВ Шелехово выполнена по типовой схеме 220-12Н «одна рабочая секционированная выключателями по числу трансформаторов и обходная система шин», по стороне 110 кВ – по схеме 110-12 «одна рабочая, секционированная выключателем, и обходная система шин», по стороне 10 кВ – шинные мосты 10 кВ от трансформаторов (Т-1,2,3,4,5,6,7) в сторону потребителя (филиал ПАО «РУСАЛ-Братск» в г. Шелехов). По стороне 10 кВ автотрансформаторов (АТ-8, АТ-9) подключенных потребителей нет.

В настоящее время на ПС 220 кВ Шелехово в эксплуатации находятся разъединители 220 и 110 кВ типа РОНЗ, РЛНД 1961-1965 годов выпуска. Запасные части для ремонта этих разъединителей отсутствуют, т.к. они давно сняты с производства. Требуя больших затрат при проведении текущих и средних ремонтов, полностью восстановить коммутационный ресурс по указанным причинам не представляется возможным. Кроме этого указанные разъединители не соответствуют по динамической и термической стойкости выросшим токам короткого замыкания по 110 и 220 кВ на ПС 220 кВ Шелехово. Необходимо установка оборудования, соответствующего токам термической и динамической стойкости.

Предлагается выполнить реконструкцию ПС 220 кВ Шелехово:

- замена разъединителей 220,110, 35 и 10 кВ;
- реконструкция 1СШ 220 кВ, 2СШ 220 кВ, 3СШ 220 кВ и ОСШ 220 кВ с заменой подвесной изоляции;
- реконструкция 1СШ 110 кВ, 2СШ 110 кВ и ОСШ 110 кВ с заменой подвесной изоляции;
- реконструкция электромагнитной блокировки;
- реконструкция шинного моста 10 кВ Т-1, Т-2 с заменой опорной изоляции;
- реконструкция приточно-вытяжной вентиляции ГПП-1 с заменой вентиляторов.

Данное решение позволит выполнить замену оборудования, не соответствующего токам термической и динамической стойкости.

6. Перечень основных вводимых и реконструируемых электросетевых объектов напряжением 110 кВ и выше, определенных по результатам расчетов электрических режимов

В ходе анализа особенностей функционирования энергосистемы Иркутской области на основании расчетов электрических режимов было выявлено, что мероприятий, предусмотренных в инвестиционных программах субъектов энергетики (таблица 1.5.1) недостаточно для обеспечения надежного функционирования энергосистемы и присоединения новых потребителей электрической энергии. Актуализированный перечень предложений по развитию электрических сетей напряжением 110 кВ и выше на территории Иркутской области в период 2023-2027 годов, с учетом объектов, не вошедших в существующие инвестиционные программы субъектов энергетики Иркутской области, с кратким техническим обоснованием приведен в таблице 6.1.

Таблица 6.1. Предложения по развитию электрических сетей напряжением 110 кВ и выше на территории Иркутской области на 2022-2027 гг.

| № п/п | Наименование объекта | Технические характеристики | Год ввода | Мероприятие | Техническое обоснование | Организация, осуществляющая реализацию мероприятий |
|---|--|----------------------------|-----------|---|--|--|
| Мероприятия, необходимые для осуществления технологического присоединения | | | | | | |
| 1 | ПС 500 кВ Тулун | 200 МВА | 2023 | Реконструкция с заменой АТ-1 (125 МВА) на автотрансформатор мощностью 200 МВА (приоритет мощности 75 МВА), с реконструкцией распределительных устройств 220 и 110 кВ | Обеспечение технологического присоединения потребителей (АО «Саянскимпласт», ЗАО «Техноинвест Альянс», ООО «Тулунский завод стеклокомпозитов», ОАО «РЖД») | ОАО «ИЭСК» |
| 2 | ВЛ 220 кВ Братская ГЭС – НПС-4 с отпайкой на ПС Заводская | 1 км | 2024 | Строительство участка ВЛ 220 кВ Братская ГЭС – Заводская № 1 от ПС 220 кВ Заводская до отпайки на ПС 220 кВ СЭМЗ с реконструкцией ВЛ 220 кВ Братская ГЭС – НПС-4 с отпайкой на ПС Заводская (демонтаж отпайки на ПС 220 кВ Заводская) ориентировочной протяженностью 1 км | Обеспечение технологического присоединения потребителей ЗАО «ГринФилд» (Проект СиПР ЕЭС на 2022-2028 годы) | ЗАО «ГринФилд» |
| 3 | Заходы ВЛ 220 кВ Братская ГЭС – НПС-4 на ПС 220 кВ Речушка | 2х1 км | 2024 | Строительство заходов ВЛ 220 кВ Братская ГЭС – НПС-4 (ВЛ-250) на ПС 220 кВ Речушка Речушка/т ориентировочной протяженностью 2 км (2х1 км) | Обеспечение технологического присоединения потребителей ОАО «РЖД» (Проект СиПР ЕЭС на 2022-2028 годы) | ОАО «ИЭСК» |
| 4 | ПС 220 кВ БЦБК | 2х63 МВА | 2024 | Реконструкция ПС 220 кВ БЦБК с заменой Т-1,2 220/35/6 кВ мощностью 40 МВА каждый на два трансформатора 63 МВА каждый (2х63 МВА) | Обеспечение технологического присоединения потребителей Особая экономическая зона Иркутск (Проект СиПР ЕЭС на 2022-2028 годы) | ОАО «ИЭСК» |
| 5 | ПС 500 кВ Тайшет | Устройства ПА | 2023 | Установка на ПС 500 кВ Тайшет АОПО ЛЭП транзита Канск - Тайшет с реализацией УВ на ОН | Протокол заседания штаба по вопросам проектирования и строительства объектов внешнего электроснабжения первого и второго этапов реализации программы «Увеличение пропускной способности Байкало-Амурской и Транссибирской железнодорожных магистралей в 1,5 раза до 180 млн тонн» под руководством Министра энергетики Российской Федерации Н.Г. Шульгинова от 31.08.2021 № НШ-249/1пр | ОАО «ИЭСК» |
| 6 | ПС 500 кВ Тайшет | Выключатели | 2023 | Строительство ячейки выключателя в РУ 110 кВ ПС 500 кВ Тайшет | Протокол заседания штаба по вопросам проектирования и строительства объектов внешнего электроснабжения первого и второго этапов реализации программы «Увеличение пропускной способности Байкало-Амурской и Транссибирской железнодорожных магистралей в 1,5 раза до 180 млн тонн» под руководством Министра энергетики Российской Федерации Н.Г. Шульгинова от 31.08.2021 № НШ-249/1пр | ОАО «ИЭСК» |
| 7 | ПС 110 кВ Замзор | Выключатели | 2023 | Строительство двух ячеек выключателей в РУ 110 кВ ПС 110 кВ Замзор | Протокол заседания штаба по вопросам проектирования и строительства объектов внешнего электроснабжения первого и второго этапов реализации программы «Увеличение пропускной способности Байкало-Амурской и Транссибирской железнодорожных магистралей в 1,5 раза до 180 млн тонн» под руководством Министра энергетики Российской Федерации Н.Г. Шульгинова от 31.08.2021 № НШ-249/1пр | ОАО «ИЭСК» |
| 8 | ПС 500 кВ Тулун | Ошиновка | 2023 | Замена на ПС 500 кВ Тулун ошиновки РУ 110 кВ, Замена провода ошинок присоединений ВЛ 110 кВ Тулун – Шеберта I, II цепь с отпайками с большей допустимой токовой нагрузкой с большей допустимой токовой нагрузкой | Протокол заседания штаба по вопросам проектирования и строительства объектов внешнего электроснабжения первого и второго этапов реализации программы «Увеличение пропускной способности Байкало-Амурской и Транссибирской железнодорожных магистралей в 1,5 раза до 180 млн тонн» под руководством Министра энергетики Российской Федерации Н.Г. Шульгинова от 31.08.2021 № НШ-249/1пр | ОАО «ИЭСК» |
| 9 | ПС 500 кВ Тайшет | Устройства ПА | 2023 | Установка на ПС 500 кВ Тайшет АОПО ВЛ 110 кВ Тайшет - Силикатная с отпайкой на ПС Облепиха и ВЛ 110 кВ Замзор - Тайшет с отпайками с реализацией УВ на ОН | Протокол заседания штаба по вопросам проектирования и строительства объектов внешнего электроснабжения первого и второго этапов реализации программы «Увеличение пропускной способности Байкало-Амурской и Транссибирской железнодорожных магистралей в 1,5 раза до 180 млн тонн» под руководством Министра энергетики Российской Федерации Н.Г. Шульгинова от 31.08.2021 № НШ-249/1пр | ОАО «ИЭСК» |
| 10 | ПС 500 кВ Тайшет | Устройства ПА | 2023 | Установка на ПС 500 кВ Тайшет АОПО ВЛ 110 кВ Тайшет - Замзор № 2 (новая ВЛ) с реализацией УВ на ОН | Протокол заседания штаба по вопросам проектирования и строительства объектов внешнего электроснабжения первого и второго этапов реализации программы «Увеличение пропускной способности Байкало-Амурской и Транссибирской железнодорожных магистралей в 1,5 раза до 180 млн тонн» под руководством Министра энергетики Российской Федерации Н.Г. Шульгинова от 31.08.2021 № НШ-249/1пр | ОАО «ИЭСК» |

| № п/п | Наименование объекта | Технические характеристики | Год ввода | Мероприятие | Техническое обоснование | Организация, осуществляющая реализацию мероприятий |
|-------|---|--|-----------|--|--|--|
| 36 | ПС 500 кВ Тулун | Устройства ПА | 2023 | Установка на ПС 500 кВ Тулун АОСН с реализацией УВ на включение БСК и на ОН | Технико-экономическое сравнение вариантов реконструкции ПС 500 кВ Тулун. Реализация мероприятия необходима для варианта №2 - замена существующих АТ-1,2 220/110 кВ на 200 МВА, предусмотренного проектом СИПР ЭЭС на 2022-2028 гг. Обеспечение технологического присоединения потребителей (ОАО «РЖД», АО «Саянскимпласт», ЗАО «Техноинвест Альянс», ООО «Тулунский завод стеклокомполитов») | ОАО «ИЭСК» |
| 37 | ПС 500 кВ Тулун | Провод | 2023 | Замена в РУ 110 кВ ПС 500 кВ Тулун проводов 1СШ 110 кВ и 2 СШ 110 кВ на провод с большей допустимой токовой нагрузкой | Технико-экономическое сравнение вариантов реконструкции ПС 500 кВ Тулун. Реализация мероприятия необходима для варианта №2 - замена существующих АТ-1,2 220/110 кВ на 200 МВА, предусмотренного проектом СИПР ЭЭС на 2022-2028 гг. Обеспечение технологического присоединения потребителей (ОАО «РЖД», АО «Саянскимпласт», ЗАО «Техноинвест Альянс», ООО «Тулунский завод стеклокомполитов») | ОАО «ИЭСК» |
| 38 | ВЛ 500 кВ Усть-Илимская ГЭС – Усть-Кут №2 с расширением ОРУ 500 кВ ПС 500 кВ Усть-Кут | 180 Мвар | 2023 | Перевод ВЛ 220 кВ Усть-Илимская ГЭС – Усть-Кут №2 на 500 кВ с расширением ПС 500 кВ Усть-Кут на одну линейную ячейку 500 кВ и установкой шунтирующего реактора мощностью 180 Мвар | Обеспечение технологического присоединения потребителей (ООО «Иркутская нефтяная компания» (ПС 220 кВ Рассолы), ПАО «Газпром» (ПС 220 кВ Ковыкта), АО «Тонода» (ПС 220 кВ Чертово Корято), ООО «СЛ Золото», ОАО «РЖД» ПАО «Высочайший» (ГОК Светловский) (Проект СИПР ЭЭС на 2022-2028 годы) | ПАО «ФСК ЭЭС» |
| 39 | ПС 500 кВ Усть-Кут | 501 МВА | 2023 | Реконструкция ПС 500 кВ Усть-Кут с установкой второго АТ 500/220 кВ и увеличением трансформаторной мощности на 501 МВА (1х501 МВА) | Обеспечение технологического присоединения потребителей (ООО «Иркутская нефтяная компания» (ПС 220 кВ Рассолы), ПАО «Газпром» (ПС 220 кВ Ковыкта), АО «Тонода» (ПС 220 кВ Чертово Корято), ООО «СЛ Золото», ОАО «РЖД» ПАО «Высочайший» (ГОК Светловский) (Проект СИПР ЭЭС на 2022-2028 годы) | ПАО «ФСК ЭЭС» |
| 40 | ВЛ 500 кВ Усть-Илимская ГЭС – Усть-Кут №3 | 294 км | 2023 | Строительство ВЛ 500 кВ Усть-Илимская ГЭС – Усть-Кут №3 ориентировочной протяженностью 294 км | Обеспечение технологического присоединения потребителей (ОАО «РЖД», ПАО «Газпром» (ПС 220 кВ Ковыкта), ООО «СЛ Золото», ПАО «Высочайший» (ГОК Светловский) (Проект СИПР ЭЭС на 2022-2028 годы) | ПАО «ФСК ЭЭС» |
| 41 | ПС 500 кВ Усть-Кут | 180 Мвар | 2023 | Реконструкция ПС 500 кВ Усть-Кут с установкой шунтирующего реактора 500 кВ 180 Мвар (ШР 180 Мвар) для ВЛ 500 кВ Усть-Илимская ГЭС – Усть-Кут № 3 | Обеспечение технологического присоединения потребителей (ОАО «РЖД», ПАО «Газпром» (ПС 220 кВ Ковыкта), ООО «СЛ Золото», ПАО «Высочайший» (ГОК Светловский) (Проект СИПР ЭЭС на 2022-2028 годы) | ПАО «ФСК ЭЭС» |
| 42 | ВЛ 500 кВ Нижнеангарская – Усть-Кут №2 | 480 км | 2023 | Строительство ВЛ 500 кВ Нижнеангарская – Усть-Кут №2 ориентировочной протяженностью 480 км | Обеспечение технологического присоединения потребителей ОАО «РЖД» (Проект СИПР ЭЭС на 2022-2028 годы) | ПАО «ФСК ЭЭС» |
| 43 | ПС 500 кВ Усть-Кут | 180 Мвар | 2023 | Реконструкция ПС 500 кВ Усть-Кут с установкой ШР 180 Мвар для ВЛ 500 кВ Нижнеангарская - Усть-Кут №2 | Обеспечение технологического присоединения потребителей ОАО «РЖД» (Проект СИПР ЭЭС на 2022-2028 годы) | ПАО «ФСК ЭЭС» |
| 44 | Заходы ВЛ 220 кВ НПС-7 – НПС-9 I (II) цепь с отпайками на ПС НПС-8 на ПС 220 кВ Рассолы | 2х0,75 км | 2024 | Новое строительство | Обеспечение технологического присоединения потребителей ООО «Иркутская нефтяная компания» (ПС 220 кВ Рассолы) (Проект СИПР ЭЭС на 2022-2028 годы) | ПАО «ФСК ЭЭС» |
| 45 | Заходы ВЛ 220 кВ Пеледуй – Сухой Лог №1 на ПС 220 кВ Чертово Корято | 2х6,16 км | 2024 | Строительство заходов ВЛ 220 кВ Пеледуй – Сухой Лог №1 на ПС 220 кВ Чертово Корято ориентировочной протяженностью 12,32 км (2х6,16 км) | Обеспечение технологического присоединения потребителей ОАО «Тонода» (Проект СИПР ЭЭС на 2022-2028 годы) | ПАО «ФСК ЭЭС» |
| 46 | ПС 500 кВ Усть-Кут | Устройства ПА | 2023 | Установка на ПС 500 кВ Усть-Кут: ЛАПНУ; АОСН 500 кВ (модернизация); АЛАР, АОПН ВЛ 500 кВ Усть-Илимская ГЭС - Усть-Кут № 3; Комплекс телемеханики; ФОТ АТ1,АТ2 | Протокол заседания штаба по вопросам проектирования и строительства объектов внешнего электроснабжения первого и второго этапов реализации программы «Увеличение пропускной способности Байкало-Амурской и Транссибирской железнодорожных магистралей в 1,5 раза до 180 млн тонн» под руководством Министра энергетики Российской Федерации Н.Г. Шульгинова от 31.08.2021 № НШ-249/1пр | ПАО «ФСК ЭЭС» |
| 47 | ПС 220 кВ Сухой Лог | Устройства ПА | 2023 | Установка на ПС 220 кВ Сухой Лог АОПО ВЛ 220 кВ Пеледуй - Сухой Лог и ВЛ 220 кВ Сухой Лог - Чертово Корято | Протокол заседания штаба по вопросам проектирования и строительства объектов внешнего электроснабжения первого и второго этапов реализации программы «Увеличение пропускной способности Байкало-Амурской и Транссибирской железнодорожных магистралей в 1,5 раза до 180 млн тонн» под руководством Министра энергетики Российской Федерации Н.Г. Шульгинова от 31.08.2021 № НШ-249/1пр | ПАО «ФСК ЭЭС» |
| 48 | Усть-Илимская ГЭС | - | 2023 | Перевод ВЛ 220 кВ Усть-Илимская ГЭС – Усть-Кут №2 на 500 кВ с расширением ПС 500 кВ Усть-Кут на одну линейную ячейку 500 кВ и установкой шунтирующего реактора мощностью 180 Мвар | Обеспечение технологического присоединения потребителей (ООО «Иркутская нефтяная компания» (ПС 220 кВ Рассолы), ПАО «Газпром» (ПС 220 кВ Ковыкта), АО «Тонода» (ПС 220 кВ Чертово Корято), АО «СЛ Золото») (Проект СИПР ЭЭС на 2022-2028 годы) | ООО «ЕвроСи-6Энерго-Гидрогенерация» |
| 49 | Усть-Илимская ГЭС | 180 Мвар | 2023 | Реконструкция РУ 500 кВ Усть-Илимской ГЭС с установкой шунтирующего реактора 500 кВ мощностью 180 Мвар (ШР 180 Мвар) для ВЛ 500 кВ Усть-Илимская ГЭС – Усть-Кут № 3 | Обеспечение технологического присоединения потребителей (ОАО «РЖД», ПАО «Газпром» (ПС 220 кВ Ковыкта), ООО «СЛ Золото», ПАО «Высочайший» (ГОК Светловский) (Проект СИПР ЭЭС на 2022-2028 годы) | ООО «ЕвроСи-6Энерго-Гидрогенерация» |
| 50 | Усть-Илимская ГЭС | Устройства ПА | 2023 | Установка на Усть-Илимской ГЭС АЛАР, АОПН ВЛ 500 кВ Усть-Илимская ГЭС - Усть-Кут №3 | Протокол заседания штаба по вопросам проектирования и строительства объектов внешнего электроснабжения первого и второго этапов реализации программы «Увеличение пропускной способности Байкало-Амурской и Транссибирской железнодорожных магистралей в 1,5 раза до 180 млн тонн» под руководством Министра энергетики Российской Федерации Н.Г. Шульгинова от 31.08.2021 № НШ-249/1пр | ООО «ЕвроСи-6Энерго-Гидрогенерация» |
| 51 | ПС 220 кВ Чудничный | 1х25 МВА | 2023 | Реконструкция ПС 220 кВ Чудничный с установкой третьего трансформатора 220/27,5 кВ мощностью 25 МВА (1х25 МВА) | Обеспечение технологического присоединения потребителей ОАО «РЖД» (Проект СИПР ЭЭС на 2022-2028 годы) | ОАО «РЖД» |
| 52 | ПС 220 кВ Речушка | 1х125 МВА 1х40 МВА | 2024 | Строительство ПС 220 кВ Речушка/т с установкой автотрансформатора 220/110/6 кВ мощностью 125 МВА и трансформатора 110/27,5/10 кВ мощностью 40 МВА (1х125 МВА, 1х40 МВА) | Обеспечение технологического присоединения потребителей ОАО «РЖД» (Проект СИПР ЭЭС на 2022-2028 годы) | ОАО «РЖД» |
| 53 | ПС 220 кВ Улькан | 25 МВА | 2023 | Реконструкция ПС 220 кВ Улькан с установкой трансформатора 220/55/27,5 кВ мощностью 25 МВА (1х25 МВА) | Обеспечение технологического присоединения потребителей ОАО «РЖД» (Проект СИПР ЭЭС на 2022-2028 годы) | ОАО «РЖД» |
| 54 | ПС 110 кВ Тайшет-Запад | Ошиновка | 2023 | Замена в РУ 110 кВ ПС 110 кВ Тайшет-Запад оборудования ВЛ 110 кВ Тайшет-Запад - Тайшет с отпайкой на ПС НПС-17 (С-59) на оборудование с большей пропускной способностью | Протокол заседания штаба по вопросам проектирования и строительства объектов внешнего электроснабжения первого и второго этапов реализации программы «Увеличение пропускной способности Байкало-Амурской и Транссибирской железнодорожных магистралей в 1,5 раза до 180 млн тонн» под руководством Министра энергетики Российской Федерации Н.Г. Шульгинова от 31.08.2021 № НШ-249/1пр | ОАО «РЖД» |
| 55 | ПС 110 кВ Нижнеудинск | 25 Мвар | 2023 | Установка на ПС 110 кВ Нижнеудинск БСК 25 Мвар | Протокол заседания штаба по вопросам проектирования и строительства объектов внешнего электроснабжения первого и второго этапов реализации программы «Увеличение пропускной способности Байкало-Амурской и Транссибирской железнодорожных магистралей в 1,5 раза до 180 млн тонн» под руководством Министра энергетики Российской Федерации Н.Г. Шульгинова от 31.08.2021 № НШ-249/1пр | ОАО «РЖД» |
| 56 | ПС 110 кВ Замзор | Ошиновка, выключатели, разъединители, ТТ | 2023 | Замена в РУ 110 кВ ПС 110 кВ Замзор оборудования: - ошиновки, выключателей, разъединителей и ТТ ВЛ 110 кВ Водопад - Замзор с отпайкой на ПС Ук; - ошиновки, выключателей, разъединителей и ТТ ВЛ 110 кВ ВРЗ - Замзор с отпайкой на ПС Ук, на оборудование с большей допустимой токовой нагрузкой | Протокол заседания штаба по вопросам проектирования и строительства объектов внешнего электроснабжения первого и второго этапов реализации программы «Увеличение пропускной способности Байкало-Амурской и Транссибирской железнодорожных магистралей в 1,5 раза до 180 млн тонн» под руководством Министра энергетики Российской Федерации Н.Г. Шульгинова от 31.08.2021 № НШ-249/1пр | ОАО «РЖД» |
| 57 | ПС 110 кВ Замзор | Устройства ПА | 2023 | Установка на ПС 110 кВ Замзор: - АОПО ВЛ 110 кВ ВРЗ - Замзор с отпайкой на ПС У к с реализацией УВ на ОН; - АОПО ВЛ 110 кВ Водопад - Замзор с отпайкой на ПС Ук с реализацией УВ на ОН | Протокол заседания штаба по вопросам проектирования и строительства объектов внешнего электроснабжения первого и второго этапов реализации программы «Увеличение пропускной способности Байкало-Амурской и Транссибирской железнодорожных магистралей в 1,5 раза до 180 млн тонн» под руководством Министра энергетики Российской Федерации Н.Г. Шульгинова от 31.08.2021 № НШ-249/1пр | ОАО «РЖД» |
| 58 | Транзит 110 кВ Тулун - Ново-Зиминская | Устройства ПА | 2023 | Установка АЧР на ПС железнодорожного транзита | Протокол заседания штаба по вопросам проектирования и строительства объектов внешнего электроснабжения первого и второго этапов реализации программы «Увеличение пропускной способности Байкало-Амурской и Транссибирской железнодорожных магистралей в 1,5 раза до 180 млн тонн» под руководством Министра энергетики Российской Федерации Н.Г. Шульгинова от 31.08.2021 № НШ-249/1пр | ОАО «РЖД» |
| 59 | Транзит 110 кВ Иркутская ТЭЦ-10 - ПС 220 кВ Ново-Ленино | Устройства ПА | 2023 | Установка АЧР на ПС железнодорожного транзита | Обеспечение возможности технологического присоединения энергопринимающих устройств ОАО «РЖД» (Технические условия на технологическое присоединение к электрическим сетям ОАО «ИЭСК», утвержденные утвержденные 28.12.2021 (ТУ № 5217/20-ЮЭС), Протокол заседания штаба по вопросам проектирования и строительства объектов внешнего электроснабжения первого и второго этапов реализации программы «Увеличение пропускной способности Байкало-Амурской и Транссибирской железнодорожных магистралей в 1,5 раза до 180 млн тонн» под руководством Министра энергетики Российской Федерации Н.Г. Шульгинова от 31.08.2021 № НШ-249/1пр | ОАО «РЖД» |
| 60 | Транзит 110 кВ Иркутская ГЭС - Шелехово - Слюдянка | Устройства ПА | 2023 | Установка АЧР на ПС железнодорожного транзита | Протокол заседания штаба по вопросам проектирования и строительства объектов внешнего электроснабжения первого и второго этапов реализации программы «Увеличение пропускной способности Байкало-Амурской и Транссибирской железнодорожных магистралей в 1,5 раза до 180 млн тонн» под руководством Министра энергетики Российской Федерации Н.Г. Шульгинова от 31.08.2021 № НШ-249/1пр | ОАО «РЖД» |
| 61 | ПС 110 кВ Тайшет-Восточная | Ошиновка | 2023 | Замена в РУ 110 кВ ПС 110 кВ Тайшет-Восточная ошиновки ВЛ 110 кВ Тайшет-Восточная - Тайшет на ошиновку с большей допустимой токовой нагрузкой | Протокол заседания штаба по вопросам проектирования и строительства объектов внешнего электроснабжения первого и второго этапов реализации программы «Увеличение пропускной способности Байкало-Амурской и Транссибирской железнодорожных магистралей в 1,5 раза до 180 млн тонн» под руководством Министра энергетики Российской Федерации Н.Г. Шульгинова от 31.08.2021 № НШ-249/1пр | ОАО «РЖД» |
| 62 | ПС 110 кВ МПС | Устройства ПА | 2023 | Установка на ПС 110 кВ МПС АОСН | Протокол заседания штаба по вопросам проектирования и строительства объектов внешнего электроснабжения первого и второго этапов реализации программы «Увеличение пропускной способности Байкало-Амурской и Транссибирской железнодорожных магистралей в 1,5 раза до 180 млн тонн» под руководством Министра энергетики Российской Федерации Н.Г. Шульгинова от 31.08.2021 № НШ-249/1пр | ОАО «РЖД» |
| 63 | ПС 110 кВ Тайшет-Восточная | Устройства ПА | 2023 | Установка АОСН на ПС 110 кВ Тайшет-Восточная с реализацией УВ на включение БСК и на ОН | Протокол заседания штаба по вопросам проектирования и строительства объектов внешнего электроснабжения первого и второго этапов реализации программы «Увеличение пропускной способности Байкало-Амурской и Транссибирской железнодорожных магистралей в 1,5 раза до 180 млн тонн» под руководством Министра энергетики Российской Федерации Н.Г. Шульгинова от 31.08.2021 № НШ-249/1пр | ОАО «РЖД» |
| 64 | ПС 110 кВ Тайшет-Восточная | 40 Мвар | 2023 | Установка на ПС 110 кВ Тайшет-Восточная БСК мощностью 40 Мвар | Протокол заседания штаба по вопросам проектирования и строительства объектов внешнего электроснабжения первого и второго этапов реализации программы «Увеличение пропускной способности Байкало-Амурской и Транссибирской железнодорожных магистралей в 1,5 раза до 180 млн тонн» под руководством Министра энергетики Российской Федерации Н.Г. Шульгинова от 31.08.2021 № НШ-249/1пр | ОАО «РЖД» |
| 65 | ПС 110 кВ Турма | Ошиновка | 2023 | Замена на ПС 110 кВ Турма ошиновки ВЛ 110 кВ Опорная - Турма на ошиновку с большей допустимой токовой нагрузкой | Протокол заседания штаба по вопросам проектирования и строительства объектов внешнего электроснабжения первого и второго этапов реализации программы «Увеличение пропускной способности Байкало-Амурской и Транссибирской железнодорожных магистралей в 1,5 раза до 180 млн тонн» под руководством Министра энергетики Российской Федерации Н.Г. Шульгинова от 31.08.2021 № НШ-249/1пр | ОАО «РЖД» |

| № п/п | Наименование объекта | Технические характеристики | Год ввода | Мероприятие | Техническое обоснование | Организация, осуществляющая реализацию мероприятий |
|-------|---|--|-----------|--|--|--|
| 66 | ПС 110 кВ Огневка | Устройства ПА | 2023 | Установка на ПС 110 кВ Огневка АОПО ВЛ 110 кВ Огневка - Чушка и ВЛ 110 кВ Огневка - Чуна с реализацией УВ на ОН | Протокол заседания штаба по вопросам проектирования и строительства объектов внешнего электроснабжения первого и второго этапов реализации программы «Увеличение пропускной способности Байкало-Амурской и Транссибирской железнодорожных магистралей в 1,5 раза до 180 млн тонн» под руководством Министра энергетики Российской Федерации Н.Г. Шульгинова от 31.08.2021 № НШ-249/1пр | ОАО «РЖД» |
| 67 | ПС 110 кВ Новочунка | Устройства ПА | 2023 | Установка на ПС 110 кВ Новочунка АОПО ВЛ 110 кВ Чуна тяговая - Новочунка I цепь с отпайкой на ПС Лесогорск и ВЛ ПО кВ Чуна тяговая - Новочунка II цепь с отпайкой на ПС Лесогорск с реализацией УВ на ОН | Протокол заседания штаба по вопросам проектирования и строительства объектов внешнего электроснабжения первого и второго этапов реализации программы «Увеличение пропускной способности Байкало-Амурской и Транссибирской железнодорожных магистралей в 1,5 раза до 180 млн тонн» под руководством Министра энергетики Российской Федерации Н.Г. Шульгинова от 31.08.2021 № НШ-249/1пр | ОАО «РЖД» |
| 68 | ПС 110 кВ Турма, ПС 110 кВ Огневка | Устройства ПА | 2023 | Установка на ПС 110 кВ Турма, ПС 110 кВ Огневка АОСН с реализацией УВ на ОН | Протокол заседания штаба по вопросам проектирования и строительства объектов внешнего электроснабжения первого и второго этапов реализации программы «Увеличение пропускной способности Байкало-Амурской и Транссибирской железнодорожных магистралей в 1,5 раза до 180 млн тонн» под руководством Министра энергетики Российской Федерации Н.Г. Шульгинова от 31.08.2021 № НШ-249/1пр | ОАО «РЖД» |
| 69 | ПС 110 кВ Гидростроитель | Устройства ПА | 2023 | Установка на ПС 110 кВ Гидростроитель АОПО ВЛ 110 кВ Гидростроитель - Зяба с реализацией УВ на ОН | Обеспечение возможности технологического присоединения энергопринимающих устройств ОАО «РЖД» (Технические условия на технологическое присоединение к электрическим сетям ОАО «ИЭСК», утвержденные 24.05.2021 (ТУ № 1/21-ИЭСК), утвержденные 28.12.2021 (ТУ № 148/20-СЭС), Протокол заседания штаба по вопросам проектирования и строительства объектов внешнего электроснабжения первого и второго этапов реализации программы «Увеличение пропускной способности Байкало-Амурской и Транссибирской железнодорожных магистралей в 1,5 раза до 180 млн тонн» под руководством Министра энергетики Российской Федерации Н.Г. Шульгинова от 31.08.2021 № НШ-249/1пр | ОАО «ИЭСК» |
| 70 | ПС 220 кВ Речушка | Устройства ПА | 2024 | Установка на ПС 220 кВ Речушка АОПО ВЛ 110 кВ Видим - Речушка с реализацией УВ на ОН | Обеспечение возможности технологического присоединения энергопринимающих устройств ОАО «РЖД» (Технические условия на технологическое присоединение к электрическим сетям ОАО «ИЭСК», утвержденные 24.05.2021 (ТУ № 1/21-ИЭСК), утвержденные 28.12.2021 (ТУ № 148/20-СЭС), Протокол заседания штаба по вопросам проектирования и строительства объектов внешнего электроснабжения первого и второго этапов реализации программы «Увеличение пропускной способности Байкало-Амурской и Транссибирской железнодорожных магистралей в 1,5 раза до 180 млн тонн» под руководством Министра энергетики Российской Федерации Н.Г. Шульгинова от 31.08.2021 № НШ-249/1пр | ОАО «РЖД» |
| 71 | ПС 220 кВ Речушка | Устройства ПА | 2024 | Установка на ПС 220 кВ Речушка АОПО ВЛ 110 кВ Кежемская - Речушка с реализацией УВ на ОН | Обеспечение возможности технологического присоединения энергопринимающих устройств ОАО «РЖД» (Технические условия на технологическое присоединение к электрическим сетям ОАО «ИЭСК», утвержденные 24.05.2021 (ТУ № 1/21-ИЭСК), утвержденные 28.12.2021 (ТУ № 148/20-СЭС), Протокол заседания штаба по вопросам проектирования и строительства объектов внешнего электроснабжения первого и второго этапов реализации программы «Увеличение пропускной способности Байкало-Амурской и Транссибирской железнодорожных магистралей в 1,5 раза до 180 млн тонн» под руководством Министра энергетики Российской Федерации Н.Г. Шульгинова от 31.08.2021 № НШ-249/1пр | ОАО «РЖД» |
| 72 | ПС 110 кВ Зяба, ПС 110 кВ Кежемская, ПС 220 кВ Речушка, ПС 110 кВ Видим, ПС 110 кВ Черная | Устройства ПА | 2023-2024 | Установка на ПС 110 кВ Зяба, ПС 110 кВ Кежемская, ПС 220 кВ Речушка, ПС 110 кВ Видим, ПС 110 кВ Черная АОСН с реализацией УВ на ОН | Обеспечение возможности технологического присоединения энергопринимающих устройств ОАО «РЖД» (Технические условия на технологическое присоединение к электрическим сетям ОАО «ИЭСК», утвержденные 24.05.2021 (ТУ № 1/21-ИЭСК), утвержденные 28.12.2021 (ТУ № 148/20-СЭС), Протокол заседания штаба по вопросам проектирования и строительства объектов внешнего электроснабжения первого и второго этапов реализации программы «Увеличение пропускной способности Байкало-Амурской и Транссибирской железнодорожных магистралей в 1,5 раза до 180 млн тонн» под руководством Министра энергетики Российской Федерации Н.Г. Шульгинова от 31.08.2021 № НШ-249/1пр | ОАО «РЖД» |
| 73 | ПС 110 кВ Ручей | 15 Мвар | 2023 | Установка БСК на ПС 110 кВ Ручей мощностью 15 Мвар | Протокол заседания штаба по вопросам проектирования и строительства объектов внешнего электроснабжения первого и второго этапов реализации программы «Увеличение пропускной способности Байкало-Амурской и Транссибирской железнодорожных магистралей в 1,5 раза до 180 млн тонн» под руководством Министра энергетики Российской Федерации Н.Г. Шульгинова от 31.08.2021 № НШ-249/1пр | ОАО «РЖД» |
| 74 | ПС 110 кВ Ручей | Устройства ПА | 2023 | Установка на ПС 110 кВ Ручей АОСН с реализацией УВ на включение БСК | Протокол заседания штаба по вопросам проектирования и строительства объектов внешнего электроснабжения первого и второго этапов реализации программы «Увеличение пропускной способности Байкало-Амурской и Транссибирской железнодорожных магистралей в 1,5 раза до 180 млн тонн» под руководством Министра энергетики Российской Федерации Н.Г. Шульгинова от 31.08.2021 № НШ-249/1пр | ОАО «РЖД» |
| 75 | ПС 110 кВ Хребтовая | Устройства ПА | 2023 | Установка на ПС 110 кВ Хребтовая АОПО ВЛ 110 кВ Хребтовая - Семигорск с реализацией УВ на ОН | Протокол заседания штаба по вопросам проектирования и строительства объектов внешнего электроснабжения первого и второго этапов реализации программы «Увеличение пропускной способности Байкало-Амурской и Транссибирской железнодорожных магистралей в 1,5 раза до 180 млн тонн» под руководством Министра энергетики Российской Федерации Н.Г. Шульгинова от 31.08.2021 № НШ-249/1пр | ОАО «РЖД» |
| 76 | ПС 110 кВ Хребтовая | РУ | 2023 | Реконструкция РУ 110 кВ ПС 110 кВ Хребтовая с приведением к схеме одна секционированная система шин | Протокол заседания штаба по вопросам проектирования и строительства объектов внешнего электроснабжения первого и второго этапов реализации программы «Увеличение пропускной способности Байкало-Амурской и Транссибирской железнодорожных магистралей в 1,5 раза до 180 млн тонн» под руководством Министра энергетики Российской Федерации Н.Г. Шульгинова от 31.08.2021 № НШ-249/1пр | ОАО «РЖД» |
| 77 | ПС 220 кВ Якурим | Устройства ПА | 2023 | Установка на ПС 220 кВ Якурим комплекса телемеханики | Протокол заседания штаба по вопросам проектирования и строительства объектов внешнего электроснабжения первого и второго этапов реализации программы «Увеличение пропускной способности Байкало-Амурской и Транссибирской железнодорожных магистралей в 1,5 раза до 180 млн тонн» под руководством Министра энергетики Российской Федерации Н.Г. Шульгинова от 31.08.2021 № НШ-249/1пр | ОАО «РЖД» |
| 78 | Транзит 220 кВ Усть-Кут - Киренга - Северобайкальский - Новый Уоян - Таксимо | Устройства ПА | 2023 | Установка АЧР и УОН на ПС железнодорожного транзита | Протокол заседания штаба по вопросам проектирования и строительства объектов внешнего электроснабжения первого и второго этапов реализации программы «Увеличение пропускной способности Байкало-Амурской и Транссибирской железнодорожных магистралей в 1,5 раза до 180 млн тонн» под руководством Министра энергетики Российской Федерации Н.Г. Шульгинова от 31.08.2021 № НШ-249/1пр | ОАО «РЖД» |
| 79 | ПС 110 кВ Нижнеудинск | Устройства ПА | 2023 | Установка на ПС 110 кВ Нижнеудинск АОСН с реализацией УВ на включение БСК и ОН | Технико-экономическое сравнение вариантов реконструкции ПС 500 кВ Тулун. Реализация мероприятия необходима для варианта №2 - замена существующих АТ-1,2 220/110 кВ на 200 МВА, предусмотренного проектом СИПР ЕЭС на 2022-2028 гг. Обеспечение технологического присоединения потребителей (ОАО «РЖД», АО «Саянскимпласт», ЗАО «Техноинвест Альянс», ООО «Тулунский завод стеклокомпозитов») | ОАО «РЖД» |
| 80 | ПС 110 кВ Нижнеудинск | Ошиновка | 2023 | Замена в РУ 110 кВ ПС 110 кВ Нижнеудинск оборудования: - ошиновки ВЛ 110 кВ Нижнеудинск - ВРЗ; - ошиновки ВЛ 110 кВ Нижнеудинск - Водопад на оборудование с большей допустимой токовой нагрузкой | Технико-экономическое сравнение вариантов реконструкции ПС 500 кВ Тулун. Реализация мероприятия необходима для варианта №2 - замена существующих АТ-1,2 220/110 кВ на 200 МВА, предусмотренного проектом СИПР ЕЭС на 2022-2028 гг. Обеспечение технологического присоединения потребителей (ОАО «РЖД», АО «Саянскимпласт», ЗАО «Техноинвест Альянс», ООО «Тулунский завод стеклокомпозитов») | ОАО «РЖД» |
| 81 | ПС 110 кВ ВРЗ | Ошиновка, разъединитель, ТТ, выключатель | 2023 | Замена в РУ 110 кВ ПС 110 кВ ВРЗ ошиновки, выключателя, разъединителей, ТТ в ячейке СВ-110 на оборудование с большей допустимой токовой нагрузкой | Технико-экономическое сравнение вариантов реконструкции ПС 500 кВ Тулун. Реализация мероприятия необходима для варианта №2 - замена существующих АТ-1,2 220/110 кВ на 200 МВА, предусмотренного проектом СИПР ЕЭС на 2022-2028 гг. Обеспечение технологического присоединения потребителей (ОАО «РЖД», АО «Саянскимпласт», ЗАО «Техноинвест Альянс», ООО «Тулунский завод стеклокомпозитов») | ОАО «РЖД» |
| 82 | ПС 110 кВ Худоеланская | Устройства ПА | 2023 | Установка на ПС 110 кВ Худоеланская АОСН с реализацией УВ на ОН | Технико-экономическое сравнение вариантов реконструкции ПС 500 кВ Тулун. Реализация мероприятия необходима для варианта №2 - замена существующих АТ-1,2 220/110 кВ на 200 МВА, предусмотренного проектом СИПР ЕЭС на 2022-2028 гг. Обеспечение технологического присоединения потребителей (ОАО «РЖД», АО «Саянскимпласт», ЗАО «Техноинвест Альянс», ООО «Тулунский завод стеклокомпозитов») | ОАО «РЖД» |
| 83 | ПС 220 кВ Рассолы | 2x80 МВА | 2024 | Строительство ПС 220 кВ Рассолы с двумя трансформаторами 220/110/35 кВ мощностью 80 МВА каждый (2x80 МВА) | Обеспечение технологического присоединения потребителей ООО «Иркутская нефтяная компания» (ПС 220 кВ Рассолы) (Проект СИПР ЕЭС на 2022-2028 годы) | ООО «ИНК» |
| 84 | ПС 220 кВ Полимер (ЗПК) | 2x80 МВА, 2x25 Мвар | 2023 | Реконструкция ПС 220 кВ Полимер с установкой двух трансформаторов 220/110/10 кВ мощностью 80 МВА каждый (2x80 МВА) и установкой ИРМ БСК 220 кВ мощностью 25 Мвар каждый (2xБСК-25 Мвар) | Обеспечение технологического присоединения потребителей ООО «Иркутская нефтяная компания» (Иркутский завод полимеров) (Проект СИПР ЕЭС на 2022-2028 годы) | ООО «ИНК» |
| 85 | ВЛ 220 кВ Усть-Кут - Ковыкта №1 и №2 | 2x176,5 км | 2023 | Строительство ВЛ 220 кВ Усть-Кут - Ковыкта №1, №2 ориентировочной протяженностью 353 км (2x176,5 км) | Обеспечение технологического присоединения потребителей ПАО «Газпром» (Ковыкта) (Проект СИПР ЕЭС на 2022-2028 годы) | ПАО «ФСК ЕЭС» |
| 86 | ВЛ 220 кВ Братская ГЭС - Заводская № 1 | 6 км | 2024 | Строительство участка ВЛ 220 кВ Братская ГЭС - Заводская №1 с отпайкой на ПС СЭМЗ от оп. 19 до ПС 220 кВ СЭМЗ ориентировочной протяженностью 6 км с образованием ВЛ 220 кВ Братская ГЭС - Заводская №1 с отпайкой на ПС СЭМЗ | Обеспечение технологического присоединения потребителей ЗАО «ГринФилд» (Проект СИПР ЕЭС на 2022-2028 годы) | ЗАО «ГринФилд» |
| 87 | ПС 220 кВ СЭМЗ | 3x63 МВА | 2024 | Новое строительство | Обеспечение технологического присоединения потребителей ЗАО «ГринФилд» (Проект СИПР ЕЭС на 2022-2028 годы) | ЗАО «ГринФилд» |
| 88 | Отпайки от ВЛ 220 кВ Братская ГЭС - Заводская № 1 и № 2 до ПС 220 кВ СЭМЗ | 1x2 км | 2024 | Строительство отпайки от ВЛ 220 кВ Братская ГЭС - Заводская № 2 ориентировочной протяженностью 2 км (1x2 км) | Обеспечение технологического присоединения потребителей ЗАО «ГринФилд» (Проект СИПР ЕЭС на 2022-2028 годы) | ЗАО «ГринФилд» |
| 89 | ПС 220 кВ Ковыкта | 2x63 МВА | 2023 | Строительство ПС 220 кВ Ковыкта с двумя автотрансформаторами 220/110/10 кВ мощностью 63 МВА каждый (2x63 МВА) | Обеспечение технологического присоединения потребителей ПАО «Газпром» (Ковыкта) (Проект СИПР ЕЭС на 2022-2028 годы) | ПАО «Газпром Энерго» |
| 90 | ПС 220 кВ Чертово Корицо | 2x25 МВА | 2024 | Строительство ПС 220 кВ Чертово Корицо с двумя трансформаторами 220/110/10 кВ мощностью 25 МВА каждый (2x25 МВА) | Обеспечение технологического присоединения потребителей АО «Тонода» (Проект СИПР ЕЭС на 2022-2028 годы) | АО «Тонода» |
| 91 | ПС 220 кВ Витим | 4x100 МВА, 2x80 МВА | 2023 | Строительство ПС 220 кВ Витим с установкой четырех трансформаторов 220/35 кВ мощностью 100 МВА каждый, двух трансформаторов 220/10/10 кВ мощностью 80 МВА каждый (4x100 МВА, 2x80 МВА) | Обеспечение технологического присоединения потребителей ООО «СЛ Золото» (Проект СИПР ЕЭС на 2022-2028 годы) | ООО «СЛ Золото» |
| 92 | ВЛ 220 кВ Сухой Лог - Витим I, II цепь | 2x4,2 км | 2023 | Строительство ВЛ 220 кВ Сухой Лог - Витим I и II цепь ориентировочной протяженностью 8,4 км (2x4,2 км) | Обеспечение технологического присоединения потребителей ООО «СЛ Золото» (Проект СИПР ЕЭС на 2022-2028 годы) | ООО «СЛ Золото» |
| 93 | Отпайки от ВЛ 220 кВ Пеледуй - НПС-9 №1, 2 на ПС 220 кВ НПС-10 | 2x5 км | 2023 | Сооружение отпайки от ВЛ 220 кВ Пеледуй - НПС-9 №1, 2 на ПС 220 кВ НПС-10 ориентировочной длиной 10 км (2x5 км) | Обеспечение технологического присоединения потребителей ООО «Транснефть-Восток» (Проект СИПР ЕЭС на 2022-2028 годы) | ООО «Транснефть-Восток» |
| 94 | ВЛ 110 кВ Ново-Ленино - ИАЗ I, II цепь | 2x2,6 км | 2023 | Реконструкция с заменой провода ВЛ 110 кВ Ново-Ленино - ИАЗ I, II цепь | Обеспечение возможности технологического присоединения энергопринимающих устройств ОАО «РЖД» (Технические условия на технологическое присоединение к электрическим сетям ОАО «ИЭСК», утвержденные утвержденные 28.12.2021 (ТУ № 5217/20-ЮЭС), Протокол заседания штаба по вопросам проектирования и строительства объектов внешнего электроснабжения первого и второго этапов реализации программы «Увеличение пропускной способности Байкало-Амурской и Транссибирской железнодорожных магистралей в 1,5 раза до 180 млн тонн» под руководством Министра энергетики Российской Федерации Н.Г. Шульгинова от 31.08.2021 № НШ-249/1пр | ПАО «Корпорация «Иркут» |

| № п/п | Наименование объекта | Технические характеристики | Год ввода | Мероприятие | Техническое обоснование | Организация, осуществляющая реализацию мероприятий |
|-------|---|--------------------------------|-----------|---|---|---|
| 95 | ПС 220 кВ Ново-Ленино | Выключатели, разъединители, ТТ | 2023 | Замена на ПС 220 кВ Ново-Ленино выключателей, разъединителей, ТТ и ошиновки ВЛ 110 кВ Ново-Ленино - ИАЗ I цепь и II цепь на оборудование с большей допустимой токовой нагрузкой | Обеспечение возможности технологического присоединения энергопринимающих устройств ОАО «РЖД» (Технические условия на технологическое присоединение к электрическим сетям ОАО «ИЭСК», утвержденные 28.12.2021 (ТУ № 5217/20-ЮЭС), Протокол заседания штаба по вопросам проектирования и строительства объектов внешнего электроснабжения первого и второго этапов реализации программы «Увеличение пропускной способности Байкало-Амурской и Транссибирской железнодорожных магистралей в 1,5 раза до 180 млн тонн» под руководством Министра энергетики Российской Федерации Н.Г. Шульгинова от 31.08.2021 № НШ-249/1пр | ОАО «ИЭСК» |
| 96 | ПС 110 кВ Индустриальная (ЗАО «СЭМЗ») | 2х25 МВА | 2023 | Новое строительство | Обеспечение возможности технологического присоединения энергопринимающих устройств ЗАО «СЭМЗ» (ТУ на ТП к электрическим сетям ОАО «ИЭСК», утвержденные 15.07.2019) | ЗАО «СЭМЗ» |
| 97 | Строительство двух отпаечных ЛЭП 110 кВ от опоры № 8-1 отпайки на ПС 110 кВ СТЭМИ ВЛ 110 кВ Гидростроитель – Заводская I, II цепь с отпайками до ПС 110 кВ Индустриальная | 1х1 км | 2023 | Новое строительство | Обеспечение возможности технологического присоединения энергопринимающих устройств ЗАО «СЭМЗ» (ТУ на ТП к электрическим сетям ОАО «ИЭСК», утвержденные 15.07.2019) | ЗАО «СЭМЗ» |
| 98 | ПС 110 кВ Звезда | 2х16 МВА | 2023 | Новое строительство | Обеспечение возможности технологического присоединения (ФКП «УЗКС МО РФ») (Технические условия на технологическое присоединение к электрическим сетям ОАО «ИЭСК», утвержденные 07.12.2018) | ФКП «УЗКС МО РФ» |
| 99 | Отпайки от ВЛ 110 кВ Урик – Усть-Орда I цепь, ВЛ 110 кВ Иркутская ТЭЦ-10 – Урик II цепь с отпайкой на ПС Никольск на ПС 110 кВ Звезда | 1х1,8 км 1х5,8 км | 2023 | Новое строительство | Обеспечение возможности технологического присоединения (ФКП «УЗКС МО РФ») (Технические условия на технологическое присоединение к электрическим сетям ОАО «ИЭСК», утвержденные 07.12.2018) | ФКП «УЗКС МО РФ» |
| 100 | ПС 110 кВ ГПП 2х10 МВА | 2х10 МВА | 2023 | Новое строительство | Обеспечение возможности технологического присоединения ФКП «УЗКС МО РФ» (Технические условия на технологическое присоединение к электрическим сетям ОАО «ИЭСК», утвержденные 17.07.2018) | ФКП «УЗКС МО РФ» |
| 101 | Отпайки от ВЛ 110 кВ Восточная – Правобережная I и II цепь с отпайками на ПС 110 кВ ГПП | 2х1 км | 2023 | Новое строительство | Обеспечение возможности технологического присоединения ФКП «УЗКС МО РФ» (Технические условия на технологическое присоединение к электрическим сетям ОАО «ИЭСК», утвержденные 17.07.2018) | ФКП «УЗКС МО РФ» |
| 102 | ПС 110 кВ ТЗС | 2х25 МВА | 2023 | Новое строительство | Обеспечение возможности технологического присоединения энергопринимающих устройств ООО «Тулунский завод стеклокомполитов» (Технические условия на технологическое присоединение к электрическим сетям ОАО «ИЭСК», утвержденные 30.01.2018) | ООО «Тулунский завод стеклокомполитов» |
| 103 | Две отпаечные ВЛ 110 кВ от ВЛ 110 кВ Тулун-НПС цепь А и ВЛ 110 кВ Тулун-НПС-цепь Б до ПС 110 кВ ТЗС | 2х1 км | 2023 | Новое строительство | Обеспечение возможности технологического присоединения энергопринимающих устройств ООО «Тулунский завод стеклокомполитов» (Технические условия на технологическое присоединение к электрическим сетям ОАО «ИЭСК», утвержденные 30.01.2018) | ООО «Тулунский завод стеклокомполитов» |
| 104 | ПС 110 кВ УИЦКК | 2х125 | 2023 | Новое строительство | Обеспечение возможности технологического присоединения АО «Группа «Илим» в г. Усть-Илимске (Технические условия на технологическое присоединение к электрическим сетям ООО «БЭК», утвержденные 30.04.2020 с изменениями) | АО «Группа «Илим» в г. Усть-Илимске |
| 105 | ВЛ 110 кВ Усть-Илимская ТЭЦ – УИЦКК № 1, 2 | 2х1,6 км | 2023 | Новое строительство | Обеспечение возможности технологического присоединения АО «Группа «Илим» в г. Усть-Илимске (Технические условия на технологическое присоединение к электрическим сетям ООО «БЭК», утвержденные 30.04.2020 с изменениями) | АО «Группа «Илим» в г. Усть-Илимске |
| 106 | ПС 110 кВ ГПП-3 | 2х80 МВА | 2026 | Новое строительство | Обеспечение возможности технологического присоединения энергопринимающих устройств АО «Саянскимпласт» (Технические условия на технологическое присоединение к электрическим сетям ОАО «ИЭСК», утвержденные 30.01.2019) | АО «Саянскимпласт» |
| 107 | Отпайки от ВЛ 110 кВ Ново-Зиминская ТЭЦ – ГПП-2 Зелёная и ВЛ 110 кВ Ново-Зиминская – ГПП-2 Синяя до ПС 110 кВ ГПП-3 | 2х1 км | 2026 | Новое строительство | Обеспечение возможности технологического присоединения энергопринимающих устройств АО «Саянскимпласт» (Технические условия на технологическое присоединение к электрическим сетям ОАО «ИЭСК», утвержденные 30.01.2019) | АО «Саянскимпласт» |
| 108 | ПС 110 кВ Красный | 2х10 МВА | 2023 | Новое строительство | Обеспечение возможности технологического присоединения энергопринимающих устройств ООО «Красный» (Технические условия на технологическое присоединение к электрическим сетям АО «Витимэнерго», утвержденные 24.10.2019) | ООО «Красный» |
| 109 | ВЛ 110 кВ Артемовская-Красный | - | 2023 | Новое строительство | Обеспечение возможности технологического присоединения энергопринимающих устройств ООО «Красный» (Технические условия на технологическое присоединение к электрическим сетям АО «Витимэнерго», согласованные 24.10.2019) | ООО «Красный» |
| 110 | ПС 110 кВ Технопарк | 2х25 МВА | 2024 | Новое строительство | Обеспечение возможности технологического присоединения энергопринимающих устройств ООО «Управляющая компания индустриального технопарка «Усолье-Промтех» (Технические условия на технологическое присоединение к электрическим сетям ОАО «ИЭСК», утвержденные 25.12.2019) | ООО «Управляющая компания индустриального технопарка «Усолье-Промтех» |
| 111 | Отпайки от ВЛ 110 кВ Цемзавод – Усолье-Сибирское с отпайками и ВЛ 110 кВ Вокзальная – Цемзавод с отпайками до ПС 110 кВ Технопарк | - | 2024 | Новое строительство | Обеспечение возможности технологического присоединения энергопринимающих устройств ООО «Управляющая компания индустриального технопарка «Усолье-Промтех» (Технические условия на технологическое присоединение к электрическим сетям ОАО «ИЭСК», утвержденные 25.12.2019) | ООО «Управляющая компания индустриального технопарка «Усолье-Промтех» |
| 112 | ПС 110 кВ УКПГ-2 | 2х16 МВА | 2023 | Новое строительство | Обеспечение возможности технологического присоединения энергопринимающих устройств ПАО «Газпром» (Технические условия на технологическое присоединение к электрическим сетям ПАО «ФСК ЕЭС», утвержденные 07.10.2019) | ПАО «Газпром» |
| 113 | ВЛ 110 кВ Ковыкта-УКПГ-2 | 2х13,5 км | 2023 | Новое строительство | Обеспечение возможности технологического присоединения энергопринимающих устройств ПАО «Газпром» (Технические условия на технологическое присоединение к электрическим сетям ПАО «ФСК ЕЭС», утвержденные 07.10.2019) | ПАО «Газпром» |
| 114 | ПС 110 кВ УКПГ-3 | 2х16 МВА | 2023 | Новое строительство | Обеспечение возможности технологического присоединения энергопринимающих устройств ПАО «Газпром» (Технические условия на технологическое присоединение к электрическим сетям ПАО «ФСК ЕЭС», утвержденные 07.10.2019) | ПАО «Газпром» |
| 115 | ВЛ 110 кВ Ковыкта-УКПГ-3 | 2х15,5 км | 2023 | Новое строительство | Обеспечение возможности технологического присоединения энергопринимающих устройств ПАО «Газпром» (Технические условия на технологическое присоединение к электрическим сетям ПАО «ФСК ЕЭС», утвержденные 07.10.2019) | ПАО «Газпром» |
| 116 | ПС 110 кВ УКПГ-1 | 2х16 МВА | 2024 | Новое строительство | Обеспечение возможности технологического присоединения энергопринимающих устройств ПАО «Газпром» (Технические условия на технологическое присоединение к электрическим сетям ПАО «ФСК ЕЭС», утвержденные 07.10.2019) | ПАО «Газпром» |
| 117 | ВЛ 110 кВ Ковыкта-УКПГ-1 | 2х32 км | 2024 | Новое строительство | Обеспечение возможности технологического присоединения энергопринимающих устройств ПАО «Газпром» (Технические условия на технологическое присоединение к электрическим сетям ПАО «ФСК ЕЭС», утвержденные 07.10.2019) | ПАО «Газпром» |
| 118 | ПС 110 кВ УКПГ-45 | 2х16 МВА | 2026 | Новое строительство | Обеспечение возможности технологического присоединения энергопринимающих устройств ПАО «Газпром» (Технические условия на технологическое присоединение к электрическим сетям ПАО «ФСК ЕЭС», утвержденные 07.10.2019) | ПАО «Газпром» |
| 119 | ВЛ 110 кВ Ковыкта-УКПГ-45 | 2х15,5 км | 2026 | Новое строительство | Обеспечение возможности технологического присоединения энергопринимающих устройств ПАО «Газпром» (Технические условия на технологическое присоединение к электрическим сетям ПАО «ФСК ЕЭС», утвержденные 07.10.2019) | ПАО «Газпром» |
| 120 | ПС 110 кВ Вернинская | - | 2023 | Реконструкция ОРУ 110 кВ ПС 110 кВ Вернинская с установкой ячейки трансформатора ТЗ мощностью 32 МВА, расширением здания ОПУ для установки новых устройств релейной защиты и автоматики | Обеспечения второй категории по надежности электроснабжения АО «Полус Вернинское», заявка на технологическое присоединение энергопринимающих устройств ГОК «Вернинский» максимальной мощностью 27,9 МВт. (ТУ на ТП к электрическим сетям АО «Витимэнерго», утвержденные 31 января 2020 г) | АО «Витимэнерго» |
| 121 | РП 110 кВ Полус | - | 2023 | Реконструкция РП 110 кВ Полус с сооружением ячейки ОРУ 110 кВ для подключения ВЛ 110 кВ Кропоткинская-Вернинская №2 с отпайкой на РП Полус | Обеспечения второй категории по надежности электроснабжения АО «Полус Вернинское», заявка на технологическое присоединение энергопринимающих устройств ГОК «Вернинский» максимальной мощностью 27,9 МВт. (ТУ на ТП к электрическим сетям АО «Витимэнерго», утвержденные 31 января 2020 г) | АО «Витимэнерго» |
| 122 | ПС 110 кВ Кропоткинская | - | 2023 | Реконструкция ПС 110 кВ Кропоткинская с сооружением ячейки ОРУ 110 кВ для подключения ВЛ 110 кВ Кропоткинская-Вернинская №2 с отпайкой на РП Полус | Обеспечения второй категории по надежности электроснабжения АО «Полус Вернинское», заявка на технологическое присоединение энергопринимающих устройств ГОК «Вернинский» максимальной мощностью 27,9 МВт. (ТУ на ТП к электрическим сетям АО «Витимэнерго», утвержденные 31 января 2020 г) | АО «Витимэнерго» |
| 123 | ПС 110 кВ Тепличная | 25 МВА | 2023 | Строительство ПС 110 кВ Тепличная с установкой одного трансформатора мощностью 25 МВА | Обеспечение возможности технологического присоединения энергопринимающих устройств ООО ТК «Саянский» | ООО ТК «Саянский» |
| 124 | Отпайка от ВЛ 110 кВ Ново-Зиминская ТЭЦ - Ока I цепь с отпайкой на ПС ЗСХК | - | 2023 | Строительство отпаечной ВЛ 110 кВ от опоры №48/1а ВЛ 110 кВ Ново-Зиминская ТЭЦ - Ока I цепь с отпайкой на ПС ЗСХК, до вновь строящейся ПС 110 кВ Тепличная | Обеспечение возможности технологического присоединения энергопринимающих устройств ООО ТК «Саянский» | ООО ТК «Саянский» |
| 125 | ПС 110 кВ ГОК Светловский | 2х25 МВА | 2024 | Строительство ПС 110 кВ ГОК Светловский с установкой двух трансформаторов мощностью по 25 МВА каждый | Обеспечение возможности технологического присоединения энергопринимающих устройств ПАО «Высочайший» | ПАО «Высочайший» |
| 126 | ВЛ 110 кВ Сухой Лог – ГОК Светловский | 61 км | 2024 | Строительство ВЛ 110 кВ Сухой Лог – ГОК Светловский протяженностью 61 км | Обеспечение возможности технологического присоединения энергопринимающих устройств ПАО «Высочайший» | ПАО «Высочайший» |
| 127 | Транзит 110 кВ Тайшет - Канская опорная | Устройства ПА | 2023 | Установка АЧР, УПАСК, УОН на ПС железнодорожного транзита | Протокол заседания штаба по вопросам проектирования и строительства объектов внешнего электроснабжения первого и второго этапов реализации программы «Увеличение пропускной способности Байкало-Амурской и Транссибирской железнодорожных магистралей в 1,5 раза до 180 млн тонн» под руководством Министра энергетики Российской Федерации Н.Г. Шульгинова от 31.08.2021 № НШ-249/1пр | ПАО «Россети Сибирь», ОАО «ИЭСК», ОАО «РЖД» |
| 128 | Транзит 110 кВ Тайшет - Тулун | Устройства ПА | 2023 | Установка АЧР, УПАСК, УОН на ПС железнодорожного транзита | Протокол заседания штаба по вопросам проектирования и строительства объектов внешнего электроснабжения первого и второго этапов реализации программы «Увеличение пропускной способности Байкало-Амурской и Транссибирской железнодорожных магистралей в 1,5 раза до 180 млн тонн» под руководством Министра энергетики Российской Федерации Н.Г. Шульгинова от 31.08.2021 № НШ-249/1пр | ОАО «РЖД», ОАО «ИЭСК» |

| № п/п | Наименование объекта | Технические характеристики | Год ввода | Мероприятие | Техническое обоснование | Организация, осуществляющая реализацию мероприятий |
|-------|--|----------------------------|-----------|---|---|--|
| 129 | ПС 110 кВ Тайшет-Запад, ПС 110 кВ Юрты | Устройства ПА | 2022-2023 | Установка АОСН на ПС 110 кВ Тайшет-Запад, ПС 110 кВ Юрты с реализацией УВ на включение БСК и на ОН | Протокол заседания штаба по вопросам проектирования и строительства объектов внешнего электроснабжения первого и второго этапов реализации программы «Увеличение пропускной способности Байкало-Амурской и Транссибирской железнодорожных магистралей в 1,5 раза до 180 млн тонн» под руководством Министра энергетики Российской Федерации Н.Г. Шульгинова от 31.08.2021 № НШ-249/1пр | ОАО «РЖД», ОАО «ИЭСК» |
| 130 | Транзит 110 кВ Ново-Зиминская - Черемхово | Устройства ПА | 2023 | Установка АЧР, УПАСК, УОН на ПС железнодорожного транзита | Обеспечение возможности технологического присоединения энергопринимающих устройств ОАО «РЖД» (Технические условия на технологическое присоединение к электрическим сетям ОАО «ИЭСК», утвержденные утвержденные 28.12.2021 (ТУ № 302/20-ЦЭС, ТУ № 301/20-ЦЭС), Протокол заседания штаба по вопросам проектирования и строительства объектов внешнего электроснабжения первого и второго этапов реализации программы «Увеличение пропускной способности Байкало-Амурской и Транссибирской железнодорожных магистралей в 1,5 раза до 180 млн тонн» под руководством Министра энергетики Российской Федерации Н.Г. Шульгинова от 31.08.2021 № НШ-249/1пр | ОАО «ИЭСК», ОАО «РЖД» |
| 131 | Транзит 110 кВ ПС 220 кВ БЦБК - ПС 220 кВ Мысовая | Устройства ПА | 2023 | Установка АЧР, УПАСК, УОН на ПС железнодорожного транзита | Протокол заседания штаба по вопросам проектирования и строительства объектов внешнего электроснабжения первого и второго этапов реализации программы «Увеличение пропускной способности Байкало-Амурской и Транссибирской железнодорожных магистралей в 1,5 раза до 180 млн тонн» под руководством Министра энергетики Российской Федерации Н.Г. Шульгинова от 31.08.2021 № НШ-249/1пр | ОАО «РЖД», ОАО «ИЭСК» |
| 132 | Транзит 110 кВ Тайшет - Опорная | Устройства ПА | 2023 | Установка АЧР, УПАСК, УОН на ПС железнодорожного транзита | Протокол заседания штаба по вопросам проектирования и строительства объектов внешнего электроснабжения первого и второго этапов реализации программы «Увеличение пропускной способности Байкало-Амурской и Транссибирской железнодорожных магистралей в 1,5 раза до 180 млн тонн» под руководством Министра энергетики Российской Федерации Н.Г. Шульгинова от 31.08.2021 № НШ-249/1пр | ОАО «РЖД», ОАО «ИЭСК» |
| 133 | Транзит 110 кВ Гидростроитель - Коршуниха | Устройства ПА | 2023 | Установка АЧР, УПАСК, УОН на ПС железнодорожного транзита | Обеспечение возможности технологического присоединения энергопринимающих устройств ОАО «РЖД» (Технические условия на технологическое присоединение к электрическим сетям ОАО «ИЭСК», утвержденные 24.05.2021 (ТУ № 1/21-ИЭСК), утвержденные 28.12.2021 (ТУ № 148/20-СЭС), Протокол заседания штаба по вопросам проектирования и строительства объектов внешнего электроснабжения первого и второго этапов реализации программы «Увеличение пропускной способности Байкало-Амурской и Транссибирской железнодорожных магистралей в 1,5 раза до 180 млн тонн» под руководством Министра энергетики Российской Федерации Н.Г. Шульгинова от 31.08.2021 № НШ-249/1пр | ОАО «РЖД», ОАО «ИЭСК» |
| 134 | Транзит 110 кВ Коршуниха - Лена | Устройства ПА | 2023 | Установка АЧР, УПАСК, УОН на ПС железнодорожного транзита | Протокол заседания штаба по вопросам проектирования и строительства объектов внешнего электроснабжения первого и второго этапов реализации программы «Увеличение пропускной способности Байкало-Амурской и Транссибирской железнодорожных магистралей в 1,5 раза до 180 млн тонн» под руководством Министра энергетики Российской Федерации Н.Г. Шульгинова от 31.08.2021 № НШ-249/1пр | ОАО «РЖД», ОАО «ИЭСК» |
| 135 | Участки транзитов Усть-Кут - Пеледуй, Усть-Кут -Таксимо, Пеледуй - Таксимо | Устройства ПА | 2023 | Установка УПАСК и ФОЛ на ПС на участках транзитов Усть-Кут - Пеледуй, Усть-Кут -Таксимо, Пеледуй - Таксимо | Протокол заседания штаба по вопросам проектирования и строительства объектов внешнего электроснабжения первого и второго этапов реализации программы «Увеличение пропускной способности Байкало-Амурской и Транссибирской железнодорожных магистралей в 1,5 раза до 180 млн тонн» под руководством Министра энергетики Российской Федерации Н.Г. Шульгинова от 31.08.2021 № НШ-249/1пр | ПАО «ФСК ЕЭС», ПАО «Транснефть», АО «Витимэнерго», ОАО «РЖД» |
| 136 | Братский ПП 500 кВ | Устройства ПА | 2023 | Установка на Братском ПП 500 кВ АОПО ВЛ 220 кВ Братский ПП – Опорная № 2 с отпайками (ВЛ-233) с УВ на ОН с реализацией УВ на ОН | Технико-экономическое сравнение вариантов реконструкции ПС 500 кВ Тулун. Реализация мероприятия необходима для варианта №2 - замена существующих АТ-1,2 220/110 кВ на 200 МВА, предусмотренного проектом СИПР ЕЭС на 2022-2028 гг. Обеспечение технологического присоединения потребителей (ОАО «РЖД»), АО «Саянскимпласт», ЗАО «Техноинвест Альянс», ООО «Тулунский завод стеклокомпозитов» | ОАО «ИЭСК», ОАО «РЖД», (УОН, УПАСК) |
| 137 | ПС 500 кВ Тайшет | Устройства ПА | 2023 | Модернизация АОПО 1АТ, 2АТ, 3АТ ПС 500 кВ Тайшет с реализацией УВ на ОН на ПС транзита 110 кВ Тайшет – Тулун | Технико-экономическое сравнение вариантов реконструкции ПС 500 кВ Тулун. Реализация мероприятия необходима для варианта №2 - замена существующих АТ-1,2 220/110 кВ на 200 МВА, предусмотренного проектом СИПР ЕЭС на 2022-2028 гг. Обеспечение технологического присоединения потребителей (ОАО «РЖД»), АО «Саянскимпласт», ЗАО «Техноинвест Альянс», ООО «Тулунский завод стеклокомпозитов» | ОАО «ИЭСК», ОАО «РЖД», (УОН, УПАСК) |
| 138 | ПС 500 кВ Ново-Зиминская | Устройства ПА | 2023 | Установка на ПС 500 кВ Ново-Зиминская АОПО АТ-1, АТ-2 ПС 500 кВ Ново-Зиминская с реализацией УВ на ОН | Технико-экономическое сравнение вариантов реконструкции ПС 500 кВ Тулун. Реализация мероприятия необходима для варианта №2 - замена существующих АТ-1,2 220/110 кВ на 200 МВА, предусмотренного проектом СИПР ЕЭС на 2022-2028 гг. Обеспечение технологического присоединения потребителей (ОАО «РЖД»), АО «Саянскимпласт», ЗАО «Техноинвест Альянс», ООО «Тулунский завод стеклокомпозитов» | ОАО «ИЭСК», ОАО «РЖД», (УОН, УПАСК) |
| 139 | Предложения по развитию электрических сетей напряжением 110 кВ и выше (по ТУ на ТП) на территории Иркутской области на 2022 год представлены в Книге 1 (раздел 2.17, табл. 2.17.4). Мероприятия, необходимые для исключения выхода параметров электроэнергетического режима из области допустимых значений | | | | | |
| 140 | ПС 110 кВ Никольск | 1х6,3 МВА | 2024 | Модернизация ПС 110 кВ Никольск с заменой трансформатора Т1 1х6,3 МВА с ПБВ на трансформатор мощностью 1х6,3 МВА с РПН без увеличения трансформаторной мощности | ПС 110 кВ Никольск питается от ВЛ 110 кВ Иркутская ТЭЦ-10 – Урик II цепь с отпайкой на ПС Никольск и ВЛ 110 кВ Усть-Орда – Никольск. На ПС установлены: Т-1 110/10 кВ – ТМ-6300 с ПБВ 110±2х2,5%, 1974 года выпуска; Т-2 110/10 кВ – ТДТН-10000 с РПН 115±9х1,78%. Для обеспечения качества электрической энергии у потребителей, уровень напряжений на шинах 10 кВ ПС 110 кВ Никольск должен составлять 10,6 кВ в режиме наибольших нагрузок и 10,4 кВ в режиме наименьших нагрузок. Уровень напряжения на шинах 110 кВ Иркутской ТЭЦ-10 в течение года находится в пределах 121,3 – 118,9 кВ. Из-за недостаточного диапазона регулирования ПБВ на Т-1 (I положение коэффициент 10.5) напряжение на шинах 10 кВ ПС 110 кВ Никольск превышает 11,5 кВ. Для обеспечения требуемого уровня напряжения у потребителей, в течение всего года в работе находится Т-2 (10 МВА). По причине дефекта РПН Т-2, регулирование напряжения выполняется через шаг с отключением трансформатора, что не позволяет поддерживать необходимый диапазон напряжений на шинах 10 кВ. При выводе в ремонт Т-2 и плановых работах на СШ 110 кВ ПС 110 кВ Никольск питание ПС 110 кВ Никольск производится от ПС 110 кВ Усть-Орда. При данном режиме уровень напряжения на шинах 10 кВ ПС 110 кВ Никольск также выше 11 кВ. В результате не обеспечено качество электроэнергии у потребителей, в том числе, у крупного социально-значимого потребителя - психиатрическая больница «Сосновый бор». В связи с вышесказанным предлагается реконструкция ПС 110 кВ Никольск в следующем объеме: -замена Т-1 на трансформатор аналогичной мощности (6,3 МВА) с РПН 115± 9х1,78%; -ремонт (замена) устройства РПН Т-2; -замена ОД 110 кВ на ЭВ 110 кВ с реконструкцией защит трансформаторов. (Приложение Д к Книге 2) | ОАО «ИЭСК» |
| 141 | ПС 110 кВ Макарово | 1х6,3 МВА | 2023 | Новое строительство | От ПС 110 кВ Макарово, которая была временно смонтирована на базе комплексной передвижной подстанции на автоходу (установлена на автомобильном трале), выполнено электроснабжение посёлков Макарово, Балашово и Кривая Лука, год выпуска 1979, тип ПКТПА-2500/110 с трансформатором ТМН-6300/110/10-71У1 1977 года выпуска (установлен на железобетонных плитах без маслоприёмника). ОРУ 110 кВ ПС также выполнено на автоходу по упрощённой схеме, защита со стороны 110кВ осуществляется ограничителями перенапряжения и плавкими вставками. КРУН 10кВ с выкатными масляными выключателями ВММ-10-400 У2 1973 года выпуска не имеет свободных ячеек для подключения дополнительных ВЛ 10кВ. Подстанция установлена в лесном массиве неподалёку от ВЛ 110 кВ Лена – Верхнемарково – Киренск и введена в работу в августе 1990 года (как временная). Кроме того, до ближайшего населённого пункта Макарово 13 км по пересечённой местности. В период весеннего половодья при разливе р. Лена проезд к подстанции невозможен. Поэтому в случае аварийного отключения возможны длительные перебои электроснабжения социально-значимых объектов, расположенных в населённых пунктах Макарово, Балашово и Кривая Лука. В соответствии с заключением, приведенном в акте от 30 апреля 2018 года технического освидетельствования (Приложение Д к Книге 2), оборудование ПС 110 кВ Макарово находится в неудовлетворительном состоянии, в связи с чем требуется проектирование и сооружение новой ПС. С учетом изложенного предлагается сооружение ПС 110/10 кВ Марково без увеличения трансформаторной мощности (1х6,3 МВА). От ПС 110 кВ Макарово, которая была временно смонтирована на базе комплексной передвижной подстанции на автоходу (установлена на автомобильном трале), выполнено электроснабжение посёлков Макарово, Балашово и Кривая Лука, год выпуска 1979, тип ПКТПА-2500/110 с трансформатором ТМН-6300/110/10-71У1 1977 года выпуска (установлен на железобетонных плитах без маслоприёмника). ОРУ 110 кВ ПС также выполнено на автоходу по упрощённой схеме, защита со стороны 110кВ осуществляется ограничителями перенапряжения и плавкими вставками. КРУН 10кВ с выкатными масляными выключателями ВММ-10-400 У2 1973 года выпуска не имеет свободных ячеек для подключения дополнительных ВЛ 10кВ. Подстанция установлена в лесном массиве неподалёку от ВЛ 110 кВ Лена – Верхнемарково – Киренск и введена в работу в августе 1990 года (как временная). Кроме того, до ближайшего населённого пункта Макарово 13 км по пересечённой местности. В период весеннего половодья при разливе р. Лена проезд к подстанции невозможен. Поэтому в случае аварийного отключения возможны длительные перебои электроснабжения социально-значимых объектов, расположенных в населённых пунктах Макарово, Балашово и Кривая Лука. В соответствии с заключением, приведенном в акте от 30 апреля 2018 года технического освидетельствования (Приложение Д к Книге 2), оборудование ПС 110 кВ Макарово находится в неудовлетворительном состоянии, в связи с чем требуется проектирование и сооружение новой ПС. С учетом изложенного предлагается сооружение ПС 110/10 кВ Марково без увеличения трансформаторной мощности (1х6,3 МВА). | ОАО «ИЭСК» |
| 142 | Отпайка от ВЛ 110 кВ Лена – Верхнемарково – Киренск | 1х3,5 км | 2023 | Новое строительство | В соответствии с расчетами электроэнергетических режимов в летний период максимальных нагрузок при среднемесячной температуре для наиболее теплого месяца +18°С в двойной ремонтной схеме с отключением ВЛ 110 кВ Бируса – Тайшет с отпайкой на ПС НП-17 (С-864) и ВЛ 110 кВ Тайшет-Запад – Тайшет с отпайкой на ПС НП-17 (С-59) имеет место снижение напряжения на шинах 110 кВ ПС 110 кВ транзита ниже МДН 90,6 кВ (АДН 85,6 кВ). Схемно-режимные мероприятия, направленные на ликвидацию недопустимых электроэнергетических режимов, отсутствуют. В целях исключения указанного снижения напряжения необходим ввод ГАО на величину до 60 МВт на ПС 110 кВ транзита. Мероприятие выполняется в рамках перечня, утвержденного Протоколом Минэнерго России от 31 августа 2022 года №НШ-249/1пр | ОАО «ИЭСК» |
| 143 | ПС 110 кВ Юрты | 58 Мвар | 2023 | Установка на ПС 110 кВ Юрты БСК мощностью 58 Мвар | В соответствии с расчетами электроэнергетических режимов в зимний период максимальных нагрузок при отключении ВЛ 110 кВ на транзите 110 кВ ПС 500 кВ Тайшет – ПС 110 кВ Замзор – ПС 500 кВ Тулун в нормальной схеме имеет место перегрузка проводов ВЛ и подстанционного оборудования. После выполнения схемно-режимных мероприятий токовая перегрузка проводов ВЛ и подстанционного оборудования в определенных СРС сохраняется. Для предотвращения выхода параметров электроэнергетического режима из области допустимых значений требуется ввод ГАО в объеме 8 МВт. Мероприятие выполняется в рамках перечня, утвержденного Протоколом Минэнерго России от 31 августа 2022 года №НШ-249/1пр | ОАО «ИЭСК» |
| 144 | ВЛ 110 кВ Тайшет - Замзор № 2 | ВЛ | 2023 | Строительство новой ВЛ 110 кВ Тайшет - Замзор № 2 (марку провода уточнить при проектировании) | В соответствии с расчетами электроэнергетических режимов в зимний период максимальных нагрузок при отключении ВЛ 110 кВ на транзите 110 кВ ПС 500 кВ Тайшет – ПС 110 кВ Замзор – ПС 500 кВ Тулун в нормальной схеме имеет место перегрузка проводов ВЛ и подстанционного оборудования. После выполнения схемно-режимных мероприятий токовая перегрузка проводов ВЛ и подстанционного оборудования в определенных СРС сохраняется. Для предотвращения выхода параметров электроэнергетического режима из области допустимых значений требуется ввод ГАО в объеме 8 МВт. Мероприятие выполняется в рамках перечня, утвержденного Протоколом Минэнерго России от 31 августа 2022 года №НШ-249/1пр | ОАО «ИЭСК» |
| 145 | ПС 220 кВ Коршуниха | Устройства ПА | 2023 | Установка на ПС 220 кВ Коршуниха АОПО ВЛ 110 кВ Коршуниха - Хребтовая № 2 с реализацией УВ на ОН | В соответствии с расчетами электроэнергетических режимов, в зимний период максимальных нагрузок транзита при температуре ОЗМ при аварийном отключении АТ-1 (АТ-2) ПС 220 кВ Лена в схеме ремонта АТ-2 (АТ-1) ПС 220 кВ Лена имеет место токовая перегрузка провода ВЛ 110 кВ Коршуниха – Хребтовая марки АС-150/24 на 4% (694 А при ДДТН=АДТН 671 А при -300С), выключателя и трансформатора тока ячейки ВЛ 110 кВ Коршуниха – Хребтовая на ПС 220 кВ Коршуниха на 16% (694 А при ДДТН=АДТН 600 А), секционного выключателя на ПС 110 кВ Хребтовая на 16% (694 А при ДДТН=АДТН 600 А), трансформатора тока ячейки ВЛ 110 кВ Коршуниха – Хребтовая, разъединителей СР-1-110, СР-2-110 и ШР-110 II СШ ПС 110 кВ Хребтовая на 11% (694 А при ДДТН=АДТН 630 А). В настоящее время схемно-режимные мероприятия, направленные на ввод параметров электроэнергетических режимов в область допустимых значений, отсутствуют. Для предотвращения выхода параметров электроэнергетического режима из области допустимых значений требуется ввод ГАО в объеме до 15 МВт. | ОАО «ИЭСК» |

| № п/п | Наименование объекта | Технические характеристики | Год ввода | Мероприятие | Техническое обоснование | Организация, осуществляющая реализацию мероприятий |
|--|--|----------------------------|-----------|---|---|--|
| 146 | ВЛ 110 кВ Водопад - Замзор с отпайкой на ПС Ук | Провод | 2023 | Замена провода ВЛ 110 кВ Водопад - Замзор с отпайкой на ПС Ук на провод с большей допустимой токовой нагрузкой | В соответствии с расчетами электроэнергетических режимов в зимний и летний периоды максимальных нагрузок при отключении ВЛ 110 кВ на транзите 110 кВ ПС 500 кВ Тайшет – ПС 110 кВ Замзор – ПС 500 кВ Тулун в нормальной схеме имеет место перегрузка проводов ВЛ и подстанционного оборудования. После выполнения схемно-режимных мероприятий токовая перегрузка проводов ВЛ и подстанционного оборудования в определенных СРС сохраняется. Для предотвращения выхода параметров электроэнергетического режима из области допустимых значений требуется ввод ГАО в объеме 17 МВт. Мероприятие выполняется в рамках перечня, утвержденного Протоколом Минэнерго России от 31 августа 2022 года №НШ-249/1пр Технико-экономическое сравнение вариантов реконструкции ПС 500 кВ Тулун. Реализация мероприятия необходима для варианта №2 - замена существующих АТ-1,2 220/110 кВ на 200 МВА, предусмотренного проектом СИПР ЕЭС на 2022-2028 гг. | ОАО «ИЭСК» |
| 147 | ВЛ 110 кВ ВРЗ - Замзор с отпайкой на ПС Ук | Провод | 2023 | Замена провода ВЛ 110 кВ ВРЗ - Замзор с отпайкой на ПС Ук на провод с большей допустимой токовой нагрузкой | В соответствии с расчетами электроэнергетических режимов в зимний и летний периоды максимальных нагрузок при отключении ВЛ 110 кВ на транзите 110 кВ ПС 500 кВ Тайшет – ПС 110 кВ Замзор – ПС 500 кВ Тулун в нормальной схеме имеет место перегрузка проводов ВЛ и подстанционного оборудования. После выполнения схемно-режимных мероприятий токовая перегрузка проводов ВЛ и подстанционного оборудования в определенных СРС сохраняется. Для предотвращения выхода параметров электроэнергетического режима из области допустимых значений требуется ввод ГАО в объеме 17 МВт. Мероприятие выполняется в рамках перечня, утвержденного Протоколом Минэнерго России от 31 августа 2022 года №НШ-249/1пр Технико-экономическое сравнение вариантов реконструкции ПС 500 кВ Тулун. Реализация мероприятия необходима для варианта №2 - замена существующих АТ-1,2 220/110 кВ на 200 МВА, предусмотренного проектом СИПР ЕЭС на 2022-2028 гг. | ОАО «ИЭСК» |
| 148 | ПС 110 кВ Рассоха | Ошиновка, выключатель, ТТ | 2023 | Замена на ПС 110 кВ Рассоха: - ошиновки ЛЭП и ошиновки секционного выключателя; - секционного выключателя; - ТТ ВЛ 110 кВ Шелехово - Рассоха, на оборудовании с большей допустимой токовой нагрузкой | В соответствии с расчетами электроэнергетических режимов в летний период максимальных нагрузок при средне-месячной температуре для наиболее теплого месяца +18°С при отключении ВЛ 220 кВ Шелехово – БЦБК с отпайкой на ПС Слюдянка (отключен АТ2 ПС 220 кВ Слюдянка) и ВЛ 110 кВ Шелехово – Большой Луг (ВЛ 110 кВ Шелехово – Рассоха) с учетом выполнения схемно-режимных мероприятий имеет место токовая перегрузка ВЛ и следующего оборудования: 1. При отключенной ВЛ 110 кВ Шелехово – Большой Луг: 1.1. Провод ВЛ 110 кВ Шелехово – Рассоха марки АС-120/19: I расч = 684 А, ДДТН при +18 ОС = 419 А. 1.2. Провод ВЛ 110 кВ Рассоха – Подкаменная марки АС-120/19: I расч = 480 А, ДДТН при +18 ОС = 419 А. 1.3. Шинный (обходной) разъединитель ячейки ВЛ 110 кВ Шелехово – Рассоха на ПС 220 кВ Шелехово: I расч = 684 А, ДДТН при +18 ОС = 419 А. 1.4. Ошиновка ячейки ВЛ 110 кВ Шелехово – Рассоха и ошиновка секционного выключателя на ПС 110 кВ Рассоха, выполненные проводом АС-120/19: I расч = 684 А, ДДТН при +18 ОС = 419 А. 1.5. Ошиновка ячейки ВЛ 110 кВ Рассоха – Подкаменная на ПС 110 кВ Рассоха, выполненные проводом АС-120/19: I расч = 480 А, ДДТН при +18 ОС = 419 А. 1.6. Секционный выключатель и трансформатор тока ВЛ 110 кВ Шелехово – Рассоха на ПС 110 кВ Рассоха: I расч = 684 А, ДДТН при +18 ОС = 630 А. 2. При отключенной ВЛ 110 кВ Шелехово – Рассоха: 2.1. Провод ВЛ 110 кВ Шелехово – Большой Луг марки АС-120/19: I расч = 694 А, ДДТН при +18 ОС = 419 А. 2.2. Провод ВЛ 110 кВ Большой Луг – Подкаменная марки АС-120/19: I расч = 644 А, ДДТН при +18 ОС = 419 А. 2.3. Шинный, линейный (обходной) разъединитель ячейки ВЛ 110 кВ Шелехово – Большой Луг на ПС 220 кВ Шелехово: I расч = 694 А, ДДТН при +18 ОС = 600 А. 2.4. Ошиновка на ПС 110 кВ Большой Луг, выполненная проводом М-120: I расч = 694 А, ДДТН при +18 ОС = 521 А. 2.5. ТТ-110-транзита на ПС 110 кВ Большой Луг: I расч = 694 А, ДДТН при +18 ОС = 630 А. 2.6. Ошиновка марки АС-185 ВЛ 110 кВ Большой Луг – Подкаменная на ПС 110 кВ Подкаменная: I расч = 644 А, ДДТН при +18 ОС = 559 А. 2.7. Трансформатор тока ВЛ 110 кВ Большой Луг – Подкаменная на ПС 110 кВ Подкаменная: I расч = 644 А, ДДТН при +18 ОС = 600 А. Для предотвращения выхода параметров электроэнергетического режима из области допустимых значений требуется ввод ГАО в объеме до 30 МВт | ОАО «РЖД» |
| 149 | ПС 110 кВ Большой Луг | ТТ, ошиновка | 2023 | Замена в РУ 110 кВ ПС 110 кВ Большой Луг ТТ и ошиновки на оборудовании с большей допустимой токовой нагрузкой | | ОАО «РЖД» |
| 150 | ПС 110 кВ Подкаменная | ТТ, ошиновка | 2023 | Замена на ПС 110 кВ Подкаменная ТТ и ошиновки ВЛ 110 кВ Большой Луг - Подкаменная и ВЛ 110 кВ Рассоха - Подкаменная, а также ошиновки СШ 110 кВ на оборудовании с большей допустимой токовой нагрузкой | | ОАО «РЖД» |
| 151 | ПС 110 кВ Изумрудная | 2х40 МВА | 2023 | Реконструкция ПС 110 кВ Изумрудная с заменой Т-1 и Т-2 2х25 МВА на трансформаторы мощностью 2х40 МВА | Недопустимая перегрузка трансформаторного оборудования (раздел 3) | ОАО «ИЭСК» |
| 152 | ПС 110 кВ Жигалово | 10 МВА | 2023 | Реконструкция ПС 110 кВ Жигалово с заменой Т-1 мощностью 6,3 МВА на трансформатор мощностью 10 МВА | Недопустимая перегрузка трансформаторного оборудования (раздел 3) | ОАО «ИЭСК» |
| 153 | ПС 110 кВ Бирюса | 25 МВА | 2025 | Реконструкция ПС 110 кВ Бирюса с заменой трансформатора Т-2 мощностью 16 МВА на трансформатор мощностью 25 МВА | Недопустимая перегрузка трансформаторного оборудования (раздел 3) | ОАО «ИЭСК» |
| 154 | ПС 110 кВ Луговая | 2х32 МВА | 2025 | Реконструкция ПС 110 кВ Луговая с заменой Т-1 и Т-2 2х25 МВА на трансформаторы мощностью 2х32 МВА | Недопустимая перегрузка трансформаторного оборудования (раздел 3) | ОАО «ИЭСК» |
| 155 | ПС 110 кВ Черноруд | 1х16 МВА, 40 км | 2024 | Реконструкция ПС 110 кВ Черноруд в части: - перевода на проектную схему (с заменой трансформатора 35/10 кВ на 110/35/10 кВ 16 МВА); - перевода участка ВЛ 35 кВ на 110 кВ; - перевода питания ВЛ 35 кВ Еланцы – Хужир от ПС 110 кВ Черноруд | Недопустимая перегрузка трансформаторного оборудования (раздел 3) | ОАО «ИЭСК» |
| 156 | ПС 110 кВ Бохан | 0,8 МВт | 2026 | Реконструкция ПС 110 кВ Бохан в части установки ДГУ мощностью 0,8 МВт | Недопустимая перегрузка трансформаторного оборудования (раздел 3) | ОАО «ИЭСК» |
| 157 | ПС 110 кВ Оса | 6,3 МВА | 2026 | Реконструкция ПС 110 кВ Оса с установкой третьего трансформатора Т-3 мощностью 6,3 МВА | Недопустимая перегрузка трансформаторного оборудования (раздел 3) | ОАО «ИЭСК» |
| 158 | ПС 110 кВ Хомутово | 4,8 МВт | 2026 | Реконструкция ПС 110 кВ Хомутово в части установки ДГУ мощностью 4,8 МВт | Недопустимая перегрузка трансформаторного оборудования (раздел 3) | ОАО «ИЭСК» |
| 159 | ПС 110 кВ Вокзальная | 1,4 МВт | 2026 | Реконструкция ПС 110 кВ Вокзальная в части установки ДГУ мощностью 1,4 МВт | Недопустимая перегрузка трансформаторного оборудования (раздел 3) | ОАО «ИЭСК» |
| 160 | ПС 110 кВ Артемовская | 16 МВА | 2023 | Реконструкция ПС 110 кВ Артемовская с заменой трансформатора Т-2 мощностью 10 МВА на трансформатор мощностью 16 МВА | Недопустимая перегрузка трансформаторного оборудования (раздел 3) | АО «Витимэнерго» |
| 161 | ПС 110 кВ Мараканская | 10 МВА | 2024 | Реконструкция ПС 110 кВ Мараканская с заменой трансформатора Т-2 6,3 МВА на трансформатор мощностью 10 МВА | Недопустимая перегрузка трансформаторного оборудования (раздел 3) | АО «Витимэнерго» |
| Мероприятия по релейной защите и автоматике | | | | | | |
| 162 | Мамаканская ГЭС | | 2023 | Создание РАСП: - СИПР Регистрация аварийных событий и процессов (РАСП): - система мониторинга переходных режимов (СИПР) | Обеспечение наблюдаемости режимов работы Мамаканской ГЭС с целью уточнения параметров расчетной модели генерирующего оборудования станции для уточнения допустимых режимов работы Мамаканской ГЭС | АО «Мамаканская ГЭС» |
| 163 | Предложения по строительству/модернизации релейной защиты и автоматики на 2022 год представлены в Книге 1 (раздел 2.17, табл. 2.17.4) | | | | | |
| Дополнительный перечень мероприятий (по информации от собственников) | | | | | | |
| 164 | Предложения по развитию электрических сетей напряжением 110 кВ и выше (по информации от собственников) на территории Иркутской области на 2022 год представлены в Книге 1 (раздел 2.17, табл. 2.17.5) | | | | | |
| 165 | Предложения по развитию электрических сетей напряжением 35 кВ и ниже (по предложениям собственников) на территории Иркутской области на 2022 год представлены в Книге 1 (раздел 2.17, табл. 2.17.6) | | | | | |
| 166 | Предложения по развитию электрических сетей напряжением 110 кВ и выше (по информации от собственников) на территории Иркутской области на 2023-2027 гг. представлены в Книге 2 (раздел 1.5, табл. 1.5.1) | | | | | |
| 167 | Предложения по развитию электрических сетей напряжением 35 кВ и ниже (по предложениям собственников) на территории Иркутской области на 2023-2027 гг. представлены в Книге 2 (раздел 1.5, табл. 1.5.2) | | | | | |

¹ - в соответствии с проектной документацией по титулу «ОРУ 220-500 кВ. УИГ_00040406. Реконструкция. Подключение к шинам ОРУ 500 кВ Усть-Илимской ГЭС линии ВЛ 500 кВ Усть-Илимская ГЭС – Усть-Кут №2, ВЛ 500 кВ Усть-Илимская ГЭС – Усть-Кут №3 с изменением точки присоединения ВЛ 500 кВ Усть-Илимская ГЭС – Усть-Кут №1 и установкой шунтирующего реактора 500 кВ мощностью 180 Мвар» установка шунтирующего реактора 500 кВ мощностью 180 Мвар планируется в линейную ячейку №4 ОРУ 500 кВ Усть-Илимской ГЭС (ячейка ВЛ 500 кВ Усть-Илимская ГЭС – Усть-Кут №2).

Продолжение в № 77

**МИНИСТЕРСТВО СОЦИАЛЬНОГО РАЗВИТИЯ, ОПЕКИ И ПОПЕЧИТЕЛЬСТВА
ИРКУТСКОЙ ОБЛАСТИ**

ПРИКАЗ

8 июня 2022 года

Иркутск

№ 53-69-мпр

**О внесении изменений в Административный регламент предоставления государственной услуги
«Предоставление социальных выплат в целях частичного возмещения расходов на оплату газификации жилых
домов (квартир) отдельным категориям граждан, проживающих на территории Иркутской области»**

В целях приведения в соответствие с законодательством, руководствуясь статьей 21 Устава Иркутской области, Положением о министерстве социального развития, опеки и попечительства Иркутской области, утвержденным постановлением Правительства Иркутской области от 18 сентября 2009 года № 261/40-пп,

П Р И К А З Ы В А Ю:

1. Внести в Административный регламент предоставления государственной услуги «Предоставление социальных выплат в целях частичного возмещения расходов на оплату газификации жилых домов (квартир) отдельным категориям граждан, проживающих на территории Иркутской области», утвержденный приказом министерства социального развития, опеки и попечительства Иркутской области от 21 декабря 2011 года № 213-мпр, следующие изменения:

1) в пункте 23:

в подпункте «а» цифры «60» заменить на цифры «110»;

в подпункте «б» цифры «50» заменить на цифры «110»;

2) пункт 24(1) признать утратившим силу.

2. Настоящий приказ подлежит официальному опубликованию в общественно-политической газете «Областная», сетевом издании «Официальный интернет-портал правовой информации Иркутской области» (ogirk.ru), а также на «Официальном интернет-портале правовой информации» (www.pravo.gov.ru).

3. Настоящий приказ вступает в силу через десять календарных дней после дня его официального опубликования.

Министр социального развития, опеки и попечительства
Иркутской области
В.А. Родионов

УКАЗ

ПРЕЗИДЕНТА РОССИЙСКОЙ ФЕДЕРАЦИИ

**О награждении государственными наградами
Российской Федерации**

За обеспечение успешной подготовки спортсменов, добившихся высоких спортивных достижений на Играх XXXII Олимпиады и XVI Паралимпийских летних играх 2020 года в городе Токио (Япония), наградить:

**МЕДАЛЬЮ ОРДЕНА «ЗА ЗАСЛУГИ ПЕРЕД ОТЕЧЕСТВОМ»
I СТЕПЕНИ**

КОРЗУН Галину Николаевну - старшего тренера отделения пулевой стрельбы областного государственного казенного учреждения «Спортивная школа олимпийского резерва «Приангарье» имени Л.М. Яковенко»

**МЕДАЛЬЮ ОРДЕНА «ЗА ЗАСЛУГИ ПЕРЕД ОТЕЧЕСТВОМ»
II СТЕПЕНИ**

САПУНОВА Александра Яковлевича - тренера отделения легкой атлетики областного государственного казенного учреждения «Спортивная школа олимпийского резерва «Приангарье» имени Л.М. Яковенко», Иркутская область.

Президент Российской Федерации
В. Путин

Москва, Кремль
1 июля 2022 года
№ 418

**АДМИНИСТРАЦИЯ
УСТЬ-ОРДЫНСКОГО БУРЯТСКОГО ОКРУГА**

П Р И К А З

23 мая 2022 года

№ 89-8-адмпр

пос.Усть-Ордынский

Об утверждении Положения о проведении областного культурно-спортивного праздника «Сур-Харбан-2022»

В целях сохранения, развития и популяризации национальных языков, национальных культурных ценностей и национальных видов спорта бурятского народа и иных народов, традиционно проживающих на территории Усть-Ордынского Бурятского округа, в соответствии со статьей 18 Закона Иркутской области от 6 декабря 2010 года № 121-ОЗ «Об Усть-Ордынском Бурятском округе как административно-территориальной единице Иркутской области с особым статусом», руководствуясь статьей 21 Устава Иркутской области,

П Р И К А З Ы В А Ю:

1. Утвердить прилагаемое Положение о проведении областного культурно - спортивного праздника «Сур-Харбан-2022».
2. Настоящий приказ подлежит официальному опубликованию в общественно-политической газете «Областная», сетевом издании «Официальный интернет-портал правовой информации Иркутской области» (ogirk.ru), а также на «Официальном интернет-портале правовой информации» (www.pravo.gov.ru).
3. Настоящий приказ вступает в силу через десять календарных дней после дня его официального опубликования.

Заместитель Губернатора Иркутской области - руководитель администрации Усть-Ордынского Бурятского округа
А.А. Прокопьев

УТВЕРЖДЕНО
приказом администрации
Усть-Ордынского Бурятского округа
от 23 мая 2022 года № 89-8 - адмпр

**ПОЛОЖЕНИЕ
О ПРОВЕДЕНИИ ОБЛАСТНОГО КУЛЬТУРНО-СПОРТИВНОГО ПРАЗДНИКА «СУР-ХАРБАН-2022»**

Глава 1. ОБЩИЕ ПОЛОЖЕНИЯ

1. Настоящее Положение определяет порядок и условия подготовки и проведения областного культурно-спортивного праздника «Сур-Харбан-2022».
2. Ежегодный областной культурно-спортивный праздник «Сур-Харбан» (далее - праздник «Сур-Харбан», «Сур-Харбан» 2022 года) проводится в целях сохранения, развития и популяризации национальных языков, национальных культурных ценностей и национальных видов спорта бурятского народа и иных народов, традиционно проживающих на территории Усть-Ордынского Бурятского округа (далее - округ).
3. Программа праздника «Сур-Харбан» состоит из следующих мероприятий:
 - а) спортивные состязания, в том числе традиционная бурятская игра в состав «шагай наадан» (далее - игра);
 - б) конкурс театрализованных концертных программ «В семье единой!», посвященный празднованию 85-летия Усть-Ордынского Бурятского округа и Года культурного наследия народов России (далее - конкурс);
 - в) фестиваль команд клуба веселых и находчивых (далее - фестиваль КВН, фестиваль, КВН).
4. Используемые термины:
 - а) жюри конкурса - коллегиальный орган, созданный на время проведения конкурса, на который возложены функции по определению победителей конкурса и разрешению спорных моментов, возникающих во время проведения конкурса;
 - б) участники конкурса - творческие коллективы и исполнители художественной самодеятельности, входящие в состав команды от муниципального района Иркутской области, расположенного на сельской территории Иркутской области или муниципального образования «город Свирск» (далее-муниципальное образование Иркутской области);
 - в) заявочные комиссии - коллегиальные органы, созданные на время проведения фестиваля, конкурса, на которые возложены функции по рассмотрению оригиналов документов участников фестиваля, конкурса;
 - г) жюри фестиваля КВН - коллегиальный орган, созданный на время проведения фестиваля, на который возложены функции по определению победителей фестиваля и разрешению спорных моментов, возникающих во время проведения фестиваля;
 - д) участники фестиваля КВН - молодые люди в возрасте от 14 до 35 лет, входящие в состав команды от муниципального образования Иркутской области (пожелавшего участвовать в фестивале);
 - е) участники игры - люди в возрасте от 14 лет и старше, входящие в состав команды от муниципального образования Иркутской области (пожелавшего участвовать в игре);
 - ж) мандатная комиссия - коллегиальный орган, созданный на время проведения спортивных состязаний, на который возложены функции по допуску спортсменов к соревнованиям;
 - з) судейская коллегия - коллегиальный орган, созданный на время проведения спортивных состязаний, на который возложены функции по разрешению спорных моментов, возникающих на спортивных состязаниях;
 - и) юноши и девушки в спортивных состязаниях - участники (спортсмены) спортивных состязаний от 14 до 18 лет (в стрельбе из бурятского лука от 14 до 20 лет включительно), входящие в состав команд по видам спортивных состязаний от муниципального образования Иркутской области (пожелавшего участвовать в спортивных состязаниях);
 - к) мужчины и женщины в спортивных состязаниях - участники (спортсмены) спортивных состязаний 18 лет и старше (в стрельбе из бурятского лука старше 20 лет), входящие в состав команд по видам спортивных состязаний от муниципального образования Иркутской области (пожелавшего участвовать в спортивных состязаниях);
 - л) спортивная команда муниципального образования Иркутской области - группа спортсменов, представляющая муниципальное образование Иркутской области на празднике «Сур-Харбан» по видам спорта, входящим в программу спортивных состязаний;
 - м) команда-участник - команда, представляющая муниципальное образование Иркутской области на празднике «Сур-Харбан» по культурной программе и программе спортивных состязаний.

Глава 2. СРОКИ И МЕСТО ПРОВЕДЕНИЯ ПРАЗДНИКА «СУР-ХАРБАН»

5. Днями проведения областного культурно-спортивного праздника «Сур-Харбан» в соответствии с действующим законодательством определены 30 июня - 2 июля 2022 года.
6. Место проведения: пос. Новонкутский, Нукутского района Иркутской области.
7. Заезд делегаций 30 июня 2022 года до 12.00 часов. Заседание мандатной комиссии с 12.00 до 18.00 часов. Команды, не прошедшие мандатную комиссию в указанное время, к соревнованиям не допускаются. Заседание судейской коллегии в 18.00 часов.

Глава 3. ПОРЯДОК ОРГАНИЗАЦИИ И ПРОВЕДЕНИЯ ПРАЗДНИКА «СУР-ХАРБАН»

8. Организатор праздника «Сур-Харбан» - администрация Усть-Ордынского Бурятского округа (далее - администрация округа).
Общее руководство подготовкой и проведением праздника «Сур-Харбан» осуществляется организационным комитетом, состав которого утверждается распоряжением администрации округа.
9. Администрация округа не менее чем за 14 дней до срока представления документов для участия в празднике «Сур-Харбан» обеспечивает размещение извещения о проведении праздника на официальном сайте администрации округа в информационно-телекоммуникационной сети Интернет (<http://uobo.irkobl.ru>).
10. Извещение о проведении праздника «Сур-Харбан» должно содержать следующие сведения:
 - а) время, место и форма проведения праздника «Сур-Харбан»;
 - б) наименование и почтовый адрес администрации округа;
 - в) порядок, место и срок подачи заявок на участие в празднике «Сур-Харбан»;
 - г) критерии оценки участников праздника «Сур-Харбан»;
 - д) порядок подведения итогов праздника «Сур-Харбан»;
 - е) размер и форма награждения победителей и призеров праздника «Сур-Харбан»;
 - ж) порядок и сроки объявления и награждения победителей и призеров праздника «Сур-Харбан»;
 - з) необходимая контактная информация;
 - и) программа проведения спортивных состязаний;
 - к) программа фестиваля КВН;
 - л) программа конкурса.
11. Для участия в празднике «Сур-Харбан» муниципальному образованию Иркутской области (пожелавшему участвовать в спортивных состязаниях, конкурсе, фестивале КВН) необходимо представить следующие документы:
 - а) предварительная заявка для участия в спортивных соревнованиях (кроме игры, указывается, по каким видам спортивных состязаний участвуют и сколько спортсменов участвует);
 - б) заявка на участие в конкурсе по установленной форме согласно Приложению 1 к настоящему Положению;
 - в) заявка для участия в фестивале по установленной форме согласно Приложению 2 к настоящему Положению;
 - г) заявка для участия в игре по установленной форме согласно Приложению 15 к настоящему Положению;
 - д) материал (тексты выступлений) на предварительный просмотр (для участников фестиваля);
 - е) заявление участника праздника «Сур-Харбан» о согласии на обработку персональных данных согласно Приложению 3 к настоящему Положению;

12. Документы, указанные в пункте 11 настоящего Положения, направляются в бумажном или электронном виде в администрацию округа по адресу: 669001, Иркутская область, пос. Усть-Ордынский, ул. Ленина, 18, тел./факс: 8(39541) 3-14-56, e-mail: okrug-uobo@mail.ru.

13. Срок представления документов для участия в празднике «Сур-Харбан» с 26 мая по 11 июня 2022 года.
14. Администрация округа:
 - а) регистрирует заявку в день ее поступления;
 - б) осуществляет в течение 3 рабочих дней после поступления проверку представленных документов и принятие решения о допуске к участию в празднике «Сур-Харбан» либо об отказе в допуске к участию в празднике;
 - в) направляет документы членам жюри конкурса и фестиваля КВН в случае их соответствия требованиям настоящего Положения.

15. Основаниями для отказа в допуске к участию в празднике «Сур-Харбан» являются:
 - а) несоответствие требованиям к участникам праздника «Сур-Харбан», установленным подпунктами «б», «д», «е», «и» и «к» пункта 4 настоящего Положения соответственно;
 - б) представление документов, указанных в пункте 11 настоящего Положения, после окончания срока, установленного пунктом 13 настоящего Положения;
 - в) представление недостоверных сведений и (или) неполного перечня документов, указанных в пункте 11 настоящего Положения;
 - г) отсутствие регистрации по месту жительства на территории представляемого муниципального образования Иркутской области (студенты, проживающие на территории муниципального образования, допускаются к спортивным состязаниям, с регистрацией по месту пребывания на период обучения при предоставлении справки об обучении в соответствующем учебном заведении).

16. В случае отказа в допуске к участию, лицо, подавшее заявку, и представляемое им муниципальное образование Иркутской области в течение одного рабочего дня с момента принятия решения письменно извещаются об этом с мотивированным обоснованием причин отказа.

17. Определение мест общекомандного зачета в спортивных состязаниях и в культурной программе, состоящей из конкурса, игры и фестиваля КВН производится раздельно.

18. По итогам спортивных состязаний в общекомандном зачете команды-участники награждаются в соответствии с пунктом 36 настоящего Положения.

19. По итогам проведения конкурса, фестиваля КВН и игры определяется общекомандное место муниципального образования Иркутской области в культурной программе.

Общекомандное место в культурной программе определяется по наибольшей сумме очков, набранных муниципальным образованием Иркутской области за конкурс, фестиваль КВН и игру, по таблице подсчета очков согласно Приложению 4 к настоящему Положению. В случае равенства очков первенство присуждается муниципальным образованиям Иркутской области, получившим в конкурсе наибольшее количество очков.

По итогам проведения конкурса, игры и фестиваля КВН команды муниципальных образований Иркутской области награждаются:

- за 1 место - кубком, дипломом первой степени и ценным призом;
- за 2, 3 места - дипломами соответствующих степеней и ценными призами;
- за 4, 5 и 6 места - дипломами участника и ценными призами;
- за остальные места - дипломами за участие.

Глава 4. СПОРТИВНЫЕ СОСТЯЗАНИЯ

20. Обязательным условием для участия муниципального образования Иркутской области в спортивных состязаниях праздника является наличие укомплектованных спортивных команд по национальным видам спорта: бурятская борьба, стрельба из бурятского лука, бурятские шахматы шатар, конные скачки, игра.

В мандатную комиссию представителем спортивной команды представляются следующие документы:

- а) общая заявка согласно Приложению 5 к настоящему Положению;
 - б) заявка для участия в игре по установленной форме согласно Приложению 15 к настоящему Положению;
 - в) паспорт каждого участника;
 - г) ИНН на каждого участника;
 - д) заявление участника праздника «Сур-Харбан» о согласии на обработку персональных данных согласно Приложению 3 к настоящему Положению;
 - е) договор (оригинал) о страховании жизни и здоровья от несчастных случаев, включая риски соревнований на каждого участника спортивных состязаний, кроме игры;
 - ж) документы, предусмотренные пунктом 67 настоящего Положения.
- В судейскую коллегия представителем спортивной команды представляются следующие документы:
- а) именная заявка на каждый вид спорта, согласно Приложению 6 к настоящему Положению;
 - б) техническая заявка по легкой атлетике, согласно Приложению 7 к настоящему Положению.
21. К соревнованиям допускаются:
- а) участники, достигшие на период проведения соревнований 14 лет (по конному спорту допускаются спортсмены независимо от возраста с документом, удостоверяющим личность, и письменным разрешением законных представителей) и имеющие допуск (роспись и печать в именной заявке) врача-терапевта;
 - б) участники, внесенные в общую заявку команды и заявку по одному виду спорта, утвержденные мэром муниципального образования Иркутской области;
 - в) участники, исполнившие требования подпункта «а» пункта 11 и пункта 20 настоящего Положения и прошедшие мандатную комиссию;
 - г) участники, имеющие регистрацию по месту жительства на территории представляемого муниципального образования Иркутской области не менее одного года на момент проведения праздника «Сур-Харбан»;
 - д) по конным скачкам и заездам допускаются лошади, принадлежащие на праве собственности как физическим, так и юридическим лицам, имеющим регистрацию по месту жительства на территории представляемого муниципального образования Иркутской области;
 - е) участники, исполнившие требования пункта 67 настоящего Положения и прошедшие мандатную комиссию.

22. В программу праздника «Сур-Харбан» включены 10 видов спорта: бурятская борьба, стрельба из бурятского лука, конный спорт, легкая атлетика, футбол, гиревой спорт, волейбол, бурятские шахматы шатар, шахматы, шашки и традиционная игра в кости «шагай наадан».

Общекомандный зачет определяется по 11 видам спортивной программы (по волейболу результаты мужских и женских команд принимаются раздельно): бурятская борьба, стрельба из бурятского лука, конный спорт, легкая атлетика, гиревой спорт, волейбол (муж.), волейбол (жен.), футбол, шахматы, бурятские шахматы шатар, шашки. Соревнования проводятся в соответствии с действующими правилами соревнований по видам спорта.

Результаты состязаний по игре идут в зачет культурной программы.

Участники соревнований выступают только в одном виде спортивной программы праздника «Сур-Харбан». В противном случае результат участника в видах программы, в которых он участвовал, аннулируется.

23. Спортивные команды муниципальных образований Иркутской области (далее - спортивная команда) по бурятской борьбе состоят из 20 участников:

- 8 мужчин, 12 юношей. В одной весовой категории у мужчин и юношей разрешается выставить по 2 участника. Весовые категории для мужчин - до 60 кг, до 70 кг, до 82 кг, до 82 кг и свыше 82 кг, для юношей - до 45 кг, до 50 кг, до 55 кг, до 60 кг, до 70 кг и свыше 70 кг. Спортсмены вне зачета к состязаниям не допускаются.

Форма одежды спортсмена: спортивные шорты, кроссовки.

Одежда выводящего судьи-секунданта, «засула» - головной убор (малгай), национальный халат (тэрлиг), мягкая национальная обувь (гутал).

Экипировка спортсменов и судей осуществляется самими спортсменами и судьями.

Ритуал поединков: Перед началом схватки борцы выбегают на поле, исполняют «танец орла» (движения рук напоминают взмахи крыльев орла, а грудь и туловище - лева). Борцы, вызванные на схватку, становятся с правой и левой стороны судейского стола и начинают ритуал поединка двумя хлопками по бедрам, чередуясь по внешней и внутренней стороне, это символизирует, что «с тобой вдвоем будем вести честную спортивную борьбу», после чего начинается схватка.

Победивший борец по окончании схватки, после нескольких шагов, делает прыжок с взмахом рук в стороны, как бы выражая, свою радость и всплеск эмоций, потом подходит к побежденному, помогает встать и поднимает правую руку, а проигравший проходит под ней, этим он показывает свое согласие поражению. После этого победитель исполняет танец победителя.

Ритуал финальных поединков:

Перед началом схватки проводится парад-представление борцов. Борцы выбегают на поле, исполняют «танец орла» (движения рук напоминают взмахи крыльев орла, а грудь и туловище - лева). После этого каждый борец подбегает к своему «засулу», касается правой рукой его правого плеча и, изображая взлетающую птицу поднятой рукой приветствует зрителей, переступая своеобразно с ноги на ногу, делает круговое движение по ходу солнца. Сделав три ритмичных шага, меняет руку и плечо, останавливается по правую руку от «засула», с достоинством ожидая своего соперника. У каждого борца свой «засул», который в форме своеобразного напева «сол» прославляет своего спортсмена, называя его имя и место, откуда он родом. В ходе поединка «засул» помогает своему подопечному советами, отстаивает его интересы перед судьями.

Борцы, вызванные на схватку, становятся с правой и левой стороны судейского стола и начинают ритуал поединка двумя хлопками по бедрам, чередуясь по внешней и внутренней стороне, это символизирует, что «с тобой вдвоем будем вести честную спортивную борьбу», после чего начинается схватка.

Победивший борец по окончании схватки, после нескольких шагов, делает прыжок с взмахом рук в стороны, как бы выражая, свою радость и всплеск эмоций, потом подходит к побежденному, помогает встать и поднимает правую руку, а проигравший проходит под ней, этим он показывает свое согласие поражению. После этого победитель исполняет танец победителя.

Места спортивных команд определяются по наибольшей сумме очков, набранных всеми участниками спортивных команд по таблице подсчета очков (согласно Приложению 8 к настоящему Положению). В случае равенства суммы очков преимущественно предоставляется команде, участники которой выиграли большее количество 1 мест, 2 мест, 3 мест и т.д.

Победитель в личном первенстве в подгруппе определяется по наибольшему количеству побед. В случае равенства побед учитывается:

- а) просматривают конкурсную программу, заполняют оценочные листы;
б) определяет победителей конкурса.
44. Жюри конкурса правомочно решать вопросы, отнесенные к его компетенции, если на заседании присутствуют не менее 50 процентов от общего числа членов жюри конкурса.
45. Решения жюри конкурса принимаются простым большинством голосов присутствующих на заседании его членов. При голосовании каждый член жюри конкурса имеет один голос. В случае равенства голосов председатель жюри конкурса, в случае его отсутствия - заместитель председателя жюри конкурса имеет право решающего голоса.
46. Жюри конкурса оценивает участников конкурса по установленным критериям, указанным в оценочных листах, согласно Приложению 9 к настоящему Положению. Творческий номер каждого жанра оценивается отдельно.
Оценки выставляются по шкале от 0 до 5 баллов от худшего к лучшему по каждому из указанных критериев.
47. По результатам профессиональной оценки участников конкурса ответственный секретарь в тот же день по сумме баллов, поставленных членами жюри конкурса, формирует итоговые рейтинги участников конкурса по форме согласно Приложению 10 к настоящему Положению.
Итоговый рейтинг участника конкурса определяется по формуле:

$$R = \frac{\text{SUM}}{n}$$

- где:
R - итоговый рейтинг участника конкурса;
SUM - сумма баллов всех членов жюри конкурса, поставленных участнику конкурса;
n - количество членов жюри.
48. Решение об определении победителей конкурса принимается в день проведения конкурса на итоговом заседании членов жюри конкурса, которое оформляется протоколом и подписывается председателем и ответственным секретарем. Работа жюри осуществляется путем просмотра конкурсной программы и заполнения оценочных листов. Оценочные листы подписываются каждым членом жюри. Распределение призовых мест производится на основании протокола жюри в соответствии с количеством набранных баллов. Решение жюри оформляется протоколом, является окончательным и пересмотру не подлежит.
49. Награждение участников конкурса осуществляется по итогам конкурса.
По решению жюри присуждается Гран-при конкурса, определяются лауреаты I, II, III степеней. Все участники конкурса награждаются дипломами и ценными призами.
50. Дополнительно жюри конкурса определяет победителей в следующих номинациях:
- «Лучший руководитель хореографического коллектива»;
- «Лучший руководитель музыкального коллектива»;
- «Лучший руководитель фольклорного коллектива»;
- «Лучший руководитель инструментального ансамбля»;
- «Лучшая режиссерская работа».
51. Награждение участников конкурса проходит в день проведения конкурса.

Глава 6. ФЕСТИВАЛЬ КВН

52. В фестивале КВН участвуют команды – победители районных конкурсов КВН.
Команда КВН состоит из 10 участников фестиваля (допускается не более 2-х участников в возрасте от 14 до 17 лет), выступающих в единой форме.
30 июня 2022 года участникам команд КВН, для проверки соответствия сведений, указанных в заявке, необходимо представить в заявочную комиссию:
а) паспорт каждого участника команды;
б) ИНН каждого участника команды.
53. Общая тема игры (фестиваля): «Степная сказка». Программа фестиваля состоит из следующих конкурсов:
а) Визитка «В погоне За ...» (до 5 минут);
б) Биатлон «Вестник степи»;
в) Музыкальное домашнее задание «А у нас на районе...» (до 5 минут).
54. В целях проведения фестиваля администрацией округа создается жюри фестиваля. Состав жюри фестиваля утверждается правовым актом администрации округа. Жюри фестиваля состоит не менее из 3 членов.
Жюри фестиваля:
а) рассматривает и оценивает представленные документы;
б) определяет победителей фестиваля.
55. Жюри фестиваля правомочно решать вопросы, отнесенные к его компетенции, если на заседании присутствуют не менее 50 процентов от общего числа членов жюри фестиваля.
56. Решения жюри фестиваля принимаются простым большинством голосов присутствующих на заседании его членов. При голосовании каждый член жюри фестиваля имеет один голос. В случае равенства голосов председатель жюри фестиваля, в случае его отсутствия - заместитель председателя жюри фестиваля имеют право решающего голоса.
Жюри фестиваля оценивает участников фестиваля согласно критериям профессиональной оценки по шкале от 0 до 5 баллов от худшего к лучшему по каждому из указанных критериев, заполняя оценочный лист по форме согласно Приложению 11 к настоящему Положению.
В случае нарушения временных рамок выступление ограничивается.
За превышение регламента выступления на 1 минуту снимается 0,5 балла от общей суммы за конкурс, далее за каждую минуту по 1 баллу от общей суммы за конкурс.
В выступлениях команд запрещается использовать следующие материалы (тексты, шутки ит.д.): вульгарные, пропагандирующие наркоманию, алкоголизм, насилие и другие виды деструктивного поведения, не являющиеся интеллектуальной собственностью команды и ранее использованные другими командами в своих сценарных разработках, а также афоризмы, анекдоты и пр.
57. Все вокальные номера исполняются «в живую». Допускается использование фонограммы «минус 1».
58. Критерии профессиональной оценки участников фестиваля:
а) имидж;
б) сценическая культура;
в) юмор;
г) такт;
д) артистичность;
е) музыкальность;
ж) импровизация.
59. По результатам профессиональной оценки участников фестиваля ответственный секретарь в тот же день по сумме баллов, поставленных членами жюри фестиваля, формирует итоговые рейтинги участников фестиваля по форме согласно Приложениям 12,13 к настоящему Положению.
Итоговый рейтинг участника фестиваля определяется по формуле:

$$R = \frac{\text{SUM}}{n}$$

- где:
R - итоговый рейтинг участника фестиваля;
SUM - сумма баллов всех членов жюри фестиваля, поставленных участнику фестиваля;
n - количество членов жюри.
60. Решение об определении победителей фестиваля принимается в день проведения фестиваля на итоговом заседании членов жюри фестиваля, которое оформляется протоколом, который подписывается председателем и ответственным секретарем.
Протест на решения жюри фестиваля подается представителем команды в течение одного часа после окончания фестиваля.
Жюри фестиваля в течение одного часа после подачи письменного протеста выносит свое решение. Представители конфликтующих сторон могут участвовать в разборе протеста только в роли свидетелей.
Несвоевременно поданные протесты не рассматриваются.
61. Награждение участников фестиваля осуществляется по итогам фестиваля. Участникам фестиваля, занявшим призовые места, вручаются дипломы I, II, III степени в соответствии с присужденным призовым местом и ценные призы. За 4, 5 и 6 места участникам фестиваля вручаются грамоты за участие и ценные призы.
Также участникам вручаются ценные призы по 5 номинациям: «Лучшая шутка», «Лучший актер», «Лучшая актриса», «Лучшая музыкальная команда», «Национальная традиция».
62. Награждение участников фестиваля проходит в день проведения фестиваля.

Глава 7. ОБЕСПЕЧЕНИЕ БЕЗОПАСНОСТИ УЧАСТНИКОВ

63. Обеспечение безопасности участников и зрителей осуществляется согласно официальным требованиям Правил обеспечения безопасности при проведении официальных спортивных соревнований, утвержденным постановлением Правительства Российской Федерации от 18 апреля 2014 года № 353, а также требованиям правил по видам спорта включенным в спортивные состязания.
64. Соревнования проводятся при наличии медицинского персонала для оказания в случае необходимости первичной медико-санитарной помощи. Оказание скорой медицинской помощи осуществляется в соответствии с приказом Министерства здравоохранения Российской Федерации от 23 октября 2020 года № 1144н «О Порядке организации оказания медицинской помощи лицам, занимающимся физической культурой и спортом (в том числе при подготовке и проведении физкультурных мероприятий и спортивных мероприятий), включая порядок медицинского осмотра лиц, желающих пройти спортивную подготовку, заниматься физической культурой и спортом в организациях и (или) выполнить нормативы испытаний (тестов) Всероссийского физкультурно-спортивного комплекса «Готов к труду и обороне»».
65. Соревнования проводятся с соблюдением методических рекомендаций «МР 3.1/2.1.0192-20. 3.1. Профилактика инфекционных болезней. 2.1. Коммунальная гигиена. Рекомендации по профилактике новой коронавирусной инфекции (COVID-19) в учреждениях физической культуры и спорта (открытых и закрытых спортивных сооружениях, физкультурно-оздоровительных комплексах, плавательных бассейнах и фитнес-клубах). Методические рекомендации.» (утверждены Главным государственным санитарным врачом Российской Федерации 4 июня 2020 года).
66. Соревнования проводятся в соответствии с «Регламентом по организации и проведению официальных физкультурных и спортивных мероприятий на территории Российской Федерации в условиях сохранения рисков распространения COVID-19», утвержденным Министром спорта Российской Федерации и Главным государственным санитарным врачом Российской Федерации 31 июля 2020 года.
67. Совершеннолетние участники соревнований, сопровождающие их лица, должны в день заезда предоставить организаторам один из следующих документов:
1) сертификат о вакцинации против COVID-19, подтверждаемый QR-кодом, полученный с использованием Единого портала государственных и муниципальных услуг (www.gosuslugi.ru) (далее - QR-код);
2) сертификат о перенесенном заболевании COVID-19, подтверждаемый QR-кодом, при условии, что с даты выздоровления гражданина прошло не более 12 месяцев;
3) документ, выданный медицинской организацией, подтверждающий, что гражданин перенес новую коронавирусную инфекцию COVID-19 и с даты его выздоровления прошло не более 12 месяцев;
4) документ, выданный медицинской организацией, подтверждающий прохождение гражданином вакцинации от новой коронавирусной инфекции COVID-19;

- Глава 8. ЗАКЛЮЧИТЕЛЬНЫЕ ПОЛОЖЕНИЯ
68. Администрация округа не позднее 7 рабочих дней со дня проведения праздника «Сур-Харбан» издает распоряжение об его итогах, обеспечивая размещение информации на официальном сайте администрации округа в информационно-телекоммуникационной сети Интернет (http://uobo.irkobl.ru) в течение трех дней со дня подписания.
69. Администрация Усть-Ордынского Бурятского округа обеспечивает финансирование подготовки и проведения праздника «Сур-Харбан» за счет средств областного бюджета, предусмотренных законом Иркутской области об областном бюджете на очередной финансовый год и плановый и внебюджетных источников.
Передача призов (подарков) осуществляется на основании договоров дарения, заключаемых между командой-участником и администрацией Усть-Ордынского Бурятского округа.

Заместитель руководителя администрации Усть-Ордынского Бурятского округа
А.Н. Дмитриев

Приложение 1
к Положению о проведении областного культурно-спортивного праздника «Сур-Харбан-2022»

**ЗАЯВКА
УЧАСТНИКА КОНКУРСА ТЕАТРАЛИЗОВАННЫХ КОНЦЕРТНЫХ ПРОГРАММ «В СЕМЬЕ ЕДИНОЙ!», ПОСВЯЩЕННОГО ПРАЗДНОВАНИЮ 85-ЛЕТИЯ УСТЬ-ОРДЫНСКОГО БУРЯТСКОГО ОКРУГА И ГОДА КУЛЬТУРНОГО НАСЛЕДИЯ НАРОДОВ РОССИИ**

1. Муниципальное образование: _____
2. Контакты ответственного лица (телефон, e-mail) _____
3. Название концертной программы _____
4. Количество участников _____ в т.ч. муж. _____, жен. _____
5. Ф.И.О. руководителя _____
6. Паспортные данные (Серия, №, кем и когда выдан, дата выдачи, дата и место регистрации) _____
7. ИНН _____
8. Контактная информация (моб. тел., e-mail) _____
9. Перечень концертных номеров: _____

| № | Название номера | Муниципальное образование | Композитор, автор, хореограф, постановщик танцевального номера, режиссер театрального номера | Руководитель (номер телефона) | Количество участников |
|---|-----------------|---------------------------|--|-------------------------------|-----------------------|
| 1 | | | | | |
| 2 | | | | | |
| 3 | | | | | |

Дата _____
(Подпись руководителя, печать направляющей организации)
К заявке приложить творческие характеристики коллективов, качественные фотографии (разрешение – не менее 300 dpi),

Приложение 2
к Положению о проведении областного культурно-спортивного праздника «Сур-Харбан -2022»

**ЗАЯВКА
НА УЧАСТИЕ В ФЕСТИВАЛЕ МОЛОДЕЖНЫХ КОМАНД КВН В РАМКАХ КУЛЬТУРНОЙ ПРОГРАММЫ**

| Ф.И.О. | Дата рождения | Место жительства (полный адрес с указанием индекса) | Данные документа, удостоверяющего личность | ИНН | Подпись участника, подтверждающего согласие на обработку своих персональных данных |
|--------|---------------|---|--|-----|--|
| | | | | | |

«__» _____ 2022 года
(подпись руководителя)
М.П.

Приложение 3
к Положению о проведении областного культурно-спортивного праздника «Сур-Харбан-2022»

**СОГЛАСИЕ
НА ОБРАБОТКУ ПЕРСОНАЛЬНЫХ ДАННЫХ**

Я, _____,
проживающий(ая) по адресу _____,
основной документ, удостоверяющий личность (паспорт) _____,

даю свое согласие администрации Усть-Ордынского Бурятского округа, расположенной по адресу: Иркутская область, пос. Усть-Ордынский, ул. Ленина, 1 на обработку своих персональных данных, включая сбор, систематизацию, накопление, хранение, уточнение (обновление, изменение), использование, распространение (в том числе передачу), обезличивание, блокирование, уничтожение персональных данных, с целью проведения областного культурно-спортивного праздника «Сур-Харбан-2022».

**ПЕРЕЧЕНЬ
ПЕРСОНАЛЬНЫХ ДАННЫХ, НА ОБРАБОТКУ КОТОРЫХ ДАЕТСЯ СОГЛАСИЕ**

| № п/п | Персональные данные | Согласие | |
|-------|-----------------------------------|----------|-----|
| | | ДА | НЕТ |
| | Фамилия | | |
| | Имя | | |
| | Отчество | | |
| | Год, месяц, дата и место рождения | | |
| | Адрес места жительства | | |
| | ИНН | | |
| | Состояние здоровья | | |

Настоящее согласие действует до «_____» _____ 2022 года.
Субъект персональных данных вправе отозвать данное согласие на обработку своих персональных данных, письменное уведомив об этом оператора.
В случае отзыва субъектом персональных данных согласия на обработку своих персональных данных оператор обязан прекратить обработку персональных данных и уничтожить персональные данные в срок, не превышающий трех рабочих дней с даты поступления указанного отзыва. Об уничтожении персональных данных оператор обязан уведомить субъекта персональных данных.

Я даю согласие на размещение указанных персональных данных в базах данных: победителей, призеров и участников областного культурно-спортивного праздника «Сур-Харбан-2022».

«___» _____ 2022 года
(подпись) (расшифровка)

Приложение 4
к Положению о проведении областного культурно-спортивного праздника «Сур-Харбан-2022»

**ТАБЛИЦА ПОДСЧЕТА ОЧКОВ ОБЩЕКОМАНДНОГО ПЕРВЕНСТВА
ПО КУЛЬТУРНОЙ ПРОГРАММЕ НА ОБЛАСТНОМ КУЛЬТУРНО-СПОРТИВНОМ ПРАЗДНИКЕ «СУР-ХАРБАН - 2022»**

| Место | Фестиваль-конкурс театрализованных программ | Фестиваль КВН | Шагай наадан |
|-------|---|---------------|--------------|
| 1 | 600 | 300 | 100 |
| 2 | 500 | 250 | 90 |
| 3 | 400 | 200 | 80 |
| 4 | 300 | 150 | 70 |
| 5 | 200 | 100 | 65 |
| 6 | 100 | 70 | 60 |
| 7 | 70 | 50 | 55 |
| 8 | 40 | 40 | 50 |
| 9 | 40 | 30 | 47 |
| 10 | 40 | 20 | 44 |

Приложение 5
к Положению о проведении областного культурно-спортивного праздника «Сур-Харбан-2022»

«Утверждаю
мэр муниципального образования
_____ Ф.И.О.

**ОБЩАЯ ЗАЯВКА
НА УЧАСТИЕ В ОБЛАСТНОМ КУЛЬТУРНО-СПОРТИВНОМ ПРАЗДНИКЕ
«СУР-ХАРБАН» 2022 ГОДА**

от команды _____

по бурятской борьбе

| N п/п | Фамилия, имя, отчество (полностью) | Дата рождения (число, месяц, год) | Данные паспорта (серия, номер, дата выдачи) | Адрес постоянного места жительства (населенный пункт, улица, № дома) | ИНН | Вид спорта или программы |
|-------|------------------------------------|-----------------------------------|---|--|-----|--------------------------|
| 1 | | | | | | |

Представитель команды: _____

**ОБЩАЯ ЗАЯВКА
НА УЧАСТИЕ В ОБЛАСТНОМ КУЛЬТУРНО-СПОРТИВНОМ ПРАЗДНИКЕ
«СУР-ХАРБАН» 2022 ГОДА**

от команды _____

по стрельбе из бурятского лука

| N п/п | Фамилия, имя, отчество (полностью) | Дата рождения (число, месяц, год) | Данные паспорта (серия, номер, дата выдачи) | Адрес постоянного места жительства (населенный пункт, улица, № дома) | ИНН | Вид спорта или программы |
|-------|------------------------------------|-----------------------------------|---|--|-----|--------------------------|
| 1 | | | | | | |

Представитель команды: _____

**ОБЩАЯ ЗАЯВКА
НА УЧАСТИЕ В ОБЛАСТНОМ КУЛЬТУРНО-СПОРТИВНОМ ПРАЗДНИКЕ
«СУР-ХАРБАН» 2022 ГОДА**

от команды _____

по конному спорту

| N п/п | Фамилия, имя, отчество (полностью) | Дата рождения (число, месяц, год) | Данные паспорта (серия, номер, дата выдачи) | Адрес постоянного места жительства (населенный пункт, улица, № дома) | ИНН | Вид спорта или программы |
|-------|------------------------------------|-----------------------------------|---|--|-----|--------------------------|
| 1 | | | | | | |

Представитель команды: _____

**ОБЩАЯ ЗАЯВКА
НА УЧАСТИЕ В ОБЛАСТНОМ КУЛЬТУРНО-СПОРТИВНОМ ПРАЗДНИКЕ
«СУР-ХАРБАН» 2022 ГОДА**

от команды _____

по волейболу среди мужских команд

| N п/п | Фамилия, имя, отчество (полностью) | Дата рождения (число, месяц, год) | Данные паспорта (серия, номер, дата выдачи) | Адрес постоянного места жительства (населенный пункт, улица, № дома) | ИНН | Вид спорта или программы |
|-------|------------------------------------|-----------------------------------|---|--|-----|--------------------------|
| 1 | | | | | | |

Представитель команды: _____

**ОБЩАЯ ЗАЯВКА
НА УЧАСТИЕ В ОБЛАСТНОМ КУЛЬТУРНО-СПОРТИВНОМ ПРАЗДНИКЕ
«СУР-ХАРБАН» 2022 ГОДА**

от команды _____

по волейболу среди женских команд

| N п/п | Фамилия, имя, отчество (полностью) | Дата рождения (число, месяц, год) | Данные паспорта (серия, номер, дата выдачи) | Адрес постоянного места жительства (населенный пункт, улица, № дома) | ИНН | Вид спорта или программы |
|-------|------------------------------------|-----------------------------------|---|--|-----|--------------------------|
| 1 | | | | | | |

Представитель команды: _____

**ОБЩАЯ ЗАЯВКА
НА УЧАСТИЕ В ОБЛАСТНОМ КУЛЬТУРНО-СПОРТИВНОМ ПРАЗДНИКЕ
«СУР-ХАРБАН» 2022 ГОДА**

от команды _____

по шахматам

| N п/п | Фамилия, имя, отчество (полностью) | Дата рождения (число, месяц, год) | Данные паспорта (серия, номер, дата выдачи) | Адрес постоянного места жительства (населенный пункт, улица, № дома) | ИНН | Вид спорта или программы |
|-------|------------------------------------|-----------------------------------|---|--|-----|--------------------------|
| 1 | | | | | | |

Представитель команды: _____

**ОБЩАЯ ЗАЯВКА
НА УЧАСТИЕ В ОБЛАСТНОМ КУЛЬТУРНО-СПОРТИВНОМ ПРАЗДНИКЕ
«СУР-ХАРБАН» 2022 ГОДА**

от команды _____

по шашкам

| N п/п | Фамилия, имя, отчество (полностью) | Дата рождения (число, месяц, год) | Данные паспорта (серия, номер, дата выдачи) | Адрес постоянного места жительства (населенный пункт, улица, № дома) | ИНН | Вид спорта или программы |
|-------|------------------------------------|-----------------------------------|---|--|-----|--------------------------|
| 1 | | | | | | |

Представитель команды: _____

**ОБЩАЯ ЗАЯВКА
НА УЧАСТИЕ В ОБЛАСТНОМ КУЛЬТУРНО-СПОРТИВНОМ ПРАЗДНИКЕ
«СУР-ХАРБАН» 2022 ГОДА**

от команды _____

по шатару

| N п/п | Фамилия, имя, отчество (полностью) | Дата рождения (число, месяц, год) | Данные паспорта (серия, номер, дата выдачи) | Адрес постоянного места жительства (населенный пункт, улица, № дома) | ИНН | Вид спорта или программы |
|-------|------------------------------------|-----------------------------------|---|--|-----|--------------------------|
| 1 | | | | | | |

Представитель команды: _____

**ОБЩАЯ ЗАЯВКА
НА УЧАСТИЕ В ОБЛАСТНОМ КУЛЬТУРНО-СПОРТИВНОМ ПРАЗДНИКЕ
«СУР-ХАРБАН» 2022 ГОДА**

от команды _____

по футболу

| N п/п | Фамилия, имя, отчество (полностью) | Дата рождения (число, месяц, год) | Данные паспорта (серия, номер, дата выдачи) | Адрес постоянного места жительства (населенный пункт, улица, № дома) | ИНН | Вид спорта или программы |
|-------|------------------------------------|-----------------------------------|---|--|-----|--------------------------|
| 1 | | | | | | |

Представитель команды: _____

**ОБЩАЯ ЗАЯВКА
НА УЧАСТИЕ В ОБЛАСТНОМ КУЛЬТУРНО-СПОРТИВНОМ ПРАЗДНИКЕ
«СУР-ХАРБАН» 2022 ГОДА**

от команды _____

по гиревому спорту

| N п/п | Фамилия, имя, отчество (полностью) | Дата рождения (число, месяц, год) | Данные паспорта (серия, номер, дата выдачи) | Адрес постоянного места жительства (населенный пункт, улица, № дома) | ИНН | Вид спорта или программы |
|-------|------------------------------------|-----------------------------------|---|--|-----|--------------------------|
| 1 | | | | | | |

Представитель команды: _____

**ОБЩАЯ ЗАЯВКА
НА УЧАСТИЕ В ОБЛАСТНОМ КУЛЬТУРНО-СПОРТИВНОМ ПРАЗДНИКЕ
«СУР-ХАРБАН» 2022 ГОДА**

от команды _____

по шагай наадан

| N п/п | Фамилия, имя, отчество (полностью) | Дата рождения (число, месяц, год) | Данные паспорта (серия, номер, дата выдачи) | Адрес постоянного места жительства (населенный пункт, улица, № дома) | ИНН | Вид спорта или программы |
|-------|------------------------------------|-----------------------------------|---|--|-----|--------------------------|
| 1 | | | | | | |

Представитель команды: _____

Приложение 6
к Положению о проведении областного культурно-спортивного праздника «Сур-Харбан-2022»

**ИМЕННАЯ ЗАЯВКА
НА УЧАСТИЕ В ОБЛАСТНОМ КУЛЬТУРНО-СПОРТИВНОМ ПРАЗДНИКЕ «СУР-ХАРБАН» 2022 ГОДА**

от команды _____

(РАЙОН)

по _____

(ВИД СПОРТА)

| № | Фамилия, имя, отчество (полностью) | Дата рождения | Ф.И.О. личного тренера | Подпись врача и печать | Подпись участника, подтверждающего согласие на обработку своих персональных данных |
|----|------------------------------------|---------------|------------------------|------------------------|--|
| 1. | | | | | |
| 2. | | | | | |

Представитель команды: _____ (_____) М.П.

Указанные в настоящей заявке _____ спортсменов по состоянию здоровья допущены к участию в соревнованиях.

Врач _____ (_____) М.П.

Допущено к соревнованиям _____ человек.

Председатель мандатной комиссии _____ (_____) М.П.

Приложение 7
к Положению о проведении областного культурно-спортивного праздника «Сур-Харбан-2022»

**ТЕХНИЧЕСКАЯ ЗАЯВКА
ПО ЛЕГКОЙ АТЛЕТИКЕ ОТ КОМАНДЫ _____**

| Фамилия, имя участника | 100 м | 200 м | 400 м | 800 м | 1500 м | 3000 м | 5000 м | Эстафета | Прыжки в длину |
|------------------------|-------|-------|-------|-------|--------|--------|--------|----------|----------------|
| 1. | | | | | | | | | |
| 2. | | | | | | | | | |
| 3. | | | | | | | | | |
| 4. | | | | | | | | | |
| 5. | | | | | | | | | |
| 6. | | | | | | | | | |
| 7. | | | | | | | | | |
| 8. | | | | | | | | | |
| 9. | | | | | | | | | |
| 10. | | | | | | | | | |

Представитель команды: _____

Приложение 8
к Положению о проведении областного культурно-спортивного праздника «Сур-Харбан-2022»

**ТАБЛИЦА ПОДСЧЕТА ОЧКОВ ОБЩЕКОМАНДНОГО ПЕРВЕНСТВА СПОРТИВНОЙ
ПРОГРАММЫ НА ОБЛАСТНОМ КУЛЬТУРНО-СПОРТИВНОМ ПРАЗДНИКЕ
«СУР-ХАРБАН» 2022 ГОДА**

| Место | Национальные виды спорта | | | | | | Массовые виды спорта | | | | | |
|-------|--------------------------|-------------------------|---------------------|--------------|---------------------|-------------------|----------------------|----------------|--------------|----------------------|-------------------|----------------------|
| | Бурятская борьба (личн) | Стрельба из лука (личн) | Конный спорт (личн) | Шатар (личн) | Шагай наадан (личн) | Волейбол (команд) | Футбол (команд) | Шахматы (личн) | Шашки (личн) | Гиревой спорт (личн) | Легкая атлетика | |
| | | | | | | | | | | | забег, прыжки (п) | эстафета 4x100 м (к) |
| 1 | 200 | 200 | 400 | 200 | 100 | 1000 | 1600 | 100 | 100 | 100 | 100 | 400 |
| 2 | 180 | 180 | 360 | 180 | 90 | 900 | 1440 | 90 | 90 | 90 | 90 | 360 |

| | | | | | | | | | | | | |
|----|-----|-----|-----|-----|----|-----|------|----|----|----|----|-----|
| 3 | 160 | 160 | 320 | 160 | 80 | 800 | 1280 | 80 | 80 | 80 | 80 | 320 |
| 4 | 140 | 140 | 280 | 140 | 70 | 700 | 1120 | 70 | 70 | 70 | 70 | 280 |
| 5 | 130 | 130 | 260 | 130 | 65 | 650 | 1040 | 65 | 65 | 65 | 65 | 260 |
| 6 | 120 | 120 | 240 | 120 | 60 | 600 | 960 | 60 | 60 | 60 | 60 | 240 |
| 7 | 110 | 110 | 220 | 110 | 55 | 550 | 880 | 55 | 55 | 55 | 55 | 220 |
| 8 | 100 | 100 | 200 | 100 | 50 | 500 | 800 | 50 | 50 | 50 | 50 | 200 |
| 9 | 95 | 95 | 190 | 95 | 47 | 470 | 752 | 47 | 47 | 47 | 47 | 188 |
| 10 | 90 | 90 | 180 | 90 | 44 | 440 | 704 | 44 | 44 | 44 | 44 | 176 |
| 11 | 85 | 85 | | 85 | 41 | | | 41 | 41 | 41 | 41 | |
| 12 | 80 | 80 | | 80 | 38 | | | 38 | 38 | 38 | 38 | |
| 13 | 78 | 78 | | 78 | 37 | | | 37 | 37 | 37 | 37 | |
| 14 | 76 | 76 | | 76 | 36 | | | 36 | 36 | 36 | 36 | |
| 15 | 74 | 74 | | 74 | 35 | | | 35 | 35 | 35 | 35 | |
| 16 | 72 | 72 | | 72 | 34 | | | 34 | 34 | 34 | 34 | |
| 17 | 70 | 70 | | 70 | 33 | | | 33 | 33 | 33 | 33 | |
| 18 | 68 | 68 | | 68 | 32 | | | 32 | 32 | 32 | 32 | |
| 19 | 66 | 66 | | 66 | 31 | | | 31 | 31 | 31 | 31 | |
| 20 | 64 | 64 | | 64 | 30 | | | 30 | 30 | 30 | 30 | |

Приложение 12
к Положению о проведении областного культурно-спортивного праздника «Сур-Харбан-2022»

ИТОГОВЫЙ РЕЙТИНГ ФЕСТИВАЛЯ КВН

| Наименование конкурса | Наименование команды, МО | Жюри | | | Общий балл | Итоговый рейтинг участника конкурса по формуле | Результат |
|--|--------------------------|------|---|---|------------|--|-----------|
| | | 1 | 2 | 3 | | | |
| Визитка «В погоне За ...» (до 5 минут) | | | | | | | |
| | | | | | | | |
| Биатлон «Вестник степи» | | | | | | | |
| | | | | | | | |
| Музыкальное домашнее задание «А у нас на районе...» (до 5 минут) | | | | | | | |
| | | | | | | | |

Председатель _____ / _____ / _____
подпись расшифровка дата

Ответственный секретарь _____ / _____ / _____
подпись расшифровка дата

Приложение 13
к Положению о проведении областного культурно-спортивного праздника «Сур-Харбан-2022»

ИТОГОВЫЙ РЕЙТИНГ УЧАСТНИКОВ ФЕСТИВАЛЯ КВН НА ОБЛАСТНОМ КУЛЬТУРНО-СПОРТИВНОМ ПРАЗДНИКЕ «СУР-ХАРБАН» 2022 ГОДА

| N п/п | Муниципальное образование | Общий балл | Место |
|-------|---------------------------|------------|-------|
| 1 | | | |
| 2 | | | |
| 3 | | | |
| 4 | | | |
| 5 | | | |
| 6 | | | |
| 7 | | | |
| 8 | | | |

Председатель жюри фестиваля _____ / _____ / _____
подпись расшифровка дата

Ответственный секретарь жюри фестиваля _____ / _____ / _____
подпись расшифровка дата

Приложение 14
к Положению о проведении областного культурно-спортивного праздника «Сур-Харбан-2022»

ИТОГОВЫЙ РЕЙТИНГ ПО КУЛЬТУРНОЙ ПРОГРАММЕ ОБЛАСТНОГО КУЛЬТУРНО-СПОРТИВНОГО ПРАЗДНИКА «СУР-ХАРБАН» 2022 ГОДА

| Муниципальное образование | Фестиваль-конкурс театрализованных программ «В семье единой!» | Фестиваль «КВН» | Шагай наадан | Общий балл | Место |
|---------------------------|---|-----------------|--------------|------------|-------|
| | | | | | |
| | | | | | |

Приложение 15
к Положению о проведении областного культурно-спортивного праздника «Сур-Харбан - 2022»

ЗАЯВКА НА УЧАСТИЕ В ОБЛАСТНОМ КУЛЬТУРНО-СПОРТИВНОМ ПРАЗДНИКЕ «СУР-ХАРБАН» 2022 ГОДА В БУРЯТСКОЙ ТРАДИЦИОННОЙ ИГРЕ В КОСТИ «ШАГАЙ НААДАН»

от команды _____

| N п/п | Фамилия, имя, отчество (полностью) | Дата рождения (число, месяц, год) | Данные паспорта (серия, номер, дата выдачи) | Адрес постоянного места жительства (населенный пункт, улица, № дома) | ИНН |
|-------|------------------------------------|-----------------------------------|---|--|-----|
| 1 | | | | | |

Представитель команды: _____

Приложение 9
к Положению о проведении областного культурно-спортивного праздника «Сур-Харбан-2022»

ОЦЕНОЧНЫЙ ЛИСТ КОНКУРСА ТЕАТРАЛИЗОВАННЫХ ПРОГРАММ «В СЕМЬЕ ЕДИНОЙ!»

Муниципальное образование _____

Оценивается по 5-балльной системе, регламент выступления - 20 мин.

| N | Название художественного номера | Соответствие номера тематике конкурса | Исполнительское мастерство участников концертной программы | Сценическая культура (внешний вид, соблюдение регламента) | Художественное оформление программы (реквизит, костюмы, музыка) | Общая сумма баллов (столбцы 3-6) | Оценивается программа в целом | | | ИТОГО (столбцы 7-10) |
|---|---------------------------------|---------------------------------------|--|---|---|----------------------------------|--|--|------------------------------------|----------------------|
| | | | | | | | Режиссерское мастерство (оригинальность творческого замысла концертной программы и воплощения) | Разножанровость и разнообразие программы | Художественная цельность программы | |
| 1 | 2 | 3 | 4 | 5 | 6 | 7 | 8 | 9 | 10 | 11 |
| 1 | | | | | | | x | x | x | x |
| 2 | | | | | | | x | x | x | x |
| 3 | | | | | | | x | x | x | x |
| 4 | | | | | | | x | x | x | x |
| 5 | | | | | | | x | x | x | x |
| | x | x | x | x | x | | | | | |

Член жюри (Председатель) _____ / _____ / _____
подпись расшифровка дата

Секретарь _____ / _____ / _____

Приложение 10
к Положению о проведении областного культурно-спортивного праздника «Сур-Харбан-2022»

ТАБЛИЦА ПОДВЕДЕНИЯ ИТОГОВ КОНКУРСА ТЕАТРАЛИЗОВАННЫХ ПРОГРАММ «В СЕМЬЕ ЕДИНОЙ!»

| № | Муниципальное образование | Общий балл | Место |
|---|---------------------------|------------|-------|
| | | | |
| | | | |

Председатель жюри:
Секретарь жюри:

Приложение 11
к Положению о проведении областного культурно-спортивного праздника «Сур-Харбан-2022»

ОЦЕНОЧНЫЙ ЛИСТ ЧЛЕНА (ПРЕДСЕДАТЕЛЯ) ЖЮРИ (Ф.И.О.) ФЕСТИВАЛЯ

Наименование конкурса _____

| Название команды | Критерии оценок | | | | | | | За превышение регламента выступления | Общий балл |
|------------------|-----------------|----------------------|------|------|---------------|---------------|--------------|--------------------------------------|------------|
| | Имидж | Сценическая культура | Юмор | Такт | Артистичность | Музыкальность | Импровизация | | |
| | | | | | | | | | |
| | | | | | | | | | |

Член жюри (Председатель) _____ / _____ / _____
подпись расшифровка дата

Ответственный секретарь _____ / _____ / _____
подпись расшифровка дата

СЛУЖБА ПО ОХРАНЕ И ИСПОЛЬЗОВАНИЮ ОБЪЕКТОВ ЖИВОТНОГО МИРА ИРКУТСКОЙ ОБЛАСТИ

ПРИКАЗ

1 июня 2022 года Иркутск № 84-11-спр

О внесении изменений в приказ службы по охране и использованию объектов животного мира Иркутской области от 3 марта 2022 года № 84-1-спр

В соответствии с постановлением Правительства Российской Федерации от 24 марта 2022 года № 465 «О внесении изменений в Положение о федеральном государственном контроле (надзоре) в области охраны, воспроизводства и использования объектов животного мира и среды их обитания», руководствуясь статьей 21 Устава Иркутской области, распоряжением Губернатора Иркутской области от 22 апреля 2022 года № 222-рп «О Пересыпкине С.В.», Положением о службе по охране и использованию объектов животного мира Иркутской области, утвержденным постановлением Правительства Иркутской области от 30 ноября 2021 года № 908-пп,

ПРИКАЗЫВАЮ:

1. Внести в приказ службы по охране и использованию объектов животного мира Иркутской области от 3 марта 2022 года № 84-1-спр «Об утверждении перечней должностных лиц (государственных охотничьих инспекторов), уполномоченных осуществлять федеральный государственный контроль (надзор) в области охраны, воспроизводства и использования объектов животного мира и среды их обитания на территории Иркутской области» (далее – приказ) следующие изменения:

1) индивидуализированный заголовок изложить в следующей редакции:

«Об утверждении Перечней должностных лиц службы по охране и использованию объектов животного мира Иркутской области, уполномоченных составлять протоколы об административных правонарушениях и рассматривать дела об административных правонарушениях в области охраны, воспроизводства и использования объектов животного мира и среды их обитания на территории Иркутской области, за исключением особо охраняемых природных территорий федерального значения»;

2) в преамбуле слова «, Положением о федеральном государственном контроле (надзоре) в области охраны, воспроизводства и использования объектов животного мира и среды их обитания, утвержденным постановлением Правительства Российской Федерации от 30 июня 2021 года № 1094» исключить;

3) пункт 1 признать утратившим силу;

4) пункт 2 изложить в следующей редакции:

«2. Утвердить перечень должностных лиц службы по охране и использованию объектов животного мира Иркутской области, уполномоченных составлять протоколы об административных правонарушениях, за исключением особо охраняемых природных территорий федерального значения (прилагается);»;

5) пункт 3 изложить в следующей редакции:

«3. Утвердить перечень должностных лиц службы по охране и использованию объектов животного мира Иркутской области, уполномоченных рассматривать дела об административных правонарушениях, за исключением особо охраняемых природных территорий федерального значения (прилагается);»;

6) в пункте 4 слова «(государственные охотничьи инспектора)» исключить;

7) Перечень должностных лиц (государственных охотничьих инспекторов), уполномоченных на принятие решения о проведении контрольных (надзорных) мероприятий по осуществлению федерального государственного контроля (надзора), за исключением особо охраняемых природных территорий федерального значения, утвержденный приказом признать утратившим силу;

8) Индивидуализированный заголовок Перечня должностных лиц (государственных охотничьих инспекторов), уполномоченных осуществлять федеральный государственный контроль (надзор) и составлять протоколы об адми-

нистративных правонарушениях, за исключением особо охраняемых природных территорий федерального значения, утвержденного приказом изложить в следующей редакции:

«ПЕРЕЧЕНЬ ДОЛЖНОСТНЫХ ЛИЦ СЛУЖБЫ ПО ОХРАНЕ И ИСПОЛЬЗОВАНИЮ ОБЪЕКТОВ ЖИВОТНОГО МИРА ИРКУТСКОЙ ОБЛАСТИ, УПОЛНОМОЧЕННЫХ СОСТАВЛЯТЬ ПРОТОКОЛЫ ОБ АДМИНИСТРАТИВНЫХ ПРАВОНАРУШЕНИЯХ, ЗА ИСКЛЮЧЕНИЕМ ОСОБО ОХРАНЯЕМЫХ ПРИРОДНЫХ ТЕРРИТОРИЙ ФЕДЕРАЛЬНОГО ЗНАЧЕНИЯ»;

9) Индивидуализированный заголовок Перечня должностных лиц (государственных охотничьих инспекторов), уполномоченных рассматривать в пределах своей компетенции дела об административных правонарушениях в области охраны, воспроизводства и использования объектов животного мира и среды их обитания, за исключением особо охраняемых природных территорий федерального значения, утвержденный приказом изложить в следующей редакции:

«ПЕРЕЧЕНЬ ДОЛЖНОСТНЫХ ЛИЦ СЛУЖБЫ ПО ОХРАНЕ И ИСПОЛЬЗОВАНИЮ ОБЪЕКТОВ ЖИВОТНОГО МИРА ИРКУТСКОЙ ОБЛАСТИ, УПОЛНОМОЧЕННЫХ РАССМАТРИВАТЬ ДЕЛА ОБ АДМИНИСТРАТИВНЫХ ПРАВОНАРУШЕНИЯХ, ЗА ИСКЛЮЧЕНИЕМ ОСОБО ОХРАНЯЕМЫХ ПРИРОДНЫХ ТЕРРИТОРИЙ ФЕДЕРАЛЬНОГО ЗНАЧЕНИЯ».

2. Настоящий приказ подлежит официальному опубликованию в общественно-политической газете «Областная», сетевом издании «Официальный интернет-портал правовой информации Иркутской области» (ogirk.ru), а также на «Официальном интернет-портале правовой информации» (www.pravo.gov.ru).

3. Настоящий приказ вступает в силу через десять календарных дней после дня его официального опубликования.

Временно замещающий должность руководителя службы по охране и использованию объектов животного мира Иркутской области – главного государственного охотничьего инспектора Иркутской области С.В. Пересыпкин

ПРАВИТЕЛЬСТВО ИРКУТСКОЙ ОБЛАСТИ

ПОСТАНОВЛЕНИЕ

3 июня 2022 года

Иркутск

№ 437-пп

О предоставлении из областного бюджета грантов в форме субсидий в целях реализации практики поддержки добровольчества (волонтерства), реализуемой в Иркутской области, в 2022 году

В соответствии с пунктом 4 статьи 78¹ Бюджетного кодекса Российской Федерации, постановлением Правительства Российской Федерации от 5 апреля 2022 года № 590 «О внесении изменений в общие требования к нормативным правовым актам, муниципальным правовым актам, регулирующим предоставление субсидий, в том числе грантов в форме субсидий, юридическим лицам, индивидуальным предпринимателям, а также физическим лицам - производителям товаров, работ, услуг и об особенностях предоставления указанных субсидий и субсидий из федерального бюджета бюджетам субъектов Российской Федерации в 2022 году», руководствуясь частью 4 статьи 66, статьей 67 Устава Иркутской области, Правительство Иркутской области

ПОСТАНОВЛЯЕТ:

1. Установить, что в Иркутской области за счет средств областного бюджета осуществляется государственная поддержка путем предоставления грантов в форме субсидий в целях реализации практики поддержки добровольчества (волонтерства), реализуемой в Иркутской области, в 2022 году.
2. Установить Порядок предоставления из областного бюджета грантов в форме субсидий в целях реализации практики поддержки добровольчества (волонтерства), реализуемой в Иркутской области, в 2022 году (прилагается).
3. Настоящее постановление подлежит официальному опубликованию в общественно-политической газете «Областная», сетевом издании «Официальный интернет-портал правовой информации Иркутской области» (ogirk.ru), а также на «Официальном интернет-портале правовой информации» (www.pravo.gov.ru).

Первый заместитель Губернатора Иркутской области – Председатель Правительства Иркутской области
К.Б. Зайцев

УСТАНОВЛЕН
постановлением Правительства Иркутской области
от 3 июня 2022 года № 437-пп

**ПОРЯДОК
ПРЕДОСТАВЛЕНИЯ ИЗ ОБЛАСТНОГО БЮДЖЕТА ГРАНТОВ В ФОРМЕ СУБСИДИЙ В ЦЕЛЯХ РЕАЛИЗАЦИИ
ПРАКТИКИ ПОДДЕРЖКИ ДОБРОВОЛЬЧЕСТВА (ВОЛОНТЕРСТВА), РЕАЛИЗУЕМОЙ В ИРКУТСКОЙ ОБЛАСТИ,
В 2022 ГОДУ**

Глава 1. ОБЩИЕ ПОЛОЖЕНИЯ

1. Настоящий Порядок устанавливает условия и порядок предоставления из областного бюджета грантов в форме субсидий в целях реализации практики поддержки добровольчества (волонтерства), реализуемой в Иркутской области, в 2022 году (далее – Порядок).

Гранты предоставляются в целях реализации Практики на реализацию проектов, которые были включены в заявку на участие во Всероссийском конкурсе лучших региональных практик поддержки волонтерства «Регион добрых дел» 2021 года (далее – Всероссийский конкурс).

Гранты предоставляются в целях реализации регионального проекта «Социальная активность (Иркутская область)», обеспечивающего достижение целей, показателей и результатов федерального проекта «Социальная активность», входящего в состав национального проекта «Образование», и государственной программы Иркутской области «Молодежная политика» на 2019 – 2024 годы, утвержденной постановлением Правительства Иркутской области от 1 ноября 2018 года № 797-пп.

2. Для целей настоящего Порядка используются следующие основные понятия:

- 1) Практика – комплексная программа развития добровольческой (волонтерской) деятельности в Иркутской области, которая позволяет достичь целей и задач Всероссийского конкурса и ключевых показателей результативности, предъявляемых к практикам поддержки добровольчества (волонтерства), определенным Положением о проведении Всероссийского конкурса, утвержденным приказом Федерального агентства по делам молодежи от 5 апреля 2021 года № 109 (далее – Положение) о проведении Всероссийского конкурса, приказ № 109), а также относящаяся к отдельным направлениям развития добровольческой (волонтерской) деятельности, определенным Положением о проведении Всероссийского конкурса;
- 2) проект – комплекс взаимосвязанных мероприятий, направленных на развитие волонтерской (добровольческой) деятельности и достижение конкретных общественно полезных результатов в рамках определенного срока и бюджета.
3. Исполнительным органом государственной власти Иркутской области, уполномоченным на предоставление грантов, является министерство по молодежной политике Иркутской области (далее – министерство).
4. Гранты предоставляются в пределах лимитов бюджетных обязательств, доведенных до министерства в установленном порядке на 2022 год на цели, указанные в пункте 1 настоящего Порядка (далее – лимиты бюджетных обязательств).
5. При формировании проекта закона Иркутской области об областном бюджете (проекта закона Иркутской области о внесении изменений в закон Иркутской области об областном бюджете) сведения о грантах размещаются на едином портале бюджетной системы Российской Федерации в информационно-телекоммуникационной сети «Интернет» (в разделе единого портала бюджетной системы Российской Федерации) (далее – единый портал).

Глава 2. УСЛОВИЯ И ПОРЯДОК ПРЕДОСТАВЛЕНИЯ ГРАНТОВ

6. Гранты в соответствии с Положением о проведении Всероссийского конкурса предоставляются зарегистрированным некоммерческим неправительственным организациям, государственным и муниципальным бюджетным учреждениям, включая бюджетные учреждения, в отношении которых органы исполнительной власти Иркутской области не осуществляют функции и полномочия учредителя, осуществляющим на территории Иркутской области деятельность в сфере добровольчества (волонтерства), участвующим в реализации Практики, проекты которых были включены в заявку на участие во Всероссийском конкурсе (далее – заявители).

Соответствие заявителей категории, установленной абзацем первым настоящего пункта, в части включения проектов заявителей в заявку на участие во Всероссийском конкурсе и участия в реализации Практики проверяется министерством самостоятельно.

7. Гранты предоставляются при соответствии заявителя на день представления в министерство документов, указанных в пунктах 9, 10 настоящего Порядка (далее – документы), следующим условиям:

- 1) отсутствие факта получения заявителем средств из областного бюджета на основании иных нормативных правовых актов Иркутской области на цель, установленную пунктом 1 настоящего Порядка;
- 2) заявитель не должен находиться в процессе реорганизации (за исключением реорганизации в форме присоединения к заявителю другого юридического лица), ликвидации, в отношении него не введена процедура банкротства, деятельность заявителя не приостановлена в порядке, предусмотренном законодательством Российской Федерации;
- 3) отсутствие у заявителя неисполненной обязанности по уплате налогов, сборов, страховых взносов, штрафов, процентов, подлежащих уплате в соответствии с законодательством Российской Федерации о налогах и сборах, в размере, превышающем 300 тыс. рублей;
- 4) наличие письменного согласия заявителя на осуществление министерством проверки соблюдения им порядка и условий предоставления гранта, в том числе в части достижения результатов его предоставления, а также на осуществление органами государственного финансового контроля проверок в соответствии со статьями 268¹ и 269² Бюджетного кодекса Российской Федерации;
- 5) наличие письменного согласия заявителя на публикацию (размещение) в информационно-телекоммуникационной сети «Интернет» информации о заявителе, связанной с предоставлением гранта;
- 6) наличие письменного обязательства заявителя по форме согласно приложению 1 к настоящему Порядку (далее – письменное обязательство):
включить в договоры (соглашения), заключенные в целях исполнения обязательств по соглашению о предоставлении гранта (далее – соглашения), согласие лиц, являющихся поставщиками (подрядчиками, исполнителями) по договорам (соглашениям), заключенным в целях исполнения обязательств по соглашению, на осуществление министерством проверок соблюдения ими порядка и условий предоставления гранта, а также на осуществление органами государственного финансового контроля проверок в соответствии со статьями 268¹ и 269² Бюджетного кодекса Российской Федерации;
не приобретать за счет средств гранта иностранную валюту (за исключением операций, осуществляемых в соответствии с валютным законодательством Российской Федерации при закупке (поставке) высокотехнологичного импортного оборудования, сырья и комплектующих изделий);
использовать средства гранта в срок до 30 ноября 2022 года;
представить в министерство в срок до 5 декабря 2022 года отчетность, предусмотренную пунктом 26 настоящего Порядка;
- 7) заявитель не является иностранным и российским юридическим лицом, указанным в пункте 15 статьи 241 Бюджетного кодекса Российской Федерации, на день представления документов;
- 8) наличие письменного согласия органа государственной власти (государственного органа) или органа местного самоуправления, осуществляющего функции и полномочия учредителя в отношении заявителя, на получение заявителем гранта (для заявителя, являющегося бюджетным учреждением, за исключением бюджетного учреждения, функции и полномочия учредителя которого осуществляет министерство);
- 9) заявитель не должен находиться в реестре недобросовестных поставщиков (подрядчиков, исполнителей) в связи с отказом от исполнения заключенных государственных (муниципальных) контрактов о поставке товаров, выполнении работ, оказании услуг по причине введения политических или экономических санкций иностранными государствами, совершающими недружественные действия в отношении Российской Федерации, граждан Российской Федерации или российских юридических лиц, и (или) введением иностранными государствами, государственными объединениями и (или) союзами и (или) государственными (междоударственными) учреждениями иностранных государств или государственных объединений и (или) союзов мер ограничительного характера;

10) отсутствие у заявителя просроченной (неурегулированной) задолженности по денежным обязательствам перед Иркутской областью.

8. Соответствие заявителей условиям, установленным подпунктами 1, 2, 7, 9, 10 пункта 7 настоящего Порядка, проверяется министерством самостоятельно на основании сведений, имеющихся в министерстве, органе государственной власти Иркутской области, осуществляющем учет денежных обязательств (задолженности по денежным обязательствам) перед Иркутской областью, иных исполнительных органах государственной власти Иркутской области, а также информации, размещенной на официальных сайтах Федеральной налоговой службы (www.nalog.ru) и арбитражных судов (www.arbitr.ru), сведений, содержащихся в Едином федеральном реестре сведений о банкротстве, в единой информационной системе в сфере закупок.

9. Для получения гранта заявитель в срок не позднее 10 июня 2022 года обязан представить в министерство следующие документы:

- 1) заявку на получение гранта с указанием сведений о наличии (отсутствии) собственных средств на реализацию проекта по форме согласно приложению 2 к настоящему Порядку с приложением документов, относящихся к проекту (схемы, расчеты, графики и другое) (далее – заявка);
- 2) смету расходов по реализации проекта с расшифровкой по каждому виду расходов, составленную в соответствии с требованиями, в том числе по направлению расходов, установленными приказом № 109 (далее – смета расходов);
- 3) копии учредительных документов заявителя (за исключением типового устава, утвержденного уполномоченным государственным органом);
- 4) письменное согласие заявителя на осуществление министерством проверок соблюдения им порядка и условий предоставления гранта, в том числе в части достижения результатов его предоставления, а также на осуществление органами государственного финансового контроля проверок в соответствии со статьями 268¹ и 269² Бюджетного кодекса Российской Федерации;
- 5) письменное согласие заявителя на публикацию (размещение) в информационно-телекоммуникационной сети «Интернет» информации о заявителе, связанной с предоставлением гранта;
- 6) письменное обязательство;
- 7) письменное согласие органа государственной власти (государственного органа) или органа местного самоуправления, осуществляющего функции и полномочия учредителя в отношении заявителя, на получение заявителем гранта (для заявителя, являющегося бюджетным учреждением, за исключением бюджетного учреждения, функции и полномочия учредителя которого осуществляет министерство);
- 8) документы, подтверждающие отсутствие у заявителя неисполненной обязанности по уплате налогов, сборов, страховых взносов, пеней, штрафов, процентов, подлежащих уплате в соответствии с законодательством Российской Федерации о налогах и сборах, в размере, превышающем 300 тыс. рублей, на день представления в министерство документов.
10. Для получения гранта заявитель в срок не позднее 10 июня 2022 года вправе представить в министерство выписку из Единого государственного реестра юридических лиц, выданную на день представления в министерство документов.
11. В случае если документ, указанный в пункте 10 настоящего Порядка, не представлен заявителем по собственной инициативе, министерство запрашивает указанный документ (сведения, содержащиеся в нем) в порядке межведомственного информационного взаимодействия в соответствии с законодательством.
12. Документы представляются в министерство в бумажном и электронном виде в отсканированной форме в формате .pdf.

В бумажном виде документы представляются лично или через организации почтовой связи в министерство по адресу: 664011, город Иркутск, ул. Свердлова, 28.

В электронном виде документы направляются на электронную почту министерства: mmp@govirk.ru с указанием темы письма «Гранты РДД».

13. Требования, предъявляемые к документам:

- 1) все документы должны быть представлены на русском языке;
- 2) шрифт текста должен быть четким и хорошо читаемым;
- 3) в документах, в том числе отсканированных, не допускаются помарки, полосы, сторонние изображения (в том числе на полях документов);
- 4) отсканированные листы не должны быть перевернутыми;
- 5) документы должны быть отсканированы ровно, без перекосов;
- 6) копии документов, представленные заявителем в бумажном виде, должны быть заверены руководителем заявителя или другим уполномоченным лицом.
14. Документы регистрируются министерством в течение трех рабочих дней со дня их поступления в министерство.
15. Министерство в течение пяти рабочих дней со дня поступления документов в министерство рассматривает их, принимает решение о предоставлении гранта либо об отказе в предоставлении гранта по основаниям, указанным в пункте 18 настоящего Порядка (далее – правовой акт министерства о предоставлении грантов).
16. В случае принятия министерством решения об отказе в предоставлении гранта министерство в течение трех рабочих дней со дня принятия указанного решения направляет его заявителю в электронном виде на электронную почту, указанную в заявке, с указанием оснований для отказа.
17. В случае отказа в предоставлении гранта заявитель вправе в срок не позднее 10 июня 2022 года представить документы повторно после устранения оснований для отказа. Повторно представленные документы рассматриваются министерством в течение трех рабочих дней со дня их поступления.
18. Основаниями для отказа в предоставлении гранта заявителю являются:
 - 1) несоответствие представленных заявителем документов, указанных в пункте 9 настоящего Порядка, требованиям, определенным в соответствии с настоящим Порядком, или непредставление (представление не в полном объеме) указанных документов;
 - 2) несоответствие заявителя категории, установленной пунктом 6 настоящего Порядка, и (или) условиям, установленным пунктом 7 настоящего Порядка;
 - 3) установление факта недостоверности представленной заявителем информации;
 - 4) представление документов, указанных в пункте 9 настоящего Порядка, после окончания срока их представления, установленного пунктом 9 настоящего Порядка.
19. Размер гранта определяется министерством в соответствии с запрашиваемым размером, указанным в смете расходов.

20. Правовой акт министерства о предоставлении грантов подлежит опубликованию на едином портале, а также на официальном сайте министерства в информационно-телекоммуникационной сети «Интернет» (mmp38.ru) (далее – официальный сайт министерства) в течение пяти рабочих дней со дня его издания.

21. Гранты предоставляются на основании соглашения, заключенного между министерством и заявителем в государственной интегрированной информационной системе управления общественными финансами «Электронный бюджет» с соблюдением требований к защите государственной тайны в соответствии с типовой формой, установленной Министерством финансов Российской Федерации для соглашений о предоставлении соответствующих субсидий из федерального бюджета, в течение 30 календарных дней со дня издания правового акта министерства о предоставлении грантов.

Дополнительные соглашения к соглашению, в том числе дополнительное соглашение о расторжении соглашения, заключаются в соответствии с типовыми формами, установленными Министерством финансов Российской Федерации.

22. В соглашение включается условие о согласовании новых условий соглашения или о расторжении соглашения при недостижении согласия по новым условиям в случае уменьшения министерству ранее доведенных лимитов бюджетных обязательств, приводящего к невозможности предоставления гранта в размере, определенном в соглашении.

В случае согласования новых условий соглашения между министерством и заявителем заключается дополнительное соглашение к соглашению в срок не позднее 10 рабочих дней со дня уменьшения министерству ранее доведенных лимитов бюджетных обязательств, предусматривающее изменение пунктов сметы расходов, а также пропорциональное снижение значений результатов предоставления грантов.

В случае недостижения согласия по новым условиям соглашение подлежит расторжению.

23. Грант предоставляется с лицевого счета министерства на расчетный счет, открытый заявителю в российской кредитной организации, в течение 15 рабочих дней со дня заключения соглашения.

Грант предоставляется единовременной выплатой.

24. Результатами предоставления гранта являются:

- 1) количество граждан, вовлеченных заявителем в добровольческую (волонтерскую) деятельность на территории Иркутской области;
- 2) количество молодежи в возрасте от 14 до 35 лет, вовлеченной заявителем в добровольческую (волонтерскую) деятельность на территории Иркутской области.
25. Конечные значения результатов предоставления гранта устанавливаются в соглашении и должны быть достигнуты в срок до 30 ноября 2022 года.

Глава 3. ТРЕБОВАНИЯ К ОТЧЕТНОСТИ, ПОРЯДОК ОСУЩЕСТВЛЕНИЯ КОНТРОЛЯ ЗА СОБЛЮДЕНИЕМ ПОРЯДКА И УСЛОВИЙ ПРЕДОСТАВЛЕНИЯ ГРАНТОВ И ОТВЕТСТВЕННОСТИ ЗА ИХ НАРУШЕНИЕ

26. Заявитель представляет в министерство следующую отчетность:

- 1) отчет о достижении значений результатов предоставления гранта в срок до 5 декабря 2022 года по форме, определенной типовой формой соглашения, установленной Министерством финансов Российской Федерации для соответствующего вида субсидий;
- 2) отчет об осуществлении расходов, источником финансового обеспечения которых является грант, ежеквартально не позднее 5-го числа месяца, следующего за отчетным кварталом, по форме, определенной типовой формой соглашения, установленной Министерством финансов Российской Федерации для соответствующего вида субсидий.
27. Министерство осуществляет в отношении заявителей и лиц, являющихся поставщиками (подрядчиками, исполнителями) по договорам (соглашениям), заключенным в целях исполнения обязательств по соглашению, проверки соблюдения ими порядка и условий предоставления гранта, в том числе в части достижения результатов его предоставления. Органы государственного финансового контроля осуществляют в отношении заявителей и лиц, являющихся поставщиками (подрядчиками, исполнителями) по договорам (соглашениям), заключенным в целях исполнения обязательств по соглашению, проверки в соответствии со статьями 268¹ и 269² Бюджетного кодекса Российской Федерации.
28. В случае нарушения заявителем условий, установленных при предоставлении гранта, выявленного в том числе по фактам проверок, проведенных министерством и органами государственного финансового контроля, невыполнения или ненадлежащего выполнения им обязательств, указанных в подпункте 6 пункта 7 настоящего Порядка, недостижения значений результатов предоставления гранта, а также предоставления недостоверной информации министерство в течение 10 рабочих дней со дня подписания документа, подтверждающего выявление указанных фактов, направляет заявителю требование о возврате полученного гранта.

Грант подлежит возврату на лицевой счет министерства в течение 30 календарных дней со дня получения от министерства требования о возврате полученного гранта.

В случае невыполнения заявителем требования о возврате полученного гранта взыскание гранта производится в порядке, установленном законодательством.

29. В случае возникновения обстоятельств, приводящих к невозможности достижения значений результатов предоставления гранта в сроки, определенные соглашением, министерство по согласованию с заявителем принимает решение о внесении изменений в соглашение в части продления сроков достижения результатов предоставления гранта без изменения размера гранта на срок до одного года, но не позднее чем до 30 ноября 2023 года.

В случае невозможности достижения результата предоставления гранта без изменения размера гранта, министерство принимает решение об уменьшении значения результата предоставления гранта.

Для продления сроков достижения результатов предоставления гранта (уменьшения значения результата предоставления гранта) заявитель представляет в министерство обращение с обоснованием невозможности достижения значений результатов предоставления гранта в сроки, определенные соглашением (невозможности достижения результата предоставления гранта без изменения размера гранта) (далее – обращение заявителя).

Согласование новых условий соглашения, предусматривающих продление сроков достижения результатов предоставления гранта (уменьшение значения результата предоставления гранта), осуществляется путем заключения дополнительного соглашения к соглашению в течение 30 календарных дней со дня представления в министерство обращения заявителя.

30. Министерство проводит оценку эффективности (результатов) предоставления (использования) грантов в соответствии с порядком, установленным правовым актом министерства.

31. Отчет о проведении оценки эффективности (результатов) предоставления (использования) грантов (далее – отчет) формируется министерством и направляется в министерство экономического развития и промышленности Иркутской области в срок до 30 марта 2023 года. Отчет подлежит размещению на официальном сайте министерства в срок до 1 июня 2023 года.

Приложение 1
к Порядку предоставления из областного бюджета грантов в форме субсидий в целях реализации практики поддержки добровольчества (волонтерства), реализуемой в Иркутской области, в 2022 году

ОБЯЗАТЕЛЬСТВО

(наименование юридического лица)

в лице _____ (ФИО руководителя)

в случае получения из областного бюджета гранта в форме субсидии в целях реализации практики поддержки добровольчества (волонтерства), реализуемой в Иркутской области, в 2022 году (далее – грант) обязуется:

включить в договоры (соглашения), заключенные в целях исполнения обязательств по соглашению о предоставлении гранта (далее – соглашение), согласие лиц, являющихся поставщиками (подрядчиками, исполнителями) по договорам (соглашениям), заключенным в целях исполнения обязательств по соглашению, на осуществление министерством по молодежной политике Иркутской области проверок соблюдения ими порядка и условий предоставления гранта, а также на осуществление органами государственного финансового контроля проверок в соответствии со статьями 268¹ и 269² Бюджетного кодекса Российской Федерации;

не приобретать за счет средств гранта иностранную валюту (за исключением операций, осуществляемых в соответствии с валютным законодательством Российской Федерации при закупке (поставке) высокотехнологичного импортного оборудования, сырья и комплектующих изделий);

использовать средства гранта в срок до 30 ноября 2022 года;

представить в министерство в срок до 5 декабря 2022 года отчетность, предусмотренную пунктом 26 Порядка предоставления из областного бюджета грантов в форме субсидий в целях реализации практики поддержки добровольчества (волонтерства), реализуемой в Иркутской области, в 2022 году.

дата заполнения _____ подпись _____ расшифровка подписи _____

Приложение 2
к Порядку предоставления из областного бюджета грантов в форме субсидий в целях реализации практики поддержки добровольчества (волонтерства), реализуемой в Иркутской области, в 2022 году

**ЗАЯВКА
НА ПОЛУЧЕНИЕ ГРАНТА В ФОРМЕ СУБСИДИИ В ЦЕЛЯХ РЕАЛИЗАЦИИ ПРАКТИКИ ПОДДЕРЖКИ ДОБРОВОЛЬЧЕСТВА (ВОЛОНТЕРСТВА), РЕАЛИЗУЕМОЙ В ИРКУТСКОЙ ОБЛАСТИ, В 2022 ГОДУ**

Прошу предоставить из областного бюджета грант в форме субсидии в целях реализации практики поддержки добровольчества (волонтерства), реализуемой в Иркутской области, в 2022 году.

Сведения о юридическом лице (далее – получатель):

| | |
|-------------------------|--|
| Наименование получателя | |
|-------------------------|--|

ПРАВИТЕЛЬСТВО ИРКУТСКОЙ ОБЛАСТИ

ПОСТАНОВЛЕНИЕ

6 июня 2022 года Иркутск № 440-пп

О внесении изменений в Порядок заключения соглашений об осуществлении деятельности на территории опережающего социально-экономического развития, создаваемой на территории монопрофильного муниципального образования Иркутской области (моногорода)

В соответствии с Федеральным законом от 29 декабря 2014 года № 473-ФЗ «О территориях опережающего социально-экономического развития в Российской Федерации», постановлением Правительства Российской Федерации от 22 июня 2015 года № 614 «Об особенностях создания территорий опережающего социально-экономического развития на территориях монопрофильных муниципальных образований Российской Федерации (моногородов)», руководствуясь частью 4 статьи 66, статьей 67 Устава Иркутской области, Правительство Иркутской области

ПОСТАНОВЛЯЕТ:

1. Внести в Порядок заключения соглашений об осуществлении деятельности на территории опережающего социально-экономического развития, создаваемой на территории монопрофильного муниципального образования Иркутской области (моногорода), установленный постановлением Правительства Иркутской области от 2 июня 2016 года № 337-пп, следующие изменения:

- в пункте 2 слово «(прилагается)» заменить словами «согласно приложению 1 к настоящему Порядку»;
- в пункте 3:
 - подпункт «а» изложить в следующей редакции: «а) паспорт инвестиционного проекта, содержащий сведения об инвестиционном проекте, соответствующие требованиям к инвестиционным проектам, реализуемым резидентами территорий опережающего социально-экономического развития, создаваемых на территориях монопрофильных муниципальных образований Российской Федерации (моногородов), утвержденным постановлением Правительства Российской Федерации от 22 июня 2015 года № 614 (далее - постановление № 614), по форме согласно приложению 2 к настоящему Порядку»;
 - подпункты «б» - «г», «е» признать утратившими силу;
 - подпункт «и» изложить в следующей редакции: «и) справка об исполнении налогоплательщиком (плательщиком сбора, плательщиком страховых взносов, налоговым агентом) обязанности по уплате налогов, сборов, страховых взносов, пеней, штрафов, процентов, выданная не ранее чем за 30 календарных дней до дня подачи Заявки»;
 - дополнить подпунктом «к» следующего содержания: «к) выписка из Единого государственного реестра налогоплательщиков в отношении Заявителя об отсутствии сведений о филиалах, представительствах и иных обособленных подразделениях, выданная не ранее чем за 10 календарных дней до дня подачи Заявки.»;
- в пункте 4:
 - в абзаце первом слова «подпунктами «г», «ж», «з», «и» пункта 3» заменить словами «подпунктами «ж», «з», «и» пункта 3»;
 - в абзаце втором слова «подпунктах «г», «з», «и» пункта 3» заменить словами «подпунктах «з», «и» пункта 3»;
 - в абзаце третьем слова «Федеральной налоговой службы (www.ergul.nalog.ru) и» исключить;
- пункт 9 признать утратившим силу;
- пункт 10 изложить в следующей редакции: «10. В течение пяти рабочих дней со дня регистрации документации министерство направляет ее в Комиссию по вопросам функционирования территорий опережающего развития, действующую на основании положения и в составе, утверждаемых правовыми актами Правительства Иркутской области (далее – Комиссия).»;
- в пункте 11:

| | |
|---|--|
| Юридический адрес | |
| Почтовый адрес (место нахождения) | |
| Контактный телефон | |
| Адрес электронной почты | |
| Реквизиты российской кредитной организации, в которой открыт счет: адрес с указанием почтового индекса (юридический и фактический); ИНН; КПП; БИК; Рас. счет; Кор. счет; наименование банка | |
| Телефон/факс/ e-mail | |
| Руководитель получателя | |

Краткая характеристика проекта:

| | |
|--|--|
| Название проекта | |
| Цель проекта | |
| Задачи проекта | |
| Целевая группа | |
| Обоснование проблематики и социальной значимости проекта (не более 1 000 символов) | |
| Срок реализации проекта | |
| География проекта (перечень муниципальных образований Иркутской области, на территории которых планируется реализация проекта) | |
| История проекта (в случае реализации проекта повторно/регулярно) | |
| Информационное сопровождение проекта | |
| Команда проекта (при наличии) | |
| Партнеры проекта (при наличии) | |

Описание проекта
(не более 2 500 символов)

Описание основных мероприятий проекта и сроки реализации проекта

| № п/п | Наименование мероприятий проекта | Краткое описание | Сроки реализации |
|-------|----------------------------------|------------------|------------------|
| 1. | | | |
| 2. | | | |
| ... | | | |

Смета предполагаемых финансовых поступлений и планируемых расходов, ее обоснование

| № п/п | Наименование расходов | Объем финансирования, рублей | | Запрашиваемые средства гранта, рублей | Всего, рублей | Обоснование расходов |
|-------|-----------------------|------------------------------|-----------------------|---------------------------------------|---------------|----------------------|
| | | Собственные средства | Привлеченные средства | | | |
| 1. | | | | | | |
| 2. | | | | | | |
| ... | | | | | | |
| Всего | | | | | | |

Ожидаемые результаты предоставления гранта

| № п/п | Результат предоставления гранта | Значение результата предоставления гранта |
|-------|---|---|
| 1. | Количество граждан, вовлеченных получателем в добровольческую (волонтерскую) деятельность на территории Иркутской области | |
| 2. | Количество молодежи в возрасте от 14 до 35 лет, вовлеченной получателем в добровольческую (волонтерскую) деятельность на территории Иркутской области | |

Настоящей заявкой гарантирую достоверность представленных сведений и документов.

К заявке прилагаю:

- 1)
- 2)
- 3)

дата заполнения _____ подпись _____ расшифровка подписи _____

абзац первый изложить в следующей редакции:

«11. Комиссия не позднее семи рабочих дней со дня направления министерством в Комиссию документации рассматривает ее и проводит оценку на предмет:»;

подпункт «д» изложить в следующей редакции:

«д) соответствия (несоответствия) паспорта инвестиционного проекта форме, установленной настоящим Порядком, и содержащихся в нем сведений, требованиям постановления № 614»;

подпункт «е» признать утратившим силу;

подпункт «ж» изложить в следующей редакции:

«ж) наличия (отсутствия) у Заявителя неисполненной обязанности по уплате налогов, сборов, страховых взносов, пеней, штрафов, процентов, подлежащих уплате в соответствии с законодательством Российской Федерации о налогах и сборах»;

7) пункт 15 изложить в следующей редакции:

«15. Решение об отказе в заключении Соглашения принимается в случаях установления хотя бы одного несоответствия, указанного в подпунктах «а» – «д» пункта 11 настоящего Порядка, либо наличия в отношении Заявителя возбужденного производства по делу о несостоятельности (банкротстве) или ликвидации юридического лица, либо наличия у Заявителя неисполненной обязанности по уплате налогов, сборов, страховых взносов, пеней, штрафов, процентов, подлежащих уплате в соответствии с законодательством Российской Федерации о налогах и сборах.»;

8) пункт 20 признать утратившим силу;

9) дополнить пунктом 22 следующего содержания:

«22. В Соглашение при необходимости вносятся изменения, которые оформляются дополнительным соглашением. Дополнительное соглашение по инициативе Заявителя заключается на основании представленных в министерство Заявителем обращения на заключение дополнительного соглашения, содержащего обоснование вносимых изменений (далее – обращение), актуализированного паспорта инвестиционного проекта, а также выписки из Единого государственного реестра налогоплательщиков в отношении Заявителя об отсутствии сведений о филиалах, представительствах и иных обособленных подразделениях, выданной не ранее чем за 10 календарных дней до дня подачи обращения. Дополнительное соглашение заключается в той же форме и с соблюдением тех же требований, которые предусмотрены настоящим Порядком для Соглашения.»;

10) приложение 2 изложить в новой редакции (прилагается).

2. Настоящее постановление подлежит официальному опубликованию в общественно-политической газете «Областная», сетевом издании «Официальный интернет-портал правовой информации Иркутской области» (ogirf.ru), а также на «Официальном интернет-портале правовой информации» (www.pravo.gov.ru).

Первый заместитель Губернатора Иркутской области - Председатель Правительства Иркутской области
К.Б. Зайцев

Приложение
к постановлению Правительства Иркутской области
от 6 июня 2022 года № 440-пп

«Приложение 2
к Порядку заключения соглашений об осуществлении деятельности на территории опережающего социально-экономического развития, создаваемой на территории монопрофильного муниципального образования Иркутской области (моногорода)

ФОРМА ПАСПОРТА ИНВЕСТИЦИОННОГО ПРОЕКТА

ФОРМА 1

Сведения о заявителе:

| № п/п | Наименование пункта | Информация |
|-------|---|------------|
| 1. | Полное наименование юридического лица с указанием организационно-правовой формы | |
| 2. | Краткое наименование юридического лица с указанием организационно-правовой формы | |
| 3. | Дата регистрации юридического лица | |
| 4. | Местонахождение и адрес юридического лица | |
| 5. | Идентификационный номер налогоплательщика (ИНН) | |
| 6. | Код причины постановки на учет (КПП) | |
| 7. | Основной государственный регистрационный номер (ОГРН) | |
| 8. | Учредители юридического лица | |
| 9. | Сведения о наличии (отсутствии) филиалов и представительств за пределами моногорода | |
| 10. | Основные виды экономической деятельности юридического лица с указанием кодов по ОКВЭД | |
| 11. | Сведения о среднесписочной численности работников за предшествующие 3 года (либо за период существования юридического лица, если оно существует менее 3 лет) | |
| 12. | Сведения о применяемом налоговом режиме | |
| 13. | Юридическое лицо является (не является) градообразующей организацией моногорода или ее дочерней организацией | |
| 14. | Деятельность юридического лица осуществляется (не осуществляется) исключительно на территории опережающего социально-экономического развития моногорода или за ее пределами | |
| 15. | Сведения об успешно реализованных юридическим лицом инвестиционных проектов | |
| 16. | Контактное лицо юридического лица | |
| 17. | Телефон юридического лица | |
| 18. | Адрес электронной почты юридического лица | |

ФОРМА 2

Сведения об инвестиционном проекте:

| № п/п | Наименование пункта | Информация |
|-------|---|------------|
| 1. | Наименование инвестиционного проекта | |
| 2. | Вид экономической деятельности по инвестиционному проекту с указанием кодов по ОКВЭД | |
| 3. | Наименование территории опережающего социально-экономического развития, на которой планируется реализация инвестиционного проекта (далее – ТОСЭР) | |
| 4. | Срок реализации инвестиционного проекта | |
| 5. | Срок выхода инвестиционного проекта на проектную мощность | |
| 6. | Годовой объем производства продукции в натуральном выражении при выходе инвестиционного проекта на проектную мощность | |
| 7. | Наличие права собственности (пользования) на земельный участок, предназначенный для реализации инвестиционного проекта | |
| 8. | Наличие права собственности (пользования) на объекты недвижимого имущества, предназначенные для реализации инвестиционного проекта | |
| 9. | Общая стоимость инвестиционного проекта (без НДС), тыс. рублей | |

| 10. | Структура финансирования инвестиционного проекта (без НДС) | Собственные средства, % |
|-----|---|-------------------------|
| | | Итого, % |
| 11. | Объем планируемых капитальных вложений (без НДС) – всего (тыс. рублей), в том числе затраты на: новое строительство, тыс. рублей | Заемные средства, % |
| | | Иные средства, % |
| 12. | техническое перевооружение, модернизацию основных средств, тыс. рублей | Итого, % |
| | | |
| 13. | реконструкцию зданий, тыс. рублей | |
| | | |
| 14. | приобретение машин, тыс. рублей | |
| | | |
| 15. | приобретение оборудования, тыс. рублей | |
| | | |
| 16. | Сведения о наличии (о намерениях заключения) контрактов с градообразующей организацией моногорода или ее дочерними организациями, и (или) получении выручки от реализации товаров, оказания услуг градообразующей организации моногорода или ее дочерним организациям в объеме, превышающем 50 процентов всей выручки, получаемой от реализации товаров (услуг), выполненных работ, произведенных (оказанных) в результате реализации инвестиционного проекта (предусматривается/не предусматривается) | |
| | | |
| 17. | Сведения о наличии намерений организации производства подакцизных товаров (за исключением легковых автомобилей, мотоциклов и стали жидкой), производства товаров и (или) оказание услуг, выполнение работ по видам экономической деятельности, в которых занято 20 или более процентов среднесписочной численности работников всех организаций моногорода, основному виду экономической деятельности градообразующей организации моногорода в результате реализации инвестиционного проекта (предусматривается/ не предусматривается) | |
| | | |
| 18. | Значения показателей экономической эффективности инвестиционного проекта: | |
| | | |
| 19. | 14.1 простой срок окупаемости, лет | |
| | | |
| 20. | 15. Ключевые риски инвестиционного проекта | |
| | | |

ФОРМА 3

Основные показатели инвестиционного проекта (начиная с года включения юридического лица в реестр резидентов ТОСЭР):

| № п/п | Показатель | 1-ый год | 2-ой год | 3-ий год | 4-ый год | | ... | ... | ... | Итого |
|-------|---|----------|----------|----------|----------|------|-----|-----|-----|-------|
| 1. | План создания новых постоянных рабочих мест резидентом ТОСЭР – всего ¹ , ед.: | | | | | | | | | |
| 1.1. | в том числе с привлечением иностранной рабочей силы, ед. | | | | | | | | | |
| | | | | | | | | | | |
| 1.2. | доля создаваемых новых рабочих мест с привлечением иностранной рабочей силы ² , % | | | | | | | | | |
| 2. | Общая стоимость инвестиционного проекта (без НДС), тыс. рублей | | | | | | | | | |
| 3. | Объем капитальных вложений, осуществленных в ходе реализации инвестиционного проекта (без НДС) ³ , тыс. рублей | | | | | | | | | |
| 4. | Объем выручки от реализации продукции, работ, услуг, тыс. рублей | | | | | | | | | |

¹ в 1-ый год должно быть менее 10 единиц, для юридических лиц, имеющих действующие производственные мощности на территории моногорода до получения статуса резидента ТОСЭР - одновременно не менее среднесписочной численности работников юридического лица за последние 3 года (либо за период его существования, если оно существует менее 3 лет).

² не может быть более 25 процентов.

³ не может быть менее 2,5 млн. рублей в течение 1-го года.

Руководитель _____ / _____
(дата) (подпись) (Ф.И.О.)

ПРАВИТЕЛЬСТВО ИРКУТСКОЙ ОБЛАСТИ

ПОСТАНОВЛЕНИЕ

8 июня 2022 года

Иркутск

№ 450-пп

О внесении изменений в постановление Правительства Иркутской области от 13 августа 2015 года № 395-пп

В соответствии со статьей 26.3-1 Федерального закона от 6 октября 1999 года № 184-ФЗ «Об общих принципах организации законодательных (представительных) и исполнительных органов государственной власти субъектов Российской Федерации», руководствуясь частью 4 статьи 66, статьей 67 Устава Иркутской области, Правительство Иркутской области ПО С Т А Н О В Л Я Е Т:

1. Внести в постановление Правительства Иркутской области от 13 августа 2015 года № 395-пп «О мерах социальной поддержки отдельных категорий граждан, проживающих на территории Иркутской области и нуждающихся в процедурах гемодиализа, в 2015 - 2024 годах» (далее – постановление), следующие изменения:

1) индивидуализированный заголовок изложить в следующей редакции:

«Об установлении меры социальной поддержки граждан, проживающих на территории Иркутской области и нуждающихся в процедурах гемодиализа, в 2015 - 2024 годах»;

2) пункт 1 признать утратившим силу;

3) пункт 1¹ изложить в следующей редакции:

«1¹. Установить, что в 2019 - 2024 годах гражданам, проживающим на территории Иркутской области и нуждающимся в процедурах гемодиализа, предоставляется ежемесячная социальная выплата.»;

4) пункт 2 признать утратившим силу;

5) пункт 2¹ изложить в следующей редакции:

«2¹. Утвердить Положение о предоставлении ежемесячной социальной выплаты гражданам, проживающим на территории Иркутской области и нуждающимся в процедурах гемодиализа, в 2019 - 2024 годах (прилагается).»;

6) пункт 3 изложить в следующей редакции:

«3. Исполнительному органу государственной власти Иркутской области, уполномоченному на предоставление ежемесячной социальной выплаты гражданам, проживающим на территории Иркутской области и нуждающимся в процедурах гемодиализа, обеспечить финансирование за счет средств, предусмотренных в областном бюджете на соответствующий финансовый год, в соответствии с законодательством.»;

7) Положение о предоставлении единовременной социальной выплаты отдельным категориям граждан, проживающих на территории Иркутской области и нуждающихся в процедурах гемодиализа, в 2015 - 2024 годах, утвержденное постановлением, признать утратившим силу;

8) в Положении о предоставлении ежемесячной социальной выплаты отдельным категориям граждан, проживающих на территории Иркутской области и нуждающихся в процедурах гемодиализа, в 2019 - 2024 годах, утвержденном постановлением (далее – Положение):

индивидуализированный заголовок изложить в следующей редакции:

«Положение о предоставлении ежемесячной социальной выплаты гражданам, проживающим на территории Иркутской области и нуждающимся в процедурах гемодиализа, в 2019 - 2024 годах»;

в пункте 1 слова «отдельным категориям граждан, проживающих на территории Иркутской области и нуждающихся» заменить словами «гражданам, проживающим на территории Иркутской области и нуждающимся»;

пункт 2 изложить в следующей редакции:

«2. Условиями предоставления гражданам ежемесячной социальной выплаты в соответствии с настоящим Положением являются:

1) проживание на территории Иркутской области;

2) нуждаемость в процедурах гемодиализа.»;

пункт 4 изложить в следующей редакции:

«4. Ежемесячная социальная выплата предоставляется гражданам в размере величины прожиточного минимума, установленной в целом по Иркутской области в расчете на душу населения на день выплаты.»;

9) приложение к Положению изложить в новой редакции (прилагается).

2. Настоящее постановление подлежит официальному опубликованию в общественно-политической газете «Областная», сетевом издании «Официальный интернет-портал правовой информации Иркутской области» (ogirk.ru), а также на «Официальном интернет-портале правовой информации» (www.pravo.gov.ru).

3. Настоящее постановление вступает в силу с 1 июля 2022 года.

Первый заместитель Губернатора Иркутской области – Председатель Правительства Иркутской области
К.Б. Зайцев

Приложение
к постановлению Правительства
Иркутской области
от 8 июня 2022 года № 450-пп

«Приложение
к Положению о предоставлении ежемесячной
социальной выплаты гражданам, проживающим на
территории Иркутской области и нуждающимся в
процедурах гемодиализа, в 2019 - 2024 годах

Руководителю государственного учреждения,
подведомственного министерству социального
развития, опеки и попечительства Иркутской
области

(фамилия, имя и отчество (если имеется)
руководителя)

от _____
(фамилия, имя и отчество (если имеется)
гражданина)
проживающего(-ей) по адресу: _____

ЗАЯВЛЕНИЕ

Прошу предоставить _____

(фамилия, имя и отчество (при наличии) гражданина полностью, дата и год рождения)

ежемесячную социальную выплату гражданам, проживающим на территории Иркутской области и нуждающимся в процедурах гемодиализа, в 20__ году (далее – ежемесячная социальная выплата).

К заявлению прилагаю:

- _____;
- _____;
- _____;
- _____.

Ежемесячную социальную выплату прошу предоставлять следующим способом (с указанием реквизитов и наименования организации):

(на счет, открытый в банке или иной кредитной организации, либо через организации федеральной почтовой связи или иные организации, осуществляющие доставку ежемесячной социальной выплаты)

Об ответственности за недостоверность представленных сведений предупрежден (предупреждена).

Даю свое согласие на обработку персональных данных, то есть их сбор, систематизацию, накопление, хранение, уточнение (обновление, изменение), использование, обезличивание, блокирование, уничтожение.

Дата заполнения «__» _____ 20__ г.

Подпись _____.

УКАЗ

ГУБЕРНАТОРА ИРКУТСКОЙ ОБЛАСТИ

7 июня 2022 года

Иркутск

№ 110-уг

О премиях Губернатора Иркутской области в сфере молодежной политики в 2022 году

В целях поощрения, продвижения талантливой молодежи в Иркутской области, руководствуясь пунктом 26 части 1 статьи 58, статьей 59 Устава Иркутской области,

ПОСТАНОВЛЯЮ:

1. Учредить премии Губернатора Иркутской области в сфере молодежной политики в 2022 году.
2. Утвердить Положение о премиях Губернатора Иркутской области в сфере молодежной политики в 2022 году (прилагается).
3. Настоящий указ подлежит официальному опубликованию в общественно-политической газете «Областная», сетевом издании «Официальный интернет-портал правовой информации Иркутской области» (ogirk.ru), а также на «Официальном интернет-портале правовой информации» (www.pravo.gov.ru).
4. Настоящий указ вступает в силу со дня его официального опубликования.

И.И. Кобзев

УТВЕРЖДЕНО

указом Губернатора Иркутской области
от 7 июня 2022 года № 110-уг

ПОЛОЖЕНИЕ

О ПРЕМИЯХ ГУБЕРНАТОРА ИРКУТСКОЙ ОБЛАСТИ В СФЕРЕ МОЛОДЕЖНОЙ ПОЛИТИКИ В 2022 ГОДУ

Глава 1. ОБЩИЕ ПОЛОЖЕНИЯ

1. Настоящее Положение определяет размер, условия и порядок присуждения и выплаты премий Губернатора Иркутской области в сфере молодежной политики в 2022 году (далее – премии).
 2. Премии являются социальными выплатами и присуждаются по итогам конкурса на присуждение премий (далее – Конкурс).
 3. Размер премии составляет 50 (пятьдесят) тысяч рублей. Премии выплачиваются одновременно победителям Конкурса.
 4. Уполномоченным исполнительным органом государственной власти Иркутской области по организации и проведению Конкурса является министерство по молодежной политике Иркутской области (далее – министерство).
 5. Финансирование проведения Конкурса осуществляется за счет средств, предусмотренных законом области об областном бюджете на соответствующий финансовый год, в порядке, установленном бюджетным законодательством.
 6. Извещение о проведении Конкурса (далее – извещение) публикуется в общественно-политической газете «Областная», а также размещается на официальном сайте министерства (https://mmp38.ru/) в информационно-телекоммуникационной сети «Интернет» (далее – официальный сайт министерства) в срок не менее чем за пять календарных дней до дня начала приема документов для участия в Конкурсе.
- Извещение должно содержать следующие сведения:
- 1) наименование, место нахождения, почтовый адрес, номера контактных телефонов министерства;
 - 2) условия Конкурса, предусматривающие перечень номинаций и критериев оценки, применяемых при проведении Конкурса;
 - 3) перечень документов, которые необходимо представить для участия в Конкурсе, способ (способы) их подачи;
 - 4) ссылку на анкету участника, размещенную на онлайн-платформе «Битрикс24» в информационно-телекоммуникационной сети «Интернет» (www.bitrix24.ru) (далее – система);
 - 5) сроки и порядок представления документов для участия в Конкурсе;
 - 6) размер и форму награды;
 - 7) порядок и сроки объявления результатов Конкурса.
7. Конкурс проводится по следующим номинациям:
- 1) «Участие в социально значимой деятельности общественных организаций, осуществляющих деятельность в сфере молодежной политики»;
 - 2) «Участие в деятельности, направленной на патриотическое воспитание молодежи»;
 - 3) «Участие в научной деятельности»;
 - 4) «Участие в творческой деятельности молодежных коллективов».

Глава 2. ОРГАНИЗАЦИЯ ДЕЯТЕЛЬНОСТИ ЭКСПЕРТНОЙ КОМИССИИ ПО ПРИСУЖДЕНИЮ ПРЕМИЙ

8. Подведение итогов Конкурса и определение победителей Конкурса осуществляется экспертной комиссией по присуждению премий (далее – комиссия).
9. Состав комиссии формируется из числа представителей министерства, а также по согласованию представителей органов государственной власти Иркутской области, иных государственных органов Иркутской области, органов местного самоуправления муниципальных образований Иркутской области, общественных объединений.
10. Комиссия состоит из председателя, заместителя председателя, секретаря и членов Комиссии. Состав Комиссии утверждается правовым актом министерства в течение пяти рабочих дней со дня опубликования извещения о проведении Конкурса.
11. Деятельность комиссии осуществляется в форме проведения очных заседаний комиссии, в том числе с использованием систем видео-конференц-связи, а также в форме заочного голосования.
12. В целях оперативного рассмотрения вопросов по решению председателя комиссии заседание комиссии может осуществляться путем проведения заочного голосования.
13. Решение председателя комиссии о проведении заседания комиссии в форме заочного голосования оформляется в письменном виде с указанием даты проведения заочного голосования.
14. Секретарь комиссии в течение трех рабочих дней со дня принятия решения о проведении заседания комиссии в форме заочного голосования подготавливает и рассылает членам комиссии листы опроса с приложением всех необходимых копий документов.
15. Заполненный лист опроса представляется членами комиссии секретарю комиссии не позднее даты, определенной в листе опроса. При определении результатов заочного голосования засчитываются решения члена комиссии по тем вопросам, по которым в листе опроса указан только один из возможных вариантов голосования. Листы опроса, заполненные с нарушением указанного требования, признаются недействительными и не учитываются при определении результатов заочного голосования.
16. Заседание комиссии считается правомочным, если на нем присутствует не менее половины от общего числа лиц, входящих в состав комиссии.
17. Решения комиссии принимаются большинством голосов от общего числа присутствующих на заседании комиссии лиц, входящих в ее состав.
18. В случае равенства голосов решающим является голос председателя комиссии, а в его отсутствие – лица, председательствующего на заседании комиссии.
19. Члены комиссии, не согласные с принятым решением, вправе в письменном виде представить свое особое мнение, которое прилагается к протоколу заседания комиссии.
20. В целях проверки достоверности предоставленных документов комиссия вправе обращаться в исполнительные органы государственной власти Иркутской области, органы местного самоуправления муниципального образования Иркутской области, образовательные организации высшего образования и иные организации и учреждения.
21. Решение комиссии оформляется протоколом заседания комиссии, который подписывается секретарем комиссии и утверждается председателем комиссии либо лицом, председательствующим на заседании комиссии, в течение пяти рабочих дней со дня принятия решения комиссии.

Глава 3. УСЛОВИЯ И ПОРЯДОК ПРИСУЖДЕНИЯ И ВЫПЛАТЫ ПРЕМИЙ

16. В конкурсе могут принять участие граждане Российской Федерации в возрасте от 14 до 35 лет включительно, проживающие на территории Иркутской области, имеющие достижения в сфере молодежной политики в течение одного года, предшествующего дате начала приема документов для участия в Конкурсе (далее – участники).
17. Для принятия участия в Конкурсе участники в срок, указанный в извещении, представляют в министерство через систему следующие документы в электронном виде (далее – документы):
- 1) анкета участника по форме, указанной в приложении 1 к настоящему Положению (далее – анкета);
- 2) копия паспорта или иного документа, удостоверяющего личность гражданина Российской Федерации;
- 3) копия документа, подтверждающего проживание участника на территории Иркутской области, - в случае отсутствия в документе, удостоверяющем личность заявителя, отметки о регистрации по месту жительства на территории Иркутской области;
- 4) копии документов, подтверждающих достижения участника по выбранной номинации, полученных участником в течение одного года, предшествующего дате начала приема документов для участия в Конкурсе (копии дипломов, грамот, сертификатов, иных документов, характеризующих достижения участника);
- 5) копия документа, подтверждающая участие участника в коллективе, - если участник Конкурса принимал участие в коллективных мероприятиях;
- 6) видеовизитка участника (видеопрезентация себя) на тему «Мой вклад в развитие Иркутской области» согласно выбранной номинации. Требования к видеовизитке: присутствие участника в видеовизитке, чтение текста участником, видеоформат: mp4, длительность – не более одной минуты, использование внешнего микрофона при отсутствии внутреннего микрофона с шумоподавлением, ведение съемки в местах с низким уровнем шума и ветра. Не допускается использование: фоторяд, формат презентации в PowerPoint.

18. Один участник вправе представить документы для участия в одной номинации, указанной в пункте 7 настоящего Положения.

19. Основаниями для принятия решения об отказе в допуске к участию в Конкурсе являются:

- 1) несоблюдение условий, указанных в пунктах 16, 18 настоящего Положения;
- 2) представление неполного перечня документов;
- 3) несоблюдение указанного в извещении срока подачи документов;
- 4) предоставление неполных и (или) недостоверных сведений.

20. Решение об отказе в допуске к участию в Конкурсе с указанием причины отказа в письменной форме сообщается участнику посредством направления информационного письма на адрес электронной почты, указанный в анкете, в течение пяти рабочих дней со дня его принятия.

21. В случае принятия решения об отказе в допуске к участию в Конкурсе по основанию, указанному в подпункте 2 пункта 19 настоящего Положения, участник в пределах срока, указанного в извещении, вправе повторно обратиться в министерство с документами, которые ранее не были им представлены.

22. Министерство в течение семи рабочих дней со дня окончания срока подачи документов, указанного в извещении, размещает на официальном сайте список участников, допущенных к участию в Конкурсе, и передает документы в комиссию.

23. Комиссия в течение пяти рабочих дней со дня получения документов в соответствии с пунктом 22 настоящего Положения рассматривает их, осуществляет оценку в соответствии с критериями оценки согласно приложению 2 к настоящему Положению и формирует список 100 (ста) участников, набравших наибольшее количество баллов, начиная от наибольшего к наименьшему (далее – список).

24. Количество победителей Конкурса определяется пропорционально количеству участников по каждой номинации. В случае равенства баллов нескольких участников комиссия определяет победителя Конкурса в зависимости от наибольшего количества набранных баллов по результатам дополнительной оценки видеовизитки участников на основании следующих критериев оценки:

- 1) соблюдение лимита времени – 1 балл; несоблюдение лимита времени – 0 баллов;
- 2) соответствие техническим требованиям – до 2 баллов, несоответствие техническим требованиям – 0 баллов;
- 3) соответствие содержания теме видеовизитки участника – до 2 баллов, не соответствие содержания теме видеовизитки – 0 баллов;
- 4) наличие оригинальности – до 2 баллов; отсутствие оригинальности – 0 баллов;
- 5) владение навыками ораторского искусства – до 2 баллов; отсутствие навыков ораторского искусства – 0 баллов;
- 6) артистизм – до 2 баллов.

25. Список победителей Конкурса утверждается правовым актом Губернатора Иркутской области, который должен быть подготовлен министерством в течение 20 календарных дней со дня формирования списка.

26. Информация о победителях Конкурса размещается на официальном сайте министерства в течение 10 рабочих дней со дня принятия правового акта Губернатора Иркутской области об утверждении списка победителей Конкурса (далее – правовой акт) и в письменной форме сообщается победителю Конкурса посредством направления информационного письма на адрес электронной почты, указанный в анкете.

27. Получателям премий выдается именное свидетельство (сертификат) в течение тридцати рабочих дней со дня принятия правового акта.

28. Выплата премий победителям Конкурса производится министерством в течение трех месяцев со дня принятия правового акта путем перечисления денежных средств на банковский счет, указанный победителем Конкурса в анкете участника.

Приложение 1
к Положению о премиях Губернатора Иркутской области в сфере молодежной политики в 2022 году

АНКЕТА УЧАСТНИКА

| | | |
|----|---|--|
| 1. | Ф.И.О. | |
| 2. | Возраст (полных лет) | |
| 3. | Дата рождения | |
| 4. | Адрес места жительства (места пребывания) участника (индекс, область, населенный пункт, улица, дом, квартира) | |
| 5. | Контактный телефон, адрес электронной почты участника | |
| 6. | Контактный телефон, адрес электронной почты родителей (законных представителей) участника | |
| 7. | ФИО, должность лица, подписавшего анкету* | |
| 8. | Сведения о банковском счете, открытом на имя участника: № банковского счета, адрес банка (отделения) БИК ИНН КПП Расчетный счет банка/корреспондентский счет | |

* Настоящим даю согласие на обработку персональных данных участника (законного представителя несовершеннолетнего участника) с соблюдением требований Федерального закона от 27 июля 2006 года № 152-ФЗ «О персональных данных», а также согласие на обработку персональных данных участника (законного представителя несовершеннолетнего участника), разрешенных субъектом персональных данных для распространения, в соответствии со статьей 10¹ Федерального закона от 27 июля 2006 года № 152-ФЗ «О персональных данных» в свободной форме.

Приложение 2
к Положению о премиях Губернатора Иркутской области в сфере молодежной политики в 2022 году

КРИТЕРИИ ОЦЕНКИ

Конкурс проводится по следующим номинациям:

- 1) участие в социально значимой деятельности общественных организаций, работающих в сфере молодежной политики;
- 2) участие в деятельности, направленной на патриотическое воспитание молодежи;
- 3) участие в научной деятельности;
- 4) участие в творческой деятельности молодежных коллективов.

Критерии оценки по номинации «Участие в социально значимой деятельности общественных организаций, работающих в сфере молодежной политики»:

| № п/п | Наименование критерия оценки | Оценка критерия | Баллы | Документы, подтверждающие соответствие участника критериям конкурса |
|-------|---|--|-------|---|
| 1. | Участие участника в социально значимой деятельности общественных организаций, работающих в сфере молодежной политики, на всероссийском уровне | 1 место, личное участие | 80 | копии дипломов, грамот, сертификатов, иных документов, характеризующих достижения участника |
| 2. | | 1 место, участие в составе коллектива, команды | 70 | |
| 3. | | Лауреат, личное участие | 65 | |
| 4. | | Лауреат, участие в составе коллектива, команды | 60 | |
| 5. | | 2 место, личное участие | 55 | |
| 6. | | 2 место, участие в составе коллектива, команды | 50 | |
| 7. | | 3 место, личное участие | 45 | |
| 8. | | 3 место, участие в составе коллектива, команды | 40 | |
| 9. | Участие участника в социально значимой деятельности общественных организаций, работающих в сфере молодежной политики, на всероссийском уровне | Участие в проектной деятельности (В качестве руководителя проекта социально значимой/ общественной направленности, получившего грант на реализацию проекта, и реализовавший его на территории Иркутской области) | 100 | копии дипломов, грамот, сертификатов, иных документов, характеризующих достижения участника |
| 10. | | Участие в проектной деятельности (В составе команды, получившей грант на реализацию проекта социально-значимой / общественной направленности и реализовавшей его на территории Иркутской области, при наличии подтверждения об участии в реализации проекта (например, в проектной заявке и (или) аналогичных документах)) | 60 | |
| 11. | | 1 место, личное участие | 70 | |
| 12. | | 1 место, участие в составе коллектива, команды | 65 | |
| 13. | | Лауреат, личное участие | 60 | |
| 14. | | Лауреат, участие в составе коллектива, команды | 55 | |
| 15. | | 2 место, личное участие | 50 | |
| 16. | | 2 место, участие в составе коллектива, команды | 45 | |
| 17. | | 3 место, личное участие | 40 | |
| 18. | | 3 место, участие в составе коллектива, команды | 35 | |

| | | | | |
|-----|--|--|---|---|
| 19. | | Участие в проектной деятельности (В качестве руководителя проекта социально значимой/ общественной направленности, получившего грант на реализацию проекта, и реализовавший его на территории Иркутской области) | 60 | |
| 20. | Участие участника в социально значимой деятельности общественных организаций, работающих в сфере молодежной политики, на региональном уровне | Участие в проектной деятельности (В составе команды, получившей грант на реализацию проекта социально значимой / общественной направленности и реализовавшей его на территории Иркутской области, при наличии подтверждения об участии в реализации проекта (например, в проектной заявке и (или) аналогичных документах)) | 40 | копии дипломов, грамот, сертификатов, иных документов, характеризующих достижения участника |
| 21. | | 1 место, личное участие | 60 | |
| 22. | | 1 место, участие в составе коллектива, команды | 55 | |
| 23. | | Лауреат, личное участие | 50 | |
| 24. | | Лауреат, участие в составе коллектива, команды | 45 | |
| 25. | | 2 место, личное участие | 40 | |
| 26. | | 2 место, участие в составе коллектива, команды | 35 | |
| 27. | | 3 место, личное участие | 30 | |
| 28. | | 3 место, участие в составе коллектива, команды | 35 | |
| 29. | | Наличие у участника ведомственных наград Федерального агентства по делам молодежи | Почетный знак Федерального агентства по делам молодежи | |
| 30. | Почетная грамота Федерального агентства по делам молодежи | 180 | | |
| 31. | Благодарность Федерального агентства по делам молодежи | 160 | | |
| 32. | Поощрения Губернатора Иркутской области и Правительства Иркутской области | Почетная грамота Губернатора Иркутской области | 150 | |
| 33. | Благодарность Губернатора Иркутской области | 120 | | |
| 34. | Почетная грамота Правительства Иркутской области | 150 | копии дипломов, грамот, сертификатов, иных документов, характеризующих достижения участника | |
| 35. | Благодарность Правительства Иркутской области | 120 | | |
| 36. | Поощрения Законодательного Собрания Иркутской области | Почетная грамота Законодательного Собрания Иркутской области | | 150 |
| 37. | | Знак «Молодость» | 150 | копии дипломов, грамот, сертификатов, иных документов, характеризующих достижения участника |
| 38. | Поощрения министерства по молодежной политике Иркутской области | Почетная грамота министерства по молодежной политике Иркутской области | 130 | |
| 39. | Благодарность министра по молодежной политике Иркутской области | 120 | | |

Критерии оценок по номинации «Участие в деятельности, направленной на патриотическое воспитание молодежи»:

| № п/п | Наименование критерия оценки | Оценка критерия | Баллы | Документы, подтверждающие соответствие участника критериям конкурса | | | | |
|---|---|--|--|---|---|--|--|---|
| 1. | Признание участника победителем и (или) призером олимпиад, конференций, конкурсов научно-исследовательских или инновационных проектов | 1 место | 70 | копии дипломов, грамот, сертификатов, иных документов, характеризующих достижения участника | | | | |
| 2. | | 2 место | 55 | | | | | |
| 3. | | 3 место | 45 | | | | | |
| 4. | Участие участника в деятельности, направленной на патриотическое воспитание молодежи, на международном уровне | Дипломант | 30 | копии приказов/ распоряжений соответствующих организаций | | | | |
| 5. | | Гран-при | 70 | | | | | |
| | | 1 место | 65 | | | | | |
| | | 2 место | 55 | | | | | |
| | 3 место А | 45 | | | | | | |
| Участие участника в деятельности, направленной на патриотическое воспитание молодежи, на всероссийском уровне | Наличие нематериального поощрения за участие в поисковой деятельности (при наличии приказа соответствующей организации) | Участие в организации и проведении акций патриотической направленности (при наличии благодарственного письма за организацию и проведение акции патриотической направленности) | 30 | копии благодарственных писем | | | | |
| | | Участие в проектной деятельности (В качестве руководителя проекта социально значимой/ общественной направленности, получившего грант на реализацию проекта, и реализовавший его на территории Иркутской области) | 100 | | | | | |
| | Участие участника в деятельности, направленной на патриотическое воспитание молодежи, на региональном уровне | Наличие нематериального поощрения за участие в поисковой деятельности (при наличии приказа соответствующей организации) | Участие в проектной деятельности (В составе команды, получившей грант на реализацию проекта социально значимой / общественной направленности и реализовавшей его на территории Иркутской области, при наличии подтверждения об участии в реализации проекта (например, в проектной заявке и (или) аналогичных документах)) | 60 | копии дипломов, грамот, сертификатов, иных документов, характеризующих достижения участника | | | |
| | | | Гран-при | 60 | | | | |
| | | | 1 место | 45 | | | | |
| | | | 2 место | 35 | | | | |
| | | | 3 место | 30 | | | | |
| | | | Дипломант | 20 | | | | |
| | | | 13. | Наличие нематериального поощрения за участие в поисковой деятельности (при наличии приказа соответствующей организации) | | 25 | копии приказов/ распоряжений соответствующих организаций | |
| | | | 14. | Участие в организации и проведении акций патриотической направленности (при наличии благодарственного письма за организацию и проведение акции патриотической направленности) | | 25 | | |
| | | | 15. | Участие участника в деятельности, направленной на патриотическое воспитание молодежи, на региональном уровне | | Участие в проектной деятельности (В качестве руководителя проекта социально значимой/ общественной направленности, получившего грант на реализацию проекта, и реализовавший его на территории Иркутской области) | 60 | копии дипломов, грамот, сертификатов, иных документов, характеризующих достижения участника |
| | | | Участие в проектной деятельности (В составе команды, получившей грант на реализацию проекта социально значимой / общественной направленности и реализовавшей его на территории Иркутской области, при наличии подтверждения об участии в реализации проекта (например, в проектной заявке и (или) аналогичных документах)) | | | 40 | | |
| 17. | Участие участника в деятельности, направленной на патриотическое воспитание молодежи, на региональном уровне | Гран-при | 40 | копии приказов/ распоряжений соответствующих организаций | | | | |
| 18. | | 1 место | 30 | | | | | |
| 19. | | 2 место | 25 | | | | | |
| 20. | | 3 место | 20 | | | | | |
| 21. | | Дипломант | 15 | | | | | |
| 22. | Наличие нематериального поощрения за участие в поисковой деятельности (при наличии приказа соответствующей организации) | 15 | | | | | | |

| | | | | |
|-----|---|---|-----|---|
| 23. | | Участие в организации и проведении акций патриотической направленности (при наличии благодарственного письма за организацию и проведение акции патриотической направленности) | 15 | копии благодарственных писем |
| 24. | | ГТО (золотой знак) | 40 | копия удостоверения |
| 25. | | ГТО (серебряный знак) | 25 | |
| 26. | | ГТО (бронзовый знак) | 15 | |
| 27. | Наличие у участника ведомственных наград Федерального агентства по делам молодежи | Почетный знак Федерального агентства по делам молодежи | 200 | копии дипломов, грамот, сертификатов, иных документов, характеризующих достижения участника |
| 28. | | Почетная грамота Федерального агентства по делам молодежи | 180 | |
| 29. | | Благодарность Федерального агентства по делам молодежи | 160 | |
| 30. | Поощрения Губернатора Иркутской области и Правительства Иркутской области | Почетная грамота Губернатора Иркутской области | 150 | копии дипломов, грамот, сертификатов, иных документов, характеризующих достижения участника |
| 31. | | Благодарность Губернатора Иркутской области | 120 | |
| 32. | | Почетная грамота Правительства Иркутской области | 150 | |
| 33. | Иркутской области | Благодарность Правительства Иркутской области | 120 | |
| 34. | Поощрения Законодательного Собрания Иркутской области | Почетная грамота Законодательного Собрания Иркутской области | 150 | копии дипломов, грамот, сертификатов, иных документов, характеризующих достижения участника |
| 35. | Поощрения министерства по молодежной политике Иркутской области | Знак «Молодость» | 150 | |
| 36. | Почетная грамота министерства по молодежной политике Иркутской области | 130 | | |
| 37. | Благодарность министра по молодежной политике Иркутской области | 120 | | |

Критерии оценок по номинации «Участие в научной деятельности»:

| № п/п | Наименование критерия оценки | Оценка критерия | Баллы | Документы, подтверждающие соответствие участника критериям конкурса |
|-------|---|--|-------|---|
| 1. | Признание участника победителем и (или) призером олимпиад, конференций, конкурсов научно-исследовательских или инновационных проектов | победитель и (или) призер региональных мероприятий | 30 | копии дипломов, грамот, сертификатов, иных документов, характеризующих достижения участника |
| 2. | | победитель и (или) призер всероссийских мероприятий | 70 | |
| 3. | | победитель и (или) призер международных мероприятий | 100 | |
| 4. | Получение участником документа, удостоверяющего исключительное право на достигнутый им научный (научно-методический, научно-технический, научно-творческий) результат интеллектуальной деятельности, наличие надлежащим образом зарегистрированной заявки в Федеральной службе по интеллектуальной собственности (далее – Роспатент), патента сроком не ранее одного года до даты подачи заявки | наличие одного свидетельства или одной заявки | 15 | копии свидетельств, патентов, заявок в Роспатент |
| 5. | | наличие двух и более свидетельств или заявок | 40 | |
| 6. | | наличие одного патента | 40 | |
| 7. | Получение участником в течение 1 года, предшествующего подаче заявки, финансовой поддержки (гранта, субсидии) на осуществление научных, научно-технических программ и проектов, инновационных исследований на условиях, предусмотренных грантодателями | наличие двух и более патентов | 80 | копии документов, подтверждающих получение финансовой поддержки |
| 8. | | наличие 1 финансовой поддержки | 60 | |
| 9. | Наличие у участника научных публикаций (статьи в научных журналах, сборниках материалов конференций, индексируемых в международных базах данных Scopus, Web of Science); статьи в журналах из перечня Высшей Аттестационной Комиссии Российской Федерации (далее – ВАК РФ); статьи в журналах, индексируемых Российским индексом научного цитирования (далее – РИНЦ) | наличие более 1 финансовой поддержки | 100 | список публикаций с библиографическим описанием и указанием изданий, в которые включены публикации, ссылка на размещение публикации в электронных базах научных материалов (eLIBRARY.RU и другие) |
| 10. | | От 1 до 2 публикаций Web of Science | 50 | |
| 11. | | От 3 до 5 публикаций Web of Science | 100 | |
| 12. | | Свыше 6 публикаций Web of Science | 150 | |
| 13. | | От 1 до 2 публикаций Scopus | 40 | |
| 14. | | От 3 до 5 публикаций Scopus | 80 | |
| 15. | | Свыше 6 публикаций Scopus | 120 | |
| 16. | | От 1 до 2 публикаций РИНЦ, ВАК РФ | 25 | |
| 17. | | От 3 до 5 публикаций РИНЦ, ВАК РФ | 50 | |
| 18. | | Свыше 6 публикаций РИНЦ, ВАК РФ | 75 | |
| 19. | Наличие у участника ведомственных наград Федерального агентства по делам молодежи | Почетный знак Федерального агентства по делам молодежи | 200 | копии дипломов, грамот, сертификатов, иных документов, характеризующих достижения участника |
| 20. | | Почетная грамота Федерального агентства по делам молодежи | 180 | |
| 21. | | Благодарность Федерального агентства по делам молодежи | 160 | |
| 22. | Поощрения Губернатора Иркутской области и Правительства Иркутской области | Почетная грамота Губернатора Иркутской области | 150 | копии дипломов, грамот, сертификатов, иных документов, характеризующих достижения участника |
| 23. | | Благодарность Губернатора Иркутской области | 120 | |
| 24. | | Почетная грамота Правительства Иркутской области | 150 | |
| 25. | | Благодарность Правительства Иркутской области | 120 | |
| 26. | Поощрения Законодательного Собрания Иркутской области | Почетная грамота Законодательного Собрания Иркутской области | 150 | копии дипломов, грамот, сертификатов, иных документов, характеризующих достижения участника |
| 27. | | Знак «Молодость» | 150 | |
| 28. | Поощрения министерства по молодежной политике Иркутской области | Почетная грамота министерства по молодежной политике Иркутской области | 130 | копии дипломов, грамот, сертификатов, иных документов, характеризующих достижения участника |
| 29. | | Благодарность министра по молодежной политике Иркутской области | 120 | |

Критерии оценок по номинации «Участие в творческой деятельности молодежных коллективов»:

| № п/п | Наименование критерия оценки | Оценка критерия | Баллы | Документы, подтверждающие соответствие участника критериям конкурса |
|-------|--|--|-------|---|
| 1. | Участие участника в творческой деятельности молодежных коллективов на международном уровне | Лауреат Гран-при (Индивидуальное участие или в составе коллектива, руководитель коллектива). Очное участие | 90 | копии дипломов, грамот, сертификатов, иных документов, характеризующих достижения участника |
| 2. | | Лауреат Гран-при (Индивидуальное участие или в составе коллектива, руководитель коллектива). Заочное участие | 50 | |
| 3. | | Лауреат 1 степени/победитель (Индивидуальное участие или в составе коллектива, руководитель коллектива). Очное участие | 70 | |
| 4. | | Лауреат 1 степени/победитель (Индивидуальное участие или в составе коллектива, руководитель коллектива). Заочное участие | 40 | |
| 5. | | Лауреат 2, 3 степени (Индивидуальное участие или в составе коллектива, руководитель коллектива). Очное участие | 60 | |
| 6. | | Лауреат 2, 3 степени (Индивидуальное участие или в составе коллектива, руководитель коллектива). Заочное участие | 40 | |
| 7. | | Дипломант/призер (Индивидуальное участие или в составе коллектива, руководитель коллектива). Очное участие | 50 | |
| 8. | | Дипломант/призер (Индивидуальное участие или в составе коллектива, руководитель коллектива). Заочное участие | 30 | |
| 9. | Участие участника в творческой деятельности молодежных коллективов на всероссийском уровне | Участие в проектной деятельности (В качестве руководителя проекта социально значимой/ общественной направленности, получившего грант на реализацию проекта, и реализовавший его на территории Иркутской области) | 70 | копии дипломов, грамот, сертификатов и иных подтверждающих документов |
| 10. | | Участие в проектной деятельности (В составе команды, получившей грант на реализацию проекта социально значимой / общественной направленности и реализовавшей его на территории Иркутской области, при наличии подтверждения об участии в реализации проекта (например, в проектной заявке и (или) аналогичных документах)) | 40 | |
| 11. | | Лауреат Гран-при (Индивидуальное участие или в составе коллектива, руководитель коллектива). Очное участие | 35 | |
| 12. | | Лауреат Гран-при (Индивидуальное участие или в составе коллектива, руководитель коллектива). Заочное участие | 20 | |
| 13. | | Лауреат 1 степени/победитель (Индивидуальное участие или в составе коллектива, руководитель коллектива). Очное участие | 50 | |
| 14. | | Лауреат 1 степени/победитель (Индивидуальное участие или в составе коллектива, руководитель коллектива). Заочное участие | 30 | |
| 15. | | Лауреат 2, 3 степени (Индивидуальное участие или в составе коллектива, руководитель коллектива). Очное участие | 40 | |
| 16. | | Лауреат 2, 3 степени (Индивидуальное участие или в составе коллектива, руководитель коллектива). Заочное участие | 20 | |
| 17. | | Дипломант/призер (Индивидуальное участие или в составе коллектива, руководитель коллектива). Очное участие | 30 | |
| 18. | | Дипломант/призер (Индивидуальное участие или в составе коллектива, руководитель коллектива). Заочное участие | 20 | |
| 19. | Участие участника в творческой деятельности молодежных коллективов на региональном уровне | Участие в проектной деятельности (В качестве руководителя проекта социально значимой/ общественной направленности, получившего грант на реализацию проекта, и реализовавший его на территории Иркутской области) | 60 | копии дипломов, грамот, сертификатов и иных подтверждающих документов |
| 20. | | Участие в проектной деятельности (В составе команды, получившей грант на реализацию проекта социально значимой / общественной направленности и реализовавшей его на территории Иркутской области, при наличии подтверждения об участии в реализации проекта (например, в проектной заявке и (или) аналогичных документах)) | 40 | |
| 21. | | Лауреат Гран-при (Индивидуальное участие или в составе коллектива, руководитель коллектива). Очное участие | 50 | |
| 22. | | Лауреат Гран-при (Индивидуальное участие или в составе коллектива, руководитель коллектива). Заочное участие | 35 | |
| 23. | | Лауреат 1 степени/победитель (Индивидуальное участие или в составе коллектива, руководитель коллектива). Очное участие | 40 | |
| 24. | | Лауреат 1 степени/победитель (Индивидуальное участие или в составе коллектива, руководитель коллектива). Заочное участие | 20 | |
| 25. | | Лауреат 2, 3 степени (Индивидуальное участие или в составе коллектива, руководитель коллектива). Очное участие | 30 | |
| 26. | | Лауреат 2, 3 степени (Индивидуальное участие или в составе коллектива, руководитель коллектива). Заочное участие | 25 | |
| 27. | | Дипломант/призер (Индивидуальное участие или в составе коллектива, руководитель коллектива). Очное участие | 25 | |
| 28. | | Дипломант/призер (Индивидуальное участие или в составе коллектива, руководитель коллектива). Заочное участие | 15 | |
| 29. | Наличие у участника ведомственных наград Федерального агентства по делам молодежи | Почетный знак Федерального агентства по делам молодежи | 200 | копии дипломов, грамот, сертификатов и иных подтверждающих документов |
| 30. | Почетная грамота Федерального агентства по делам молодежи | 180 | | |
| 31. | Благодарность Федерального агентства по делам молодежи | 160 | | |
| 32. | Почетная грамота Губернатора Иркутской области | 150 | | |
| 33. | Благодарность Губернатора Иркутской области | 120 | | |
| 34. | Почетная грамота Правительства Иркутской области | 150 | | |
| 35. | Благодарность Правительства Иркутской области | 120 | | |
| 36. | Почетная грамота Законодательного Собрания Иркутской области | 150 | | |
| 37. | Почетная грамота Министерства по молодежной политике Иркутской области | 150 | | |
| 38. | Почетная грамота Министерства по молодежной политике Иркутской области | 130 | | |
| 39. | Благодарность министра по молодежной политике Иркутской области | 120 | | |

УКАЗ

ГУБЕРНАТОРА ИРКУТСКОЙ ОБЛАСТИ

8 июня 2022 года

Иркутск

№ 111-уг

О награждении Почетной грамотой Губернатора Иркутской области, объявлении Благодарности Губернатора Иркутской области

В соответствии со статьями 6, 7 Закона Иркутской области от 24 декабря 2010 года № 141-ОЗ «О наградах Иркутской области и почетных званиях Иркутской области», руководствуясь статьей 59 Устава Иркутской области,

ПО С Т А Н О В Л Я Ю:

1. За достижения в общественной сфере деятельности, безупречную работу (службу) и в связи с 85-летием со дня образования Усть-Ордынского Бурятского округа объявить Благодарность Губернатора Иркутской области:

- МАМОНТОВОЙ Людмиле Николаевне - председателю Совета ветеранов муниципального образования «Новая Ида», Боханский район;
- НАШКЕЕВОЙ Ирине Алексеевне - заместителю начальника финансового отдела Администрации муниципального образования «Оса», Осинский район;
- ОРГЕОВОЙ Светлане Гавриловне - инспектору военно-учетного стола Администрации муниципального образования «Баяндай», Баяндаевский район;
- ТАРАСОВУ Дмитрию Олеговичу - жителю села Алужино, Эхирит-Булагатский район.

2. За безупречную работу (службу) и в связи со 100-летием Боханского района объявить Благодарность Губернатора Иркутской области:

- АНГАТКИНОЙ Ирине Карповне - консультанту по ЖКХ, земельным и имущественным вопросам администрации муниципального образования «Хохорск»;
- ЕРЕМЕЕВУ Игнатию Викторовичу - водителю администрации муниципального образования «Боханский район»;
- ПАНДУРСКОЙ Ирине Юрьевне - заместителю главы администрации муниципального образования «Буреть»;
- САХЬЯНОВОЙ Эльвире Петровне - начальнику финансового отдела администрации муниципального образования «Новая Ида».

3. За безупречную работу (службу) и в связи с 50-летием Нукутского района объявить Благодарность Губернатора Иркутской области:

- АТУТОВУ Валерию Фёдоровичу - водителю администрации муниципального образования «Хадахан»;
- МУХОМЕДЗЯНОВОЙ Гульнаре Анваровне - начальнику финансового отдела администрации муниципального образования «Целинный».

4. За многолетний труд и высокий профессионализм, достижения в общественной сфере деятельности, безупречную работу (службу):

1) наградить Почетной грамотой Губернатора Иркутской области:

- АБРОСИМОВУ Татьяну Михайловну - ведущего аналитика отдела жилищно-коммунального хозяйства, транспорта и связи комитета жизнеобеспечения администрации муниципального образования «город Черемхово»;
- БОКАРЕВУ Татьяну Георгиевну - заведующего сектором по труду отдела экономического прогнозирования и планирования администрации Черемховского районного муниципального образования;
- ПОБЕРЕЖНОГО Андрея Евгеньевича - Главу Уриковского сельского поселения Иркутского муниципального района Иркутской области;

2) объявить Благодарность Губернатора Иркутской области:

- АЛЯСКИНОЙ Людмиле Петровне - консультанту по правовым вопросам администрации муниципального казенного учреждения «Администрация Новочунского муниципального образования», Чунский район;
- БЫКОВОЙ Юлии Сергеевне - начальнику отдела оплаты труда, государственных гарантий и охраны труда управления Губернатора Иркутской области и Правительства Иркутской области по государственной гражданской службе, кадрам и государственным наградам;
- ЗАЙЦЕВОЙ Ирине Васильевне - начальнику отдела жилищно-коммунального хозяйства муниципального казенного учреждения «Администрация Чунского муниципального образования»;
- НИКУЛИНОЙ Ольге Михайловне - Главе Турманского муниципального образования, Братский район;
- ТАРАСОВОЙ Нинель Анатольевне - главному специалисту отдела нормативно-правового обеспечения – ответственному секретарю административной комиссии отдела нормативно-правового обеспечения правового управления Администрации Шелеховского муниципального района;
- УШАКОВОЙ Татьяне Владимировне - начальнику главного правового управления Губернатора Иркутской области и Правительства Иркутской области;

3) поощрить членов Всероссийской общественной организации ветеранов (пенсионеров) войны, труда, Вооруженных Сил и правоохранительных органов:

наградить Почетной грамотой Губернатора Иркутской области:

- БЕЛЯЕВА Виктора Николаевича - председателя Октябрьской окружной (г. Иркутск) общественной организации;
- НИКОЛАЕНКО Нину Васильевну - члена Совета Иркутской городской общественной организации;

объявить Благодарность Губернатора Иркутской области:

- БАРАНЧУКОВОЙ Тамаре Федоровне - члену городского Совета Зиминской городской общественной организации;
- ВЕРТЯНКИНОЙ Любови Афанасьевне - члену Совета ветеранов Бодайбинской районной общественной организации;
- ЗИПУНОВОЙ Ирине Петровне - бухгалтеру Совета ветеранов Бодайбинской районной общественной организации;
- КУДРЯВЦЕВОЙ Татьяне Васильевне - председателю Совета ветеранов первичной организации хора «Рябинушка» Бодайбинской районной общественной организации;
- ОГЕРУК Валентине Петровне - члену Совета ветеранов работников исполкома и администрации Ангарского городского округа общественной организации Ангарского городского округа;
- ПОПОВОЙ Марии Петровне - ответственному секретарю Правобережной окружной г. Иркутска общественной организации;
- ПОПОВОЙ Нине Николаевне - члену Совета ветеранов работников исполкома и администрации Ангарского городского округа общественной организации Ангарского городского округа.

5. Настоящий указ подлежит официальному опубликованию в общественно-политической газете «Областная» и сетевом издании «Официальный интернет-портал правовой информации Иркутской области» (ogir.ru).

ПРАВИТЕЛЬСТВО ИРКУТСКОЙ ОБЛАСТИ

ПОСТАНОВЛЕНИЕ

8 июня 2022 года

Иркутск

№ 448-пп

О внесении изменений в Территориальную программу государственных гарантий бесплатного оказания гражданам медицинской помощи в Иркутской области на 2022 год и на плановый период 2023 и 2024 годов

В соответствии с Федеральным законом от 29 ноября 2010 года № 326-ФЗ «Об обязательном медицинском страховании в Российской Федерации», постановлением Правительства Российской Федерации от 28 декабря 2021 года № 2505 «О Программе государственных гарантий бесплатного оказания гражданам медицинской помощи на 2022 год и на плановый период 2023 и 2024 годов», руководствуясь частью 4 статьи 66, статьей 67 Устава Иркутской области, Правительство Иркутской области

ПОСТАНОВЛЯЕТ:

1. Внести в Территориальную программу государственных гарантий бесплатного оказания гражданам медицинской помощи в Иркутской области на 2022 год и на плановый период 2023 и 2024 годов, утвержденную постановлением Правительства Иркутской области от 30 декабря 2021 года № 1093-пп (далее – Территориальная программа), следующие изменения:

1) в приложении 5 к Территориальной программе: строку 8 изложить в следующей редакции:

| | | | | | | | | | | | | | | | |
|-----|---|---|---|---|---|---|---|---|---|---|---|---|---|---|---|
| « 8 | Муниципальное образование «Ангарский городской округ» | Областное государственное автономное учреждение здравоохранения «Ангарская городская детская больница № 1» <5>, <7> | + | + | + | + | + | + | + | + | + | + | + | + | + |
|-----|---|---|---|---|---|---|---|---|---|---|---|---|---|---|---|

строку 47 изложить в следующей редакции:

| | | | | | | | | | | | | | | | |
|------|---------------|---|---|---|---|---|---|---|---|---|---|---|---|---|---|
| « 47 | Город Иркутск | Частное учреждение здравоохранения «Клиническая больница «РЖД-Медицина» города Иркутск» <4>, <5>, <7> | + | + | + | + | + | + | + | + | + | + | + | + | + |
|------|---------------|---|---|---|---|---|---|---|---|---|---|---|---|---|---|

дополнить абзацем восьмым следующего содержания:

<<7> Обращение по заболеванию при оказании медицинской помощи по профилю «Медицинская реабилитация» (комплексное посещение).»;»;

2) в приложении 6 к Территориальной программе:

пункты 3, 4 изложить в следующей редакции:

<3. Для лечения больных вирусными гепатитами В и С

| | |
|--|---|
| Буллеверид <^> | лиофилизат для приготовления раствора для подкожного введения |
| Велпатасвир + софосбувир <^> | таблетки, покрытые пленочной оболочкой |
| Глекапревир + пибрентасвир | таблетки, покрытые пленочной оболочкой |
| Гразопревир + элбасвир | таблетки, покрытые пленочной оболочкой |
| Даклатасвир | таблетки, покрытые пленочной оболочкой |
| Дасабувир; омбитасвир + паритапревир + ритонавир | таблеток набор |
| Интерферон альфа-2b | раствор для инъекций |
| Нарлапревир | таблетки, покрытые пленочной оболочкой |
| Пэгинтерферон альфа 2a | раствор для подкожного введения |
| Пэгинтерферон альфа 2b | лиофилизат для приготовления раствора для подкожного введения |
| Софосбувир | таблетки, покрытые пленочной оболочкой |
| Телбивудин | таблетки, покрытые пленочной оболочкой |
| Тенофовир | таблетки, покрытые пленочной оболочкой |
| Цепегинтерферон альфа-2b | раствор для подкожного введения |
| Энтекавир | таблетки, покрытые пленочной оболочкой |

4. Для лечения ВИЧ-инфицированных больных

| | |
|---|---|
| Абакавир <^> | таблетки, покрытые оболочкой; раствор для приема внутрь |
| Абакавир + ламивудин | таблетки, покрытые пленочной оболочкой |
| Азитромицин | таблетки, покрытые оболочкой; капсулы; порошок для приготовления суспензии для приема внутрь |
| Аллерген бактерий (Туберкулезный рекомбинантный) | раствор для внутрикожного введения |
| Амикацин | раствор для внутримышечного и внутривенного введения; порошок для приготовления раствора для внутривенного и внутримышечного введения |
| Амоксициллин + Клавулановая кислота | таблетки, покрытые оболочкой |
| Атазанавир | капсулы |
| Ацикловир | таблетки |
| Биктегривир + тенофовир алафенамид + эмтрицитабин <^> | таблетки, покрытые пленочной оболочкой |
| Валганцикловир <^> | таблетки, покрытые оболочкой |
| Вориконазол | таблетки, покрытые оболочкой; порошок для приготовления раствора для инфузий |

| | |
|--|---|
| Дарунавир | таблетки, покрытые пленочной оболочкой |
| Дапсон | таблетки |
| Даунорубицин | лиофилизат для приготовления раствора для внутривенного введения; раствор для внутривенного введения |
| Диданозин | таблетки жевательные или для приготовления суспензии для приема внутрь; капсулы; порошок для приготовления раствора для приема внутрь (для детей) |
| Долутегравир | таблетки, покрытые пленочной оболочкой |
| Доравирин <^> | таблетки, покрытые пленочной оболочкой |
| Доравирин + ламивудин + тенофовир <^> | таблетки, покрытые пленочной оболочкой |
| Железа (III) гидроксид полимальтозат | таблетки жевательные; капли для приема внутрь |
| Зидовудин | таблетки, покрытые оболочкой; капсулы; раствор для приема внутрь |
| Изониазид + Пиразинамид | таблетки |
| Изониазид + Этиambutол | таблетки |
| Иммуноглобулин человека нормальный <^> | раствор для инфузий; раствор для внутримышечного введения |
| Кларитромицин | таблетки, покрытые оболочкой |
| Ко-тримоксазол (сульфаметоксазол + триметоприм) | таблетки, суспензия для приема внутрь |
| Кобицистат + Тенофовира алафенамид + Элвитегривир + Эмтрицитабин | таблетки, покрытые пленочной оболочкой |
| Ламивудин | таблетки, покрытые оболочкой; раствор для приема внутрь |
| Ламивудин + зидовудин | таблетки, покрытые оболочкой |
| Левовфлоксацин <^> | таблетки, покрытые оболочкой; раствор для инфузий |
| Лопинавир + ритонавир | таблетки, покрытые пленочной оболочкой; раствор для приема внутрь |
| Маравирок | таблетки, покрытые пленочной оболочкой |
| Метронидазол | таблетки; раствор для инфузий; суппозитории вагинальные |
| Невиртапин | таблетки; суспензия для приема внутрь |
| Нистатин | таблетки, покрытые оболочкой; суппозитории вагинальные |
| Пиразинамид | таблетки |
| Ралтегравир | таблетки, покрытые пленочной оболочкой |
| Рилпивирин + Тенофовир + Эмтрицитабин | таблетки, покрытые пленочной оболочкой |
| Ритонавир | капсулы |
| Рифабутин | капсулы |
| Рифамицин | таблетки, покрытые оболочкой; капсулы |
| Саквинавир | таблетки, покрытые оболочкой |
| Ставудин | капсулы; порошок для приготовления раствора для приема внутрь |
| Тенофовир | таблетки, покрытые оболочкой |
| Тенофовира алафенамид <^> | таблетки, покрытые пленочной оболочкой |
| Флуконазол | таблетки; капсулы |
| Фолиевая кислота | таблетки |
| Фосампренавир | таблетки, покрытые оболочкой; суспензия для приема внутрь |
| Фосфазид | таблетки |
| Цефуроксим | таблетки, покрытые оболочкой; порошок для приготовления раствора для внутривенного и внутримышечного введения |
| Ципрофлоксацин | таблетки, покрытые оболочкой; раствор для инфузий |
| Элсульфавирин | капсулы |
| Энфувиритид | лиофилизат для приготовления раствора для подкожного введения |
| Этравирин | таблетки |
| Эфавиренз | капсулы; таблетки, покрытые оболочкой |
| Эмтрицитабин | капсулы; таблетки, покрытые пленочной оболочкой |
| Филграстим | раствор для внутривенного и подкожного введения |
| Эпозтин альфа | раствор для внутривенного и подкожного введения; лиофилизат для приготовления раствора для внутривенного и подкожного введения |
| Эпозтин бета | раствор для внутривенного и подкожного введения; лиофилизат для приготовления раствора для внутривенного и подкожного введения |
| Этамбутол | таблетки |

в пункте 19 слова «в течение двенадцати месяцев» заменить словами «в течение шести месяцев».

2. Настоящее постановление подлежит официальному опубликованию в общественно-политической газете «Областная», сетевом издании «Официальный интернет-портал правовой информации Иркутской области» (ogirk.ru), а также на «Официальном интернет-портале правовой информации» (www.pravo.gov.ru).

3. Настоящее постановление вступает в силу со дня его официального опубликования.

Действие подпункта 2 пункта 1 настоящего постановления распространяется на правоотношения, возникшие с 1 января 2022 года.

Первый заместитель Губернатора Иркутской области – Председатель Правительства Иркутской области
К.Б. Зайцев

РАСПОРЯЖЕНИЕ

ГУБЕРНАТОРА ИРКУТСКОЙ ОБЛАСТИ

9 июня 2022 года

Иркутск

№ 168-р

О внесении изменений в состав Координационного научного совета при Губернаторе Иркутской области

В соответствии с Положением о Координационном научном совете при Губернаторе Иркутской области, утвержденным указом Губернатора Иркутской области от 26 ноября 2015 года № 305-уг, руководствуясь статьей 59 Устава Иркутской области:

1. Внести в состав Координационного научного совета при Губернаторе Иркутской области, утвержденный распоряжением Губернатора Иркутской области от 15 декабря 2015 года № 149-р (далее – совет), следующие изменения:

1) ввести в состав совета:

Федотова Андрея Петровича – директора федерального государственного бюджетного учреждения науки Лимнологического института Сибирского отделения Российской академии наук;

2) наименование должности Дмитриева Николая Николаевича изложить в следующей редакции:

«ректор федерального государственного бюджетного образовательного учреждения высшего образования «Иркутский государственный аграрный университет имени А.А. Ежовского»;

3) вывести из состава совета Гранчева М.А.

2. Настоящее распоряжение подлежит официальному опубликованию в общественно-политической газете «Областная» и сетевом издании «Официальный интернет-портал правовой информации Иркутской области» (ogirk.ru).

И.И. Кобзев

МИНИСТЕРСТВО ФИНАНСОВ ИРКУТСКОЙ ОБЛАСТИ

П Р И К А З

31.05.2022

Иркутск

№ 29н-мпр

О перечне должностей государственной гражданской службы Иркутской области в министерстве финансов Иркутской области, при замещении которых запрещается открывать и иметь счета (вклады), хранить наличные денежные средства и ценности в иностранных банках, расположенных за пределами территории Российской Федерации, владеть и (или) пользоваться иностранными финансовыми инструментами

В соответствии с подпунктом «и» пункта 1 части 1 статьи 7.1 Федерального закона от 25 декабря 2008 года № 273-ФЗ «О противодействии коррупции», указом Губернатора Иркутской области от 5 июня 2015 года № 133-уг «О перечне должностей государственной гражданской службы Иркутской области, при замещении которых запрещается открывать и иметь счета (вклады), хранить наличные денежные средства и ценности в иностранных банках, расположенных за пределами территории Российской Федерации, владеть и (или) пользоваться иностранными финансовыми инструментами», руководствуясь статьей 21 Устава Иркутской области, пунктом 8 Положения о министерстве финансов Иркутской области, утвержденного постановлением Правительства Иркутской области от 23 декабря 2008 года № 120-пп,

П Р И К А З Ы В А Ю:

1. Определить перечень должностей государственной гражданской службы Иркутской области в министерстве финансов Иркутской области, при замещении которых запрещается открывать и иметь счета (вклады), хранить наличные денежные средства и ценности в иностранных банках, расположенных за пределами территории Российской Федерации, владеть и (или) пользоваться иностранными финансовыми инструментами (прилагается).

2. Признать утратившими силу:

1) приказ министерства финансов Иркутской области от 21 июля 2015 года № 57н-мпр «О перечне должностей государственной гражданской службы Иркутской обла-

сти в министерстве финансов Иркутской области, при замещении которых запрещается открывать и иметь счета (вклады), хранить наличные денежные средства и ценности в иностранных банках, расположенных за пределами территории Российской Федерации, владеть и (или) пользоваться иностранными финансовыми инструментами»;

2) пункт 2 приказа министерства финансов Иркутской области от 30 октября 2015 года № 84н-мпр «О внесении изменений в отдельные приказы министерства финансов Иркутской области».

3. Настоящий приказ подлежит официальному опубликованию в общественно-политической газете «Областная», а также на «Официальном интернет-портале правовой информации» (www.pravo.gov.ru).

4. Настоящий приказ вступает в силу через десять календарных дней после дня его официального опубликования.

Министр финансов Иркутской области
Н.В. Бояринова

Определен
приказом министерства финансов
Иркутской области
от 31 мая 2022 года № 29н-мпр

Перечень должностей государственной гражданской службы Иркутской области в министерстве финансов Иркутской области, при замещении которых запрещается открывать и иметь счета (вклады), хранить наличные денежные средства и ценности в иностранных банках, расположенных за пределами территории Российской Федерации, владеть и (или) пользоваться иностранными финансовыми инструментами

1. Первый заместитель министра финансов Иркутской области.
2. Заместитель министра финансов Иркутской области.
3. Начальник отдела по мобилизационной подготовке.
4. Советник отдела по мобилизационной подготовке.
5. Консультант отдела по мобилизационной подготовке.

Начальник управления правовой и организационной работы
А.В. Шишлов



СЛУЖБА ПО ОХРАНЕ ОБЪЕКТОВ КУЛЬТУРНОГО НАСЛЕДИЯ
ИРКУТСКОЙ ОБЛАСТИ

ПРИКАЗ

09 апреля 2012г.

№ 52а-срп

Иркутск

Об утверждении границ территории
объекта культурного наследия

В соответствии со ст. 9.1, ст. 20 п. 5 Федерального закона от 25 июня 2002 года № 73-ФЗ «Об объектах культурного наследия (памятниках истории и культуры) народов Российской Федерации, руководствуясь пп. 37 п. 7 Положения о службе по охране объектов культурного наследия Иркутской области, утвержденного постановлением Правительства Иркутской области от 9 марта 2010 года № 31-пп:

1. Утвердить территорию объекта культурного наследия федерального значения «Дом декабриста Трубецкого Сергея Петровича», 1854-1856 (?) гг., расположенного по адресу: Иркутская область, г. Иркутск, ул. Дзержинского, 64, лит. Б, в следующих границах:

- юго-восточная граница по левой боковой меже (поворотные точки Н1 – Н7) со сменой направлений под небольшими углами в поворотных точках Н2, Н3, Н4, Н5, Н6;
 - юго-западная граница по задней меже (поворотные точки Н7 – Н8);
 - северо-западная граница по правой боковой меже (поворотные точки Н8 – Н12) со сменой направлений под небольшими углами в поворотных точках Н9, Н10, Н11, Н12;
 - северо-восточная граница вдоль красной линии застройки улицы Дзержинского с отступом к проезжей части (поворотные точки Н13 – Н1);
- Согласно приложениям №1, №2.

2. Начальнику отдела правовой и аналитической работы службы Соколовой Т.В. в течение 7 дней с даты подписания приказа направить его в Управление Министерства юстиции Российской Федерации по Иркутской области.

3. Настоящий приказ подлежит официальному опубликованию.

Руководитель службы

В.В. Барышников

Приложение №1
к приказу службы по охране объектов
культурного наследия Иркутской области
от «09» апреля 2012г № 52а-срп

**Граница территории объекта культурного наследия федерального значения -
«Дом декабриста Трубецкого Сергея Петровича», 1854-1856 (?) гг.
Адрес: Иркутская область, г. Иркутск, ул. Дзержинского, 64, лит.Б**

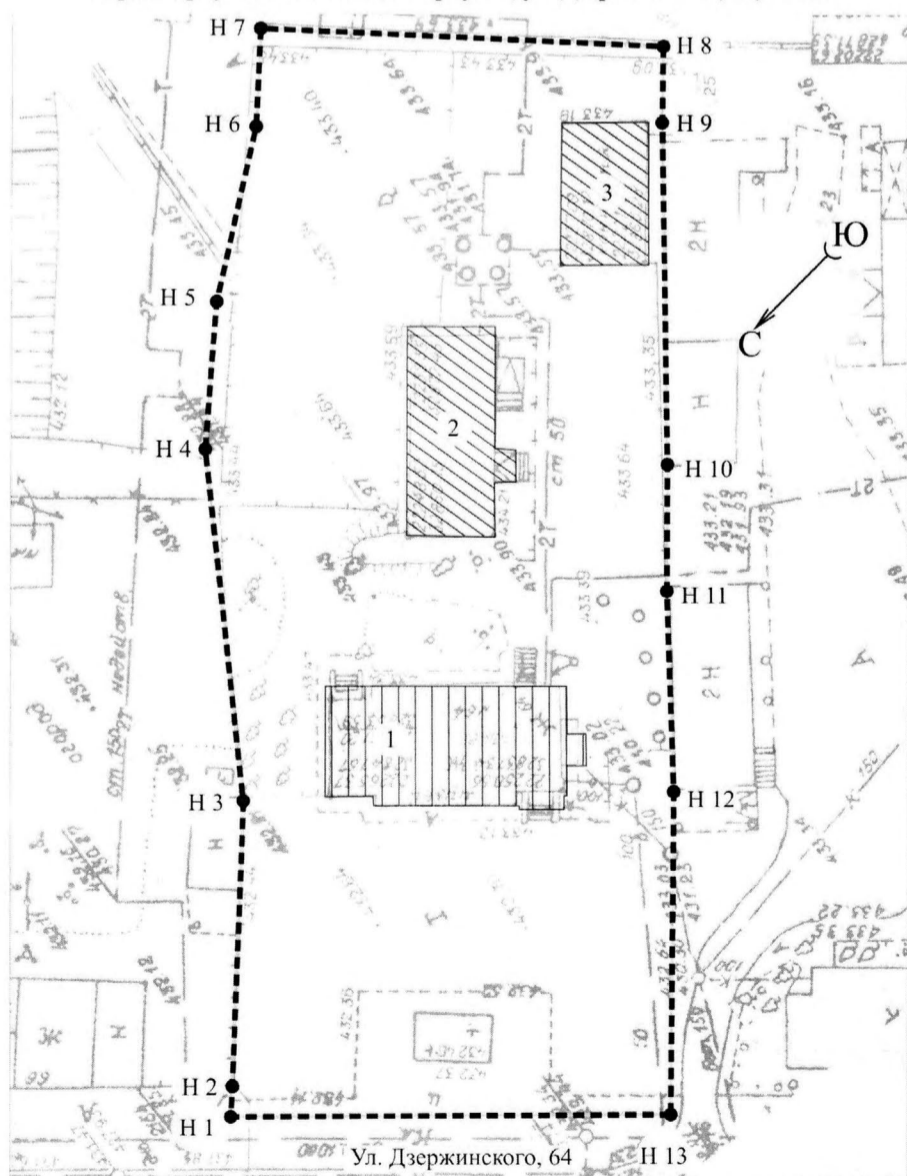

Условные обозначения:

- граница территории объекта культурного наследия
- объект культурного наследия
- выявленный объект культурного наследия
- Н 1 ● - поворотные точки

1. Дом декабриста Трубецкого С.П.
2. Флигель
3. Конюшня

М 1:500
Экспликация:

Приложение №2
к приказу службы по охране объектов
культурного наследия Иркутской области
от «09» апреля 2012г № 52а-срп

**Описание границы
территории объекта культурного наследия федерального значения -
«Дом декабриста Трубецкого Сергея Петровича», 1854-1856 (?) гг.
Адрес: Иркутская область, г. Иркутск, ул. Дзержинского, 64, лит.Б**

Граница объекта культурного наследия федерального значения - «Дом декабриста Трубецкого Сергея Петровича», 1854-1856 (?) гг. – проходит по историческим границам территории и совпадает с кадастровым планом земельного участка:

- на юго-восток по левой боковой меже (поворотные точки Н1 – Н7) со сменой направлений под небольшими углами в поворотных точках Н2, Н3, Н4, Н5, Н6
- на юго-запад по задней меже (поворотные точки Н7 – Н8),
- на северо-запад по правой боковой меже (поворотные точки Н8 – Н12) со сменой направлений под небольшими углами в поворотных точках Н9, Н10, Н11, Н12
- на северо-восток вдоль красной линии застройки улицы Дзержинского с отступом к проезжей части (поворотные точки Н13 – Н1)

**Координаты поворотных точек границы территории
объекта культурного наследия федерального значения -
«Дом декабриста Трубецкого Сергея Петровича», 1854-1856 (?) гг.
Адрес: Иркутская область, г. Иркутск, ул. Дзержинского, 64, лит.Б**

| Наименование поворотной точки | Координаты поворотных точек (МСК) | |
|-------------------------------|-----------------------------------|------------|
| | X | Y |
| Н 1 | 385254.25 | 3336529.21 |
| Н 2 | 385252.84 | 3336531.18 |
| Н 3 | 385239.96 | 3336548.62 |
| Н 4 | 385227.07 | 3336572.78 |
| Н 5 | 385220.03 | 3336581.66 |
| Н 6 | 385209.94 | 3336591.14 |
| Н 7 | 385205.41 | 3336597.21 |
| Н 8 | 385180.99 | 3336578.17 |
| Н 9 | 385184.21 | 3336573.60 |
| Н 10 | 385198.77 | 3336551.29 |
| Н 11 | 385204.32 | 3336543.18 |
| Н 12 | 385212.57 | 3336530.10 |
| Н 13 | 385226.64 | 3336509.79 |
| Н 1 | 385254.25 | 3336529.21 |

Каталоги координат границы территории объекта культурного наследия

Наименование: «Дом декабриста Трубецкого Сергея Петровича»

Адрес: г. Иркутск, ул. Дзержинского, 64, лит. Б

системе координат - МСК-38, зона 3

| Название №№ знака | X (м) | Y (м) | Дирекционный угол | Мера линий (м) |
|-------------------|-----------|------------|-------------------|----------------|
| н1 | 385254.25 | 3336529.21 | 125° 35' 34" | 2.42 |
| н2 | 385252.84 | 3336531.18 | 126° 26' 49" | 21.68 |
| н3 | 385239.96 | 3336548.62 | 118° 04' 52" | 27.38 |
| н4 | 385227.07 | 3336572.78 | 128° 24' 26" | 11.33 |
| н5 | 385220.03 | 3336581.66 | 136° 47' 07" | 13.84 |
| н6 | 385209.94 | 3336591.14 | 126° 44' 01" | 7.57 |
| н7 | 385205.41 | 3336597.21 | 217° 56' 35" | 30.97 |
| н8 | 385180.99 | 3336578.17 | 305° 10' 06" | 5.59 |
| н9 | 385184.21 | 3336573.60 | 303° 07' 46" | 26.64 |
| н10 | 385198.77 | 3336551.29 | 304° 23' 08" | 9.83 |
| н11 | 385204.32 | 3336543.18 | 302° 14' 28" | 15.46 |
| н12 | 385212.57 | 3336530.10 | 304° 42' 46" | 24.71 |
| н13 | 385226.64 | 3336509.79 | 35° 07' 17" | 33.76 |
| н1 | 385254.25 | 3336529.21 | | |

Площадь участка составляет: 2785 м²

системе координат - г. Иркутск

| Название №№ знака | X (м) | Y (м) | Дирекционный угол | Мера линий (м) |
|-------------------|----------|----------|-------------------|----------------|
| н1 | 22285.47 | 32832.30 | 127° 06' 24" | 2.42 |
| н2 | 22284.01 | 32834.23 | 128° 00' 42" | 21.68 |
| н3 | 22270.66 | 32851.31 | 119° 37' 32" | 27.39 |
| н4 | 22257.12 | 32875.12 | 129° 59' 13" | 11.33 |
| н5 | 22249.84 | 32883.80 | 138° 20' 20" | 13.84 |
| н6 | 22239.50 | 32893.00 | 128° 14' 47" | 7.58 |
| н7 | 22234.81 | 32898.95 | 219° 29' 52" | 30.97 |
| н8 | 22210.91 | 32879.25 | 306° 42' 21" | 5.59 |
| н9 | 22214.25 | 32874.77 | 304° 40' 49" | 26.64 |
| н10 | 22229.41 | 32852.86 | 305° 58' 18" | 9.82 |
| н11 | 22235.18 | 32844.91 | 303° 47' 34" | 15.46 |
| н12 | 22243.78 | 32832.06 | 306° 16' 35" | 24.71 |
| н13 | 22258.40 | 32812.14 | 36° 40' 35" | 33.75 |
| н1 | 22285.47 | 32832.30 | | |

Площадь участка составляет: 2785 м²

в системе координат - Геодезическая (град.мин.сек.)

| Название №№ знака | X (м) | Y (м) | Дирекционный угол | Мера линий (м) |
|-------------------|--------------|--------------|-------------------|----------------|
| н1 | 52°17'21.00" | 104°18'6.16" | 127° 06' 24" | 2.42 |
| н2 | 52°17'20.96" | 104°18'6.27" | 128° 00' 42" | 21.68 |
| н3 | 52°17'20.53" | 104°18'7.17" | 119° 37' 32" | 27.39 |
| н4 | 52°17'20.10" | 104°18'8.44" | 129° 59' 13" | 11.33 |
| н5 | 52°17'19.87" | 104°18'8.90" | 138° 20' 20" | 13.84 |
| н6 | 52°17'19.54" | 104°18'9.39" | 128° 14' 47" | 7.58 |
| н7 | 52°17'19.39" | 104°18'9.71" | 219° 29' 52" | 30.97 |
| н8 | 52°17'18.61" | 104°18'8.68" | 306° 42' 21" | 5.59 |
| н9 | 52°17'18.72" | 104°18'8.44" | 304° 40' 49" | 26.64 |
| н10 | 52°17'19.20" | 104°18'7.28" | 305° 58' 18" | 9.82 |
| н11 | 52°17'19.38" | 104°18'6.85" | 303° 47' 34" | 15.46 |
| н12 | 52°17'19.66" | 104°18'6.17" | 306° 16' 35" | 24.71 |
| н13 | 52°17'20.12" | 104°18'5.12" | 36° 40' 35" | 33.75 |
| н1 | 52°17'21.00" | 104°18'6.16" | | |

Площадь участка составляет: 2785 м²

СЛУЖБА ПОТРЕБИТЕЛЬСКОГО РЫНКА И ЛИЦЕНЗИРОВАНИЯ
ИРКУТСКОЙ ОБЛАСТИ

П Р И К А З

1 июня 2022 года

№ 83-5-спр

Иркутск

Об утверждении перечня должностных лиц, уполномоченных на осуществление федерального государственного лицензионного контроля (надзора) за деятельностью по заготовке, хранению, переработке и реализации лома черных металлов, цветных металлов, и форм проверочных листов (списков контрольных вопросов, ответы на которые свидетельствуют о соблюдении или несоблюдении контролируемым лицом обязательных требований), используемых при осуществлении федерального государственного лицензионного контроля (надзора) за деятельностью по заготовке, хранению, переработке и реализации лома черных металлов, цветных металлов

В соответствии с частью 1 статьи 53 Федерального закона от 31 июля 2020 года № 248-ФЗ «О государственном контроле (надзоре) и муниципальном контроле в Российской Федерации», пунктами 11, 19 Положения о лицензировании деятельности по заготовке, хранению, переработке и реализации лома черных металлов, цветных металлов, утвержденного постановлением Правительства Российской Федерации от 12 декабря 2012 года № 1287, руководствуясь Положением о службе потребительского рынка и лицензирования Иркутской области, утвержденным постановлением Правительства Иркутской области от 18 мая 2010 года № 111-пп, статьей 21 Устава Иркутской области,

П Р И К А З Ы В А Ю:

1. Утвердить перечень должностных лиц службы потребительского рынка и лицензирования Иркутской области, уполномоченных на осуществление федерального государственного лицензионного контроля (надзора) за деятельностью по заготовке, хранению, переработке и реализации лома черных металлов, цветных металлов на территории Иркутской области.
2. Утвердить прилагаемые формы проверочных листов (списков контрольных вопросов, ответы на которые свидетельствуют о соблюдении или несоблюдении контролируемым лицом обязательных требований), используемых при осуществлении федерального государственного лицензионного контроля (надзора) за деятельностью по заготовке, хранению, переработке и реализации лома черных металлов, цветных металлов.
3. Настоящий приказ подлежит официальному опубликованию в общественно-политической газете «Областная», сетевом издании «Официальный интернет-портал правовой информации Иркутской области» (ogirk.ru), а также на «Официальном интернет-портале правовой информации» (www.pravo.gov.ru).
4. Настоящий приказ вступает в силу через десять календарных дней после дня его официального опубликования.

Руководитель службы О.А. Степанова

УТВЕРЖДЕН

приказом службы потребительского рынка и лицензирования Иркутской области от 01.06.2022 года № 83-5-спр

Перечень должностных лиц службы потребительского рынка и лицензирования Иркутской области, уполномоченных на осуществление федерального государственного лицензионного контроля (надзора) за деятельностью по заготовке, хранению, переработке и реализации лома черных металлов, цветных металлов на территории Иркутской области

Федеральный государственный лицензионный контроль (надзор) за деятельностью по заготовке, хранению, переработке и реализации лома черных металлов, цветных металлов на территории Иркутской области уполномочены осуществлять следующие должностные лица службы потребительского рынка и лицензирования Иркутской области (далее – служба):

- 1) начальник отдела по лицензированию заготовки, хранения, переработки и реализации лома черных металлов, цветных металлов службы;
- 2) советник отдела по лицензированию заготовки, хранения, переработки и реализации лома черных металлов, цветных металлов службы, посредством проведения профилактических мероприятий, плановых контрольных (надзорных) мероприятий, внеплановых контрольных (надзорных) мероприятий в соответствии с Федеральным законом от 31 июля 2020 года № 248-ФЗ «О государственном контроле (надзоре) и муниципальном контроле в Российской Федерации» и Положением о лицензировании деятельности по заготовке, хранению, переработке и реализации лома черных металлов, цветных металлов, утвержденным постановлением Правительства Российской Федерации от 12 декабря 2012 года № 1287.

УТВЕРЖДЕН

приказом службы потребительского рынка и лицензирования Иркутской области от 01.06.2022 года № 83-5-спр

ФОРМА

QR-код, предусмотренный постановлением Правительства Российской Федерации от 16 апреля 2021 года № 604 «Об утверждении Правил формирования и ведения единого реестра контрольных (надзорных) мероприятий и о внесении изменения в постановление Правительства Российской Федерации от 28 апреля 2015 года № 415»

Проверочный лист, применяемый при осуществлении федерального государственного лицензионного контроля (надзора) за деятельностью по заготовке, хранению, переработке и реализации лома черных металлов, цветных металлов

1. Наименование вида контроля, внесенного в единый реестр видов федерального государственного контроля (надзора), регионального государственного контроля (надзора), муниципального контроля: Федеральный государственный лицензионный контроль (надзор) за деятельностью по заготовке, хранению, переработке и реализации лома черных металлов, цветных металлов
2. Форма проверочного листа утверждена приказом службы потребительского рынка и лицензирования Иркутской области от «___» _____ 2022 года № _____.
3. Вид контрольного (надзорного) мероприятия _____.
4. Дата заполнения проверочного листа _____.
5. Объект государственного контроля (надзора), в отношении которого проводится контрольное (надзорное) мероприятие _____.
6. Контролируемое лицо:
Фамилия, имя и отчество (при наличии) индивидуального предпринимателя _____
Идентификационный номер налогоплательщика и (или) основной государственный регистрационный номер индивидуального предпринимателя _____
Адрес регистрации индивидуального предпринимателя _____
Наименование юридического лица _____
Идентификационный номер налогоплательщика и (или) основной государственный регистрационный номер _____
Адрес юридического лица (его филиалов, представительств, обособленных структурных подразделений) _____
7. Место (места) проведения контрольного (надзорного) мероприятия с заполнением проверочного листа _____.
8. Реквизиты распоряжения службы потребительского рынка и лицензирования Иркутской области о проведении контрольного (надзорного) мероприятия, подписанного уполномоченным должностным лицом контрольного (надзорного) органа _____.
9. Учетный номер контрольного (надзорного) мероприятия _____.
10. Должность, фамилия и инициалы должностного лица службы потребительского рынка и лицензирования Иркутской области, проводящего контрольное (надзорное) мероприятие и заполняющего проверочный лист _____.

11. Виды работ, выполняемые юридическим лицом (индивидуальным предпринимателем) в составе лицензируемого вида деятельности на объекте государственного контроля (надзора):

- заготовка, хранение, переработка и реализация лома черных металлов
- заготовка, хранение, переработка и реализация лома цветных металлов
- заготовка, хранение и реализация лома цветных металлов

12. Список контрольных вопросов, отражающих содержание обязательных требований, ответы на которые свидетельствуют о соблюдении или несоблюдении контролируемым лицом обязательных требований

| № п/п | Список контрольных вопросов | Реквизиты нормативных правовых актов с указанием структурных единиц этих актов | Да | Нет | Не-при-мени-мо | При-ме-ча-ние |
|-------|---|---|----|-----|----------------|---------------|
| 1 | 2 | 3 | 4 | 5 | 6 | 7 |
| 1. | Имеются ли у контролируемого лица на праве собственности или ином законном основании земельные участки и (или) здания, строения, сооружения, помещения (производственные объекты), соответствующие установленным требованиям? | пункт 1 части 3 статьи 8 Федерального закона от 4 мая 2011 года № 99-ФЗ «О лицензировании отдельных видов деятельности» (далее - Закон); подпункт «а» пункта 5 Положения о лицензировании деятельности по заготовке, хранению, переработке и реализации лома черных металлов, цветных металлов, утвержденного постановлением Правительства Российской Федерации от 12 декабря 2012 года № 1287 «О лицензировании деятельности по заготовке, хранению, переработке и реализации лома черных и цветных металлов» (далее – Положение) | | | | |
| 2. | Имеется ли на объекте по приему лома и отходов металлов площадка с твердым неразрушаемым влагостойким покрытием, предназначенная для хранения лома и отходов черных металлов, цветных металлов? | подпункт «в» пункта 8 (1) Правил обращения с ломом и отходами черных металлов и их отчуждения, утвержденных постановлением Правительства Российской Федерации от 11 мая 2001 г. № 369 «Об утверждении Правил обращения с ломом и отходами черных металлов и их отчуждения» (далее – Правила обращения с ломом черных металлов); подпункт «в» пункта 9 (1) Правил обращения с ломом и отходами цветных металлов и их отчуждения, утвержденных постановлением Правительства Российской Федерации от 11 мая 2001 г. № 370 «Об утверждении Правил обращения с ломом и отходами цветных металлов и их отчуждения» (далее – Правила обращения с ломом цветных металлов) | | | | |
| 3. | Имеются ли на объекте по приему лома и отходов металлов на праве собственности или ином законном основании оборудование для проведения радиационного контроля лома и отходов черных металлов, цветных металлов соответствующее установленным требованиям? | подпункт «в» пункта 8 (1) Правил обращения с ломом черных металлов подпункт «в» пункта 9 (1) Правил обращения с ломом цветных металлов | | | | |
| 4. | Имеются ли на объекте по приему лома и отходов металлов на праве собственности или ином законном основании оборудование для взвешивания лома и отходов черных металлов, цветных металлов соответствующее установленным требованиям? | подпункт «в» пункта 8 (1) Правил обращения с ломом черных металлов подпункт «в» пункта 9 (1) Правил обращения с ломом цветных металлов | | | | |
| 5. | Имеются ли у контролируемого лица наличие не менее чем на одном из объектов по приему лома и отходов черных металлов в пределах территории Иркутской области одной единицы из следующих видов оборудования: - пресс для пакетирования лома черных металлов; - пресс-ножницы; - установка для дробления и сортировки легковесного лома; - оборудование для сортировки или измельчения стружки; - копер для разбивки металлолома? | подпункт «г» пункта 8 (1) Правил обращения с ломом черных металлов | | | | |
| 6. | Имеются ли у контролируемого лица наличие не менее чем на одном из объектов по приему лома и отходов цветных металлов в пределах территории Иркутской области одной единицы из следующих видов оборудования: - пресс для пакетирования лома и отходов цветных металлов; - пресс-ножницы; - установка для дробления лома и (или) отходов цветных металлов; - установка для разделки кабеля? | пункт 9 (2) Правил обращения с ломом цветных металлов | | | | |
| 7. | Имеются ли у контролируемого лица наличие не менее чем на одном из объектов по приему лома и отходов цветных металлов в пределах территории Иркутской области оборудования для определения химического состава лома и отходов цветных металлов? | подпункт «г» пункта 9(1) Правил обращения с ломом цветных металлов | | | | |
| 8. | Имеются ли на объекте по приему лома и отходов металлов работники, заключившие трудовые договоры, имеющие профессиональное образование, обладающие соответствующей квалификацией и (или) имеющие стаж работы, необходимый для осуществления лицензируемого вида деятельности? | пункт 2 части 3 статьи 8 Закона | | | | |
| 9. | Имеются ли на объекте по приему лома и отходов металлов контролер лома и отходов металла 2 разряда? | подпункт «а» пункта 8 (1) Правил обращения с ломом черных металлов подпункт «а» пункта 9 (1) Правил обращения с ломом цветных металлов | | | | |
| 10. | Имеются ли на объекте по приему лома и отходов металлов лицо, ответственное за проведение радиационного контроля лома и отходов черных металлов, цветных металлов? | подпункт «б» пункта 8 (1) Правил обращения с ломом черных металлов подпункт «б» пункта 9 (1) Правил обращения с ломом цветных металлов | | | | |
| 11. | Имеются ли на объекте по приему лома и отходов металлов лицо, ответственное за проведение контроля лома и отходов черных металлов, цветных металлов на взрывобезопасность? | подпункт «б» пункта 8 (1) Правил обращения с ломом черных металлов подпункт «б» пункта 9 (1) Правил обращения с ломом цветных металлов | | | | |
| 12. | Обеспечено ли контролируемым лицом размещение на объекте по приему лома и отходов металлов в доступном для обозрения месте следующей информации: - для юридического лица – наименование и основной государственный регистрационный номер (ОГРН), номер телефона; - для индивидуального предпринимателя - основной государственный регистрационный номер индивидуального предпринимателя (ОГРНИП), фамилия, имя отчество (при наличии), номер телефона | подпункт «а» пункта 4 Правил обращения с ломом черных металлов; подпункт «а» пункта 4 Правил обращения с ломом цветных металлов | | | | |

| 1 | 2 | 3 | 4 | 5 | 6 | 7 |
|-----|--|--|---|---|---|---|
| 13. | Обеспечено ли контролируемым лицом размещение на объекте по приему лома и отходов металлов в доступном для обозрения месте данных о лице, ответственном за прием лома и отходов металлов? (для юридических лиц) | подпункт «б» пункта 4 Правил обращения с ломом черных металлов; подпункт «б» пункта 4 Правил обращения с ломом цветных металлов | | | | |
| 14. | Обеспечено ли контролируемым лицом размещение на объекте по приему лома и отходов металлов в доступном для обозрения месте информации о расписке работы? | подпункт «в» пункта 4 Правил обращения с ломом черных металлов; подпункт «в» пункта 4 Правил обращения с ломом цветных металлов | | | | |
| 15. | Обеспечено ли контролируемым лицом размещение на объекте по приему лома и отходов металлов в доступном для обозрения месте информации об условиях приема и цены на лом и отходы металлов? | подпункт «г» пункта 4 Правил обращения с ломом черных металлов; подпункт «г» пункта 4 Правил обращения с ломом цветных металлов | | | | |
| 16. | Обеспечено ли контролируемым лицом размещение на объекте по приему лома и отходов металлов в доступном для обозрения месте перечня разрешенных для приема от физических лиц лома и отходов цветных металлов? | подпункт «д» пункта 4 Правил обращения с ломом цветных металлов | | | | |
| 17. | Имеются ли у контролируемого лица в наличии на праве собственности или ином законном основании технических средств, оборудования, соответствующих установленным требованиям, необходимых для осуществления лицензируемой деятельности в каждом из мест ее осуществления? | подпункт «а» пункта 5 Положения | | | | |
| 18. | Имеются ли в наличии на объекте по приему лома и отходов металлов документы на имеющиеся оборудование и приборы, а также документы о проведении их поверок и испытаний? | подпункт «а» пункта 5 Положения, подпункт «в» пункта 5 Правил обращения с ломом черных металлов; подпункт «в» пункта 5 Правил обращения с ломом цветных металлов | | | | |
| 19. | Имеется ли в наличии на объекте по приему лома и отходов металлов инструкция о порядке проведения радиационного контроля лома и отходов металлов и проверки их на взрывобезопасность? | подпункт «г» пункта 5 Правил обращения с ломом черных металлов; подпункт «г» пункта 5 Правил обращения с ломом цветных металлов | | | | |
| 20. | Имеется ли в наличии на объекте по приему лома и отходов металлов инструкция о порядке действий при обнаружении радиоактивных лома и отходов металлов? | подпункт «д» пункта 5 Правил обращения с ломом черных металлов; подпункт «д» пункта 5 Правил обращения с ломом цветных металлов | | | | |
| 21. | Имеется ли в наличии на объекте по приему лома и отходов металлов инструкция о порядке действий при обнаружении взрывоопасных предметов? | подпункт «е» пункта 5 Правил обращения с ломом черных металлов; подпункт «е» пункта 5 Правил обращения с ломом цветных металлов | | | | |
| 22. | Обеспечивается ли контролируемым лицом в установленном порядке проведение радиационного контроля и осуществление входного контроля каждой партии указанных лома и отходов на взрывобезопасность? | пункт 8 Правил обращения с ломом черных металлов; пункт 9 Правил обращения с ломом цветных металлов | | | | |
| 23. | Обеспечивается ли контролируемым лицом наличие на каждом объекте по приему лома и отходов металлов лица, назначенного руководителем юридического лица или индивидуальным предпринимателем ответственным за учет, прием лома и отходов металлов? | пункт 9 Правил обращения с ломом черных металлов; пункт 10 Правил обращения с ломом цветных металлов | | | | |
| 24. | Осуществляет ли контролируемое лицо на каждом объекте по приему лома и отходов металлов обязательное составление на каждую партию лома и отходов приемо-сдаточного акта по установленной Правилами форме? | пункт 10 Правил обращения с ломом черных металлов; пункт 11 Правил обращения с ломом цветных металлов | | | | |
| 25. | Обеспечивается ли контролируемым лицом на каждом объекте по приему лома и отходов металлов сквозная нумерация приемо-сдаточных актов? | пункт 10 Правил обращения с ломом черных металлов; пункт 11 Правил обращения с ломом цветных металлов | | | | |
| 26. | Обеспечивается ли контролируемым лицом на каждом объекте по приему лома и отходов металлов регистрация приемо-сдаточных актов в книге учета приемо-сдаточных актов? | пункт 11 Правил обращения с ломом черных металлов; пункт 12 Правил обращения с ломом цветных металлов | | | | |
| 27. | Пронумерованы ли контролируемым лицом книги учета приемо-сдаточных актов? | пункт 11 Правил обращения с ломом черных металлов; пункт 12 Правил обращения с ломом цветных металлов | | | | |
| 28. | Прошиты ли контролируемым лицом книги учета приемо-сдаточных актов, в случае ведения книг учета на бумажном носителе? | пункт 11 Правил обращения с ломом черных металлов; пункт 12 Правил обращения с ломом цветных металлов | | | | |
| 29. | Содержит ли первая страница книг учета приемо-сдаточных актов наименование «Книга учета приемо-сдаточных актов»? | подпункт «а» пункта 12 Правил обращения с ломом черных металлов; подпункт «а» пункта 13 Правил обращения с ломом цветных металлов | | | | |
| 30. | Содержит ли первая страница книг учета приемо-сдаточных актов наименование и место нахождения юридического лица (индивидуально-го предпринимателя), осуществляющего прием лома и отходов металлов? | подпункт «б» пункта 12 Правил обращения с ломом черных металлов; подпункт «б» пункта 13 Правил обращения с ломом цветных металлов | | | | |
| 31. | Содержит ли первая страница книг учета приемо-сдаточных актов запись «Начата» с указанием даты внесения в книгу учета первой записи о приеме лома и отходов металлов? | подпункт «в» пункта 12 Правил обращения с ломом черных металлов; подпункт «в» пункта 13 Правил обращения с ломом цветных металлов | | | | |
| 32. | Содержит ли первая страница книг учета приемо-сдаточных актов запись «Окончена» с указанием даты внесения в книгу учета первой записи о приеме лома и отходов металлов? | подпункт «г» пункта 12 Правил обращения с ломом черных металлов; подпункт «г» пункта 13 Правил обращения с ломом цветных металлов | | | | |
| 33. | Содержит ли первая страница книг учета приемо-сдаточных актов запись «Лицо, ответственное за ведение настоящей книги учета» с указанием должности, фамилии, имени, отчества этого лица, его подписи и даты? | подпункт «д» пункта 12 Правил обращения с ломом черных металлов; подпункт «д» пункта 13 Правил обращения с ломом цветных металлов | | | | |
| 34. | Обеспечивается ли контролируемым лицом при каждом случае приема лома и отходов металлов внесение в книгу учета приемо-сдаточных актов информации о регистрационном номере приемо-сдаточного акта? | подпункт «а» пункта 13 Правил обращения с ломом черных металлов; подпункт «а» пункта 14 Правил обращения с ломом цветных металлов | | | | |
| 35. | Обеспечивается ли контролируемым лицом при каждом случае приема лома и отходов металлов внесение в книгу учета приемо-сдаточных актов информации о дате приема лома и отходов металлов? | подпункт «б» пункта 13 Правил обращения с ломом черных металлов; подпункт «б» пункта 14 Правил обращения с ломом цветных металлов | | | | |
| 36. | Обеспечивается ли контролируемым лицом при каждом случае приема лома и отходов металлов внесение в книгу учета приемо-сдаточных актов данных о лице, сдающем лом и отходы металлов: при приеме у юридического лица - наименование, адрес, основной государственный регистрационный номер (ОГРН); при приеме у индивидуального предпринимателя - фамилия, имя, отчество (при наличии) и основной государственный регистрационный номер индивидуального предпринимателя (ОГРНИП); при приеме у физических лиц - фамилия, имя, отчество (при наличии), место регистрации по месту жительства или месту пребывания, данные документа, удостоверяющего личность, идентификационный номер налогоплательщика (ИНН) (при наличии)? | подпункт «в» пункта 13 Правил обращения с ломом черных металлов; подпункт «в» пункта 14 Правил обращения с ломом цветных металлов | | | | |

должность лица, проводившего контрольное (надзорное) мероприятие и заполнившего проверочный лист

подпись

фамилия, имя, отчество (при наличии)

УКАЗ

ГУБЕРНАТОРА ИРКУТСКОЙ ОБЛАСТИ

22 июня 2022 года

Иркутск

№ 124-уг

О награждении Почетной грамотой Губернатора Иркутской области, объявлении Благодарности Губернатора Иркутской области

В соответствии со статьями 6, 7 Закона Иркутской области от 24 декабря 2010 года № 141-ОЗ «О наградах Иркутской области и почетных званиях Иркутской области», руководствуясь статьёй 59 Устава Иркутской области,

ПОСТАНОВЛЯЮ:

1. За многолетний труд и высокий профессионализм, безупречную работу и в связи с 85-летием со дня образования Усть-Ордынского Бурятского округа:

наградить Почетной грамотой Губернатора Иркутской области:

| | | |
|---------------------------------|---|---|
| БАРДАХАНОВУ Людмилу Сократовну | - | директора муниципального общеобразовательного учреждения Гаханской средней общеобразовательной школы, Эхирит-Булагатский район; |
| ДАМБУЕВА Александра Михайловича | - | начальника Осинского муниципального управления образования; |
| СОЛОВЬЕВУ Анну Леонидовну | - | методиста муниципального казенного учреждения «Управление образования» муниципального образования «Боханский район»; |
| СПИРИДОНОВУ Наталью Васильевну | - | директора муниципального бюджетного общеобразовательного учреждения Тьргетуйской средней общеобразовательной школы, Аларский район; |
| ШАРЫПОВУ Инну Александровну | - | заведующего муниципальным бюджетным дошкольным образовательным учреждением «Середкинский детский сад», Боханский район; |

объявить Благодарность Губернатора Иркутской области:

| | | |
|---------------------------------|---|--|
| БАЛДАЕВОЙ Оксане Алексеевне | - | учителю начальных классов структурного подразделения «Харагунская начальная общеобразовательная школа» муниципального бюджетного общеобразовательного учреждения «Дундайская средняя общеобразовательная школа», Боханский район; |
| ГАЛКИНУ Евгению Валерьевичу | - | директору муниципального общеобразовательного учреждения Усть-Ордынской средней общеобразовательной школы № 4, Эхирит-Булагатский район; |
| ЕГОРОВОЙ Софии Романовне | - | заведующему хозяйством структурного подразделения «Хандагайская начальная общеобразовательная школа – детский сад» муниципального бюджетного общеобразовательного учреждения «Ново-Идинская средняя общеобразовательная школа», Боханский район; |
| ЗАДОРОВУ Эдуарду Аркадьевичу | - | директору муниципального бюджетного общеобразовательного учреждения «Мольтинская основная общеобразовательная школа имени Богданова Г.Н.»; |
| ПРОСВИРНИНОЙ Татьяне Николаевне | - | учителю русского языка и литературы муниципального общеобразовательного учреждения Усть-Ордынской средней общеобразовательной школы № 1 имени В.Б. Борсоева, Эхирит-Булагатский район; |
| СЕРГЕЕВУ Андрею Афанасьевичу | - | директору муниципального бюджетного общеобразовательного учреждения «Ирхидейская средняя общеобразовательная школа имени А.И. Балдунникова», Осинский район; |
| ШАТАЕВОЙ Марии Сократовне | - | повару муниципального бюджетного общеобразовательного учреждения Гаханской средней общеобразовательной школы, Баяндаевский район. |

2. За многолетний труд и высокий профессионализм, безупречную работу и в связи с 50-летием со дня образования Нуктского района:

наградить Почетной грамотой Губернатора Иркутской области:

| | | |
|----------------------------------|---|--|
| БАТОРОВУ Татьяну Александровну | - | учителя начальных классов муниципального бюджетного общеобразовательного учреждения Нуктской средней общеобразовательной школы; |
| УЛАХАНОВУ Светлану Александровну | - | учителя начальных классов Шалотской начальной общеобразовательной школы муниципального бюджетного общеобразовательного учреждения Алтарикской средней общеобразовательной школы; |

объявить Благодарность Губернатора Иркутской области:

| | | |
|------------------------------|---|---|
| ШАПХАЕВОЙ Дариме Филаретовне | - | педагогу дополнительного образования муниципального бюджетного учреждения дополнительного образования Нуктского детско-юношеского центра. |
|------------------------------|---|---|

3. За безупречную работу и в связи с 35-летием со дня образования учреждения объявить Благодарность Губернатора Иркутской области работникам муниципального бюджетного образовательного учреждения дополнительного образования Балаганского Центра Детского Творчества:

| | | |
|-----------------------------------|---|---------------------------------------|
| ГЕЛЯЗУТДИНОВУ Камиллю Шамильевичу | - | работнику; |
| ПАВЛОВОЙ Надежде Ивановне | - | педагогу дополнительного образования; |
| ПИЯВКЕ Евгению Семёновне | - | педагогу дополнительного образования. |

4. За многолетний труд и высокий профессионализм, безупречную работу:

наградить Почетной грамотой Губернатора Иркутской области:

| | | |
|--------------------------------|---|---|
| ГАЛИМОВУ Марину Миловну | - | учителя муниципального казенного общеобразовательного учреждения средней общеобразовательной школы № 5 г. Тайшета; |
| ДОБРОВОЛЬСКУЮ Ольгу Валерьевну | - | начальника отдела общего образования Управления образования администрации муниципального образования «Жигаловский район»; |

объявить Благодарность Губернатора Иркутской области:

| | | |
|-----------------------------------|---|---|
| БЕРДЕННИКОВОЙ Ирине Александровне | - | директору муниципального казенного общеобразовательного учреждения Дальнезакавказской средней общеобразовательной школы, Жигаловский район; |
| КАМЫШЕНКО Елене Анатольевне | - | учителю начальных классов муниципального казенного общеобразовательного учреждения Шелеховского района «Средняя общеобразовательная школа № 6»; |
| КАРМАДОНОВОЙ Лидии Евгеньевне | - | учителю-логопеду муниципального казенного дошкольного образовательного учреждения Шелеховского района «Детский сад комбинированного вида № 7 «Брусничка»; |
| КОВАЛЬ Нине Степановне | - | директору муниципального казенного учреждения Иркутского районного муниципального образования «Централизованная бухгалтерия учреждений образования». |

5. За безупречную работу и в связи с 60-летием со дня образования учреждения объявить Благодарность Губернатора Иркутской области ДАВЫДЕНКО Валентине Николаевне, инструктору по лечебной физкультуре государственного общеобразовательного казенного учреждения Иркутской области «Санаторная школа-интернат № 4 г. Усолье-Сибирское».

6. За безупречную работу и в связи со 160-летием со дня образования учреждения объявить Благодарность Губернатора Иркутской области ШУТКИНОЙ Светлане Алексеевне, учителю начальных классов муниципального бюджетного общеобразовательного учреждения Хоготовской средней общеобразовательной школы имени Бороноева Асалхана Ользоновича, Баяндаевский район.

7. За безупречную работу и в связи со 100-летием со дня образования Боханского района объявить Благодарность Губернатора Иркутской области ЛЕЛЕКО Екатерине Ивановне, швее хозяйственного отдела областного государственного бюджетного учреждения социального обслуживания «Комплексный центр социального обслуживания населения Боханского района».

8. Настоящий указ подлежит официальному опубликованию в общественно-политической газете «Областная» и сетевом издании «Официальный интернет-портал правовой информации Иркутской области» (ogirk.ru).

И.И. Кобзев

РАСПОРЯЖЕНИЕ

ГУБЕРНАТОРА ИРКУТСКОЙ ОБЛАСТИ

22 июня 2022 года

Иркутск

№ 180-р

О внесении изменения в состав рабочей группы по вопросам подготовки и строительства Иркутского суворовского военного училища

В целях актуализации состава рабочей группы по вопросам подготовки и строительства Иркутского суворовского военного училища, руководствуясь статьёй 59 Устава Иркутской области:

1. Внести в состав рабочей группы по вопросам подготовки и строительства Иркутского суворовского военного училища, утвержденный распоряжением Губернатора Иркутской области от 26 августа 2020 года № 224-р, изменение, изложив его в новой редакции (прилагается).

2. Настоящее распоряжение подлежит официальному опубликованию в общественно-политической газете «Областная» и сетевом издании «Официальный интернет-портал правовой информации Иркутской области» (ogirk.ru).

И.И. Кобзев

Приложение
к распоряжению Губернатора Иркутской области
от 22 июня 2022 года № 180-р

«УТВЕРЖДЕН
распоряжением Губернатора Иркутской области
от 26 августа 2020 года № 224-р

СОСТАВ
РАБОЧЕЙ ГРУППЫ ПО ВОПРОСАМ ПОДГОТОВКИ И СТРОИТЕЛЬСТВА ИРКУТСКОГО
СУВОРОВСКОГО ВОЕННОГО УЧИЛИЩА

| | |
|-----------------------------------|---|
| Кобзев Игорь Иванович | Губернатор Иркутской области, председатель рабочей группы по вопросам подготовки и строительства Иркутского суворовского военного училища (далее – рабочая группа); |
| Болотов Руслан Николаевич | мэр города Иркутска, заместитель председателя рабочей группы (по согласованию); |
| Зайцев Константин Борисович | первый заместитель Губернатора Иркутской области – Председатель Правительства Иркутской области, заместитель председателя рабочей группы; |
| Колесов Роман Андреевич | первый заместитель Губернатора Иркутской области, заместитель председателя рабочей группы |
| Члены рабочей группы: | |
| Афанасьева Татьяна Витальевна | Уполномоченный по правам ребенка в Иркутской области (по согласованию); |
| Бабкина Тамара Антоновна | член Президиума общественной организации «Иркутский областной совет женщин» (по согласованию); |
| Барсуков Александр Григорьевич | генерал-майор авиации, кандидат технических наук, профессор (по согласованию); |
| Борисова Александра Александровна | руководитель службы архитектуры Иркутской области; |
| Бояринова Наталия Вениаминовна | министр финансов Иркутской области; |
| Быргазова Марина Александровна | министр имущественных отношений Иркутской области; |
| Галкин Александр Сергеевич | министр строительства Иркутской области; |
| Довгалоук Сергей Владимирович | заместитель Председателя Правительства Иркутской области; |
| Никитин Анатолий Николаевич | министр жилищной политики и энергетики Иркутской области; |
| Орноев Роман Владимирович | заместитель мэра – председатель комитета городского обустройства администрации города Иркутска (по согласованию); |
| Парфенов Максим Александрович | министр образования Иркутской области; |
| Писарев Павел Валерьевич | заместитель Председателя Правительства Иркутской области; |
| Причко Олег Николаевич | генеральный директор Иркутского публичного акционерного общества энергетики и электрификации (по согласованию); |
| Прошутинский Алексей Леонидович | директор филиала «Южные электрические сети» открытого акционерного общества «Иркутская электросетевая компания» (по согласованию); |
| Пыхтин Сергей Владимирович | директор муниципального унитарного предприятия «Водоканал» г. Иркутска (по согласованию); |
| Ружников Дмитрий Олегович | вице-мэр города Иркутска (по согласованию); |
| Соколов Виталий Владимирович | руководитель службы по охране объектов культурного наследия Иркутской области; |
| Ситников Руслан Леонидович | первый заместитель Председателя Правительства Иркутской области; |
| Титков Антон Александрович | советник мэра города Иркутска (по согласованию); |
| Харитонов Евгений Аркадьевич | заместитель мэра – председатель комитета по градостроительной политике администрации города Иркутска (по согласованию). |

».

МИНИСТЕРСТВО ПО МОЛОДЕЖНОЙ ПОЛИТИКЕ ИРКУТСКОЙ ОБЛАСТИ

ПРИКАЗ

8 июня 2022 года

Иркутск

№ 63-9-мпр

О внесении изменения в пункт 16 Положения о комиссии по соблюдению требований к служебному поведению государственных гражданских служащих Иркутской области и урегулированию конфликта интересов в министерстве по молодежной политике Иркутской области

В соответствии с Указом Президента Российской Федерации от 25 апреля 2022 года № 232 «О государственной информационной системе в области противодействия коррупции «Посейдон» и внесении изменений в некоторые акты Президента Российской Федерации», руководствуясь Положением о министерстве по молодежной политике Иркутской области, утвержденным постановлением Правительства Иркутской области от 16 марта 2016 года № 131-пп, статьёй 21 Устава Иркутской области,

1. Внести в пункт 16 Положения о комиссии по соблюдению требований к служебному поведению государственных гражданских служащих Иркутской области и урегулированию конфликта интересов в министерстве по молодежной политике Иркутской области, утвержденного приказом министерства по молодежной политике Иркутской области от 29 декабря 2016 года № 69-мпр, изменение, после слов «заинтересованные организации» дополнив словами «, использовать государственную информационную систему в области противодействия коррупции «Посейдон», в том числе для направления запросов».

2. Настоящий приказ подлежит официальному опубликованию в общественно-политической газете «Областная», в сетевом издании «Официальный интернет-портал правовой информации Иркутской области» (ogirk.ru), а также на «Официальном интернет-портале правовой информации» (www.pravo.gov.ru).

Министр
М.М. Цыганова

ПРАВИТЕЛЬСТВО ИРКУТСКОЙ ОБЛАСТИ

ПОСТАНОВЛЕНИЕ

22 июня 2022 года

Иркутск

№ 471-пп

О внесении изменения в постановление Правительства Иркутской области от 5 ноября 2013 года № 501-пп

В соответствии со статьей 5 Федерального закона от 21 декабря 1994 года № 68-ФЗ «О защите населения и территорий от чрезвычайных ситуаций природного и техногенного характера», руководствуясь частью 4 статьи 66, статьей 67 Устава Иркутской области, Правительство Иркутской области

ПОСТАНОВЛЯЕТ:

1. Внести в границы зон экстренного оповещения населения об угрозе возникновения или о возникновении чрезвычайных ситуаций на территории Иркутской области, определенные постановлением Правительства Иркутской области от 5 ноября 2013 года № 501-пп, изменение, изложив их в новой редакции (прилагаются).

2. Настоящее постановление подлежит официальному опубликованию в общественно-политической газете «Областная», сетевом издании «Официальный интернет-портал правовой информации Иркутской области» (ogirk.ru), а также на «Официальном интернет-портале правовой информации» (www.pravo.gov.ru).

3. Настоящее постановление вступает в силу через десять календарных дней после дня его официального опубликования.

Первый заместитель Губернатора Иркутской области -
Председатель Правительства Иркутской области
К.Б. Зайцев

Приложение
к постановлению Правительства
Иркутской области
от 22 июня 2022 года № 471-пп

«ОПРЕДЕЛЕНА»
постановлением Правительства Иркутской области
от 5 ноября 2013 года № 501-пп

ГРАНИЦЫ ЗОН ЭКСТРЕННОГО Оповещения НАСЕЛЕНИЯ
ОБ УГРОЗЕ ВОЗНИКНОВЕНИЯ ИЛИ О ВОЗНИКНОВЕНИИ ЧРЕЗВЫЧАЙНЫХ СИТУАЦИЙ НА ТЕРРИТОРИИ
ИРКУТСКОЙ ОБЛАСТИ

| № п/п | Наименование муниципального образования | Границы зон | Риск возникновения быстроразвивающихся опасных природных явлений и техногенных процессов | Организации, входящие в границы зон экстренного оповещения населения об угрозе возникновения или о возникновении чрезвычайных ситуаций на территории Иркутской области | | |
|--|---|--|--|---|------------------------------------|--|
| I. город Ангарск (Зона № 1) | | | | | | |
| 1. | Ангарский городской округ Иркутской области | г. Ангарск | аварии на химически опасных объектах в радиусе до 2,5 км от объекта (далее – ХОО), аварии на опасных производственных объектах (далее – ОПО), аварии на гидротехнических сооружениях (далее – ГТС) | 1) акционерное общество «Ангарская нефтехимическая компания»; 2) общество с ограниченной ответственностью «Ангарский Азотно-туковый завод» | | |
| | | | Итого: 1 подзона | | | |
| II. город Братск (Зона № 2) | | | | | | |
| 1. | Городской округ муниципальное образование города Братска Иркутской области | г. Братск | аварии на ХОО, аварии на ГТС, затопление в результате аварии на Братской гидроэлектростанции (далее – ГЭС) (на расстоянии до 6 км нижнего бьефа) | 1) филиал акционерного общества «Группа «Илим» в г. Братске»; 2) железнодорожная станция «Братск» Вихоревского центра организации работы железнодорожных станций – структурного подразделения Дирекции управления движением на восточном полигоне – структурного подразделения Центральной дирекции управления движением – филиала открытого акционерного общества «Российские железные дороги»; 3) Братская гидроэлектростанция – филиал общества с ограниченной ответственностью «ЕвроСибэнерго-Гидрогенерация» | | |
| | | | Итого: 1 подзона | | | |
| III. город Зима (Зона № 3) | | | | | | |
| 1. | Зиминское городское муниципальное образование | г. Зима | аварии на ХОО | акционерное общество «Саянскимплагст» | | |
| IV. Зиминский район (Зона № 4) | | | | | | |
| 1. 2. 3. | Кимильтейское сельское поселение Зиминского муниципального района Иркутской области | с. Кимильтей с. Перевоз ж/д.ст Перевоз | аварии на ХОО (действия поражающих факторов в результате аварии на акционерном обществе «Саянскимплагст») | | | |
| | | | | | Итого: 1 подзона | |
| | | | | | V. город Иркутск (Зона № 5) | |
| 1. | Городской округ муниципальное образование город Иркутск | г. Иркутск | аварии на ГТС, затопление в результате аварии на Иркутской ГЭС (на расстоянии до 6 км нижнего бьефа), аварии на ХОО | 1) общество с ограниченной ответственностью «Иркутский хладокомбинат»; 2) общество с ограниченной ответственностью «Иркутский масложиркомбинат»; 3) железнодорожная станция «Иркутск-Сортировочный» Восточно-Сибирской дирекции управления движением Центральной дирекции управления движением – филиала открытого акционерного общества «Российские железные дороги»; 4) Иркутская гидроэлектростанция – филиал общества с ограниченной ответственностью «ЕвроСибэнерго-Гидрогенерация» | | |
| | | | Итого: 1 подзона | | | |
| VI. город Саянск (Зона № 6) | | | | | | |
| 1. | Городской округ муниципальное образование город Саянск Иркутской области | г. Саянск | аварии на ХОО (действия поражающих факторов в результате аварии на акционерном обществе «Саянскимплагст») | - | | |
| Итого: 1 подзона | | | | | | |
| VII. Слюдянский район (Зона № 7) | | | | | | |
| 1. | Байкальское муниципальное образование | г. Байкальск | сход селевых потоков | - | | |
| | | п. Солзан | сход селевых потоков | - | | |
| 3. | Новоснежинское муниципальное образование | п. Новоснежная | сход селевых потоков | - | | |
| 4. | Слюдянское муниципальное образование | г. Слюдянка | сход селевых потоков | - | | |
| | | п. Сухой Ручей | сход селевых потоков | - | | |
| 6. | Утуликское сельское поселение | п. Утулик | сход селевых потоков | - | | |
| | | п. Мангутай | сход селевых потоков | - | | |
| Итого: 4 подзоны | | | | | | |
| VIII. город Усолье-Сибирское (Зона № 8) | | | | | | |
| 1. | Муниципальное образование «город Усолье-Сибирское» | г. Усолье-Сибирское | аварии на ХОО, аварии на ГТС | - | | |
| Итого: 1 подзона | | | | | | |
| IX. город Усть-Илимск (Зона № 9) | | | | | | |
| 1. | Муниципальное образование город Усть-Илимск | г. Усть-Илимск | аварии на ХОО, аварии на ГТС, затопление в результате аварии на Усть-Илимской ГЭС (на расстоянии до 6 км нижнего бьефа) | 1) филиал акционерного общества «Группа «Илим» в г. Усть-Илимске»; 2) Усть-Илимская гидроэлектростанция – филиал общества с ограниченной ответственностью «ЕвроСибэнерго-Гидрогенерация» | | |
| | | | Итого: 1 подзона | | | |
| X. город Усть-Кут (Зона № 10) | | | | | | |
| 1. | Усть-Кутское муниципальное образование | г. Усть-Кут | аварии на ОПО | акционерное общество «Иркутскнефтепродукт» | | |
| Итого: 1 подзона | | | | | | |
| Всего: 10 зон (16 подзон) | | | | | | |

ПРАВИТЕЛЬСТВО ИРКУТСКОЙ ОБЛАСТИ

ПОСТАНОВЛЕНИЕ

23 июня 2022 года

Иркутск

№ 475-пп

Об утверждении стоимости одного квадратного метра общей площади жилья на сельских территориях Иркутской области на 2023 год

В целях расчета размера социальных выплат на строительство (приобретение) жилья гражданам Российской Федерации, проживающим на сельских территориях Иркутской области, в соответствии с Порядком предоставления социальных выплат на строительство (приобретение) жилья гражданам Российской Федерации, проживающим на сельских территориях Иркутской области, установленным постановлением Правительства Иркутской области от 21 октября 2019 года № 876-пп, руководствуясь частью 4 статьи 66, статьей 67 Устава Иркутской области, Правительство Иркутской области

ПОСТАНОВЛЯЕТ:

1. Утвердить стоимость одного квадратного метра общей площади жилья на сельских территориях Иркутской области на 2023 год при строительстве жилья в размере 26 493,0 рубля, при приобретении жилья в размере 14 332,0 рубля.

2. Настоящее постановление подлежит официальному опубликованию в общественно-политической газете «Областная», сетевом издании «Официальный интернет-портал правовой информации Иркутской области» (ogirk.ru), а также на «Официальном интернет-портале правовой информации» (www.pravo.gov.ru).

Первый заместитель Губернатора Иркутской области –
Председатель Правительства Иркутской области
К.Б. Зайцев

Уведомление секретаря Общественной палаты
Российской Федерации
о начале процедуры выдвижения кандидатур в состав
общественной наблюдательной комиссии

Сообщаю, что в соответствии с Федеральным законом от 10 июня 2008 г. №76-ФЗ «Об общественном контроле за обеспечением прав человека в местах принудительного содержания и о содействии лицам, находящимся в местах принудительного содержания» 8 июля 2022 г. начинается процедура выдвижения кандидатур в состав общественной наблюдательной комиссии Иркутской области.

Предлагаю общероссийским, межрегиональным, региональным общественным объединениям принять участие в процедуре выдвижения кандидатур в состав общественной наблюдательной комиссии Иркутской области и в течение 60 дней направить на имя секретаря Общественной палаты Российской Федерации соответствующее заявление и документы, предусмотренные названным Федеральным законом.

Информация о порядке образования общественных наблюдательных комиссий в субъектах Российской Федерации и Рекомендации по выдвижению кандидатов в члены общественных наблюдательных комиссий размещены на сайте Общественной палаты Российской Федерации <http://www.oprf.ru>.

Справки по телефону: 8 (495) 132-59-99, доб. 2152.

Секретарь
Общественной палаты Российской Федерации
Л.Ю. Михеева

ПРАВИТЕЛЬСТВО ИРКУТСКОЙ ОБЛАСТИ

ПОСТАНОВЛЕНИЕ

23 июня 2022 года

Иркутск

№ 476-пп

О предоставлении грантов в форме субсидий «Агропрогресс»

В соответствии с пунктом 7 статьи 78 Бюджетного кодекса Российской Федерации, постановлением Правительства Российской Федерации от 14 июля 2012 года № 717 «О Государственной программе развития сельского хозяйства и регулирования рынков сельскохозяйственной продукции, сырья и продовольствия», руководствуясь частью 4 статьи 66, статьей 67 Устава Иркутской области, Правительство Иркутской области

ПОСТАНОВЛЯЕТ:

1. Установить, что в Иркутской области осуществляется за счет средств областного бюджета государственная поддержка сельскохозяйственных товаропроизводителей (за исключением крестьянских (фермерских) хозяйств, граждан, ведущих личное подсобное хозяйство, индивидуальных предпринимателей и сельскохозяйственных потребительских кооперативов) путем предоставления грантов в форме субсидий «Агропрогресс».
2. Установить Порядок предоставления грантов в форме субсидий «Агропрогресс» (далее соответственно – Порядок, гранты в форме субсидий) (прилагается).
3. Установить, что положения пункта 65 Порядка, установленного настоящим постановлением, применяются в отношении грантов в форме субсидий, предоставляемых начиная с 1 января 2023 года.
4. Настоящее постановление подлежит официальному опубликованию в общественно-политической газете «Областная», сетевом издании «Официальный интернет-портал правовой информации Иркутской области» (ogirk.ru), а также на «Официальном интернет-портале правовой информации» (www.pravo.gov.ru).

Первый заместитель Губернатора Иркутской области – Председатель Правительства Иркутской области
К.Б. Зайцев

УСТАНОВЛЕН
постановлением Правительства
Иркутской области
от 23 июня 2022 года № 476-пп

ПОРЯДОК
ПРЕДОСТАВЛЕНИЯ ГРАНТОВ В ФОРМЕ СУБСИДИЙ «АГРОПРОГРЕСС»

ГЛАВА 1. ОБЩИЕ ПОЛОЖЕНИЯ

1. Настоящий Порядок устанавливает условия и порядок предоставления за счет средств областного бюджета сельскохозяйственным товаропроизводителям (за исключением крестьянских (фермерских) хозяйств, граждан, ведущих личное подсобное хозяйство, индивидуальных предпринимателей и сельскохозяйственных потребительских кооперативов) грантов в форме субсидий «Агропрогресс» (далее – гранты), критерии отбора лиц, имеющих право на получение грантов, а также порядок возврата грантов (остатков грантов).

Гранты предоставляются в целях реализации Государственной программы развития сельского хозяйства и регулирования рынков сельскохозяйственной продукции, сырья и продовольствия, утвержденной постановлением Правительства Российской Федерации от 14 июля 2012 года № 717 (далее – Государственная программа 717), государственной программы Иркутской области «Развитие сельского хозяйства и регулирование рынков сельскохозяйственной продукции, сырья и продовольствия» на 2019 – 2024 годы, утвержденной постановлением Правительства Иркутской области от 26 октября 2018 года № 772-пп (далее – государственная программа).

При формировании проекта закона Иркутской области об областном бюджете (проекта закона Иркутской области о внесении изменений в закон Иркутской области об областном бюджете) сведения о грантах размещаются на едином портале бюджетной системы Российской Федерации в информационно-телекоммуникационной сети «Интернет» (далее – единый портал) (в разделе единого портала).

2. Исполнительным органом государственной власти Иркутской области, уполномоченным на предоставление грантов, является министерство сельского хозяйства Иркутской области (далее – министерство).

3. Гранты предоставляются в соответствии со сводной бюджетной росписью областного бюджета в пределах лимитов бюджетных обязательств, доведенных в установленном порядке министерству на цели, указанные в пункте 1 настоящего Порядка (далее – лимиты бюджетных обязательств).

4. Основные понятия, используемые для целей настоящего Порядка:

1) проект – документ (бизнес-план), подлежащий реализации на сельских территориях Иркутской области или на территориях сельских агломераций Иркутской области, направленный на увеличение объемов производства сельскохозяйственной продукции и достижение результата предоставления гранта, составленный по форме и в порядке, которые установлены министерством, включающий:

перечень расходов гранта, соответствующий затратам, связанным с реализацией проекта (далее – Приобретения), определяемый в соответствии с пунктом 5 настоящего Порядка, и согласованный министерством и кредитной организацией, в которой планируется получение средств привлекаемого на реализацию проекта инвестиционного кредита;

источники финансирования затрат, связанных с реализацией проекта, в пределах размера гранта, определяемого в соответствии с пунктом 11 настоящего Порядка, собственных средств, средств привлекаемого на реализацию проекта инвестиционного кредита в рублях и процентном выражении от общего размера затрат по проекту;

предложение об объеме платежей, налогов и сборов в консолидированный бюджет Иркутской области, которые планируется уплатить до окончания срока реализации проекта;

обоснование строительства объектов капитального строительства или некапитальных строений, сооружений для производства, хранения, переработки сельскохозяйственной продукции (далее соответственно – строительство объектов, объекты);

плановые показатели деятельности, обязательство по достижению которых включается в заключаемое с министерством соглашение о предоставлении гранта (далее – Соглашение);

2) плановые показатели деятельности – производственные и экономические показатели, включаемые в проект, предусматривающие объем производства и реализации сельскохозяйственной продукции, выраженный в натуральных и денежных показателях, и количество новых постоянных рабочих мест, которые подлежат сохранению в течение не менее чем пять лет с даты их создания, а также принятые на эти рабочие места работники, по которым представляется отчетность в Пенсионный фонд Российской Федерации, не менее следующих величин:

одного нового рабочего места и работника при сумме гранта до 10 млн рублей;

двух новых рабочих мест и работников при сумме гранта от 10 млн рублей (включительно) до 20 млн рублей;

трех новых рабочих мест и работников при сумме гранта от 20 млн рублей (включительно);

3) сельские территории Иркутской области – сельские поселения или сельские поселения и межселенные территории, объединенные общей территорией в границах муниципального района, сельские населенные пункты, входящие в состав городских поселений, муниципальных округов, городских округов (за исключением городского округа, на территории которого находится административный центр Иркутской области), рабочие поселки, наделенные статусом городских поселений, рабочие поселки, входящие в состав городских поселений, муниципальных округов, городских округов (за исключением городского округа, на территории которого находится административный центр Иркутской области). Перечень таких сельских населенных пунктов и рабочих поселков, отнесенных к сельской территории Иркутской области, определяется правовым актом министерства;

4) сельские агломерации Иркутской области – сельские территории, а также поселки городского типа и малые города с численностью населения, постоянно проживающего на их территории, не превышающей 30 тыс. человек. Перечень сельских агломераций на территории Иркутской области определяется правовым актом министерства.

5. Гранты предоставляются на финансовое обеспечение следующих видов затрат, связанных с реализацией проекта (далее – затраты на реализацию проекта):

1) строительство объектов;

2) строительство объектов и их комплектация оборудованием (включая монтаж), сельскохозяйственной техникой, специализированным транспортом и (или) племенными сельскохозяйственными животными (за исключением свиней) и птицей (далее соответственно – оборудование, техника, транспорт, животные);

3) уплата процентов по инвестиционному кредиту, привлекаемому на реализацию проекта, которым предусмотрено осуществление одного из видов затрат, указанных в подпунктах 1, 2 настоящего пункта, в течение не более 18 месяцев со дня получения гранта.

6. Перечень оборудования, техники и транспорта утверждается правовым актом министерства.

7. Год выпуска оборудования, техники и транспорта должен быть не ранее года, предшествующего году проведения конкурсного отбора на право получения грантов (далее – отбор).

8. Приобретение имущества, ранее приобретенного с участием средств государственной поддержки, за счет средств гранта не допускается.

Средства гранта не могут быть направлены на завершение проектов, реализация которых начата до получения гранта, за исключением случаев, когда реализация проекта начата в текущем финансовом году, при условии, что средства гранта не дублируют затраты, финансирование которых осуществлялось в рамках ранее начатого проекта.

9. Результатом предоставления гранта является произведенной сельскохозяйственной продукции не менее чем на восемь процентов в году предоставления гранта по отношению к предыдущему году суммарно по всем направлениям деятельности сельскохозяйственного товаропроизводителя.

10. Гранты предоставляются по результатам отбора. Способом проведения отбора является конкурс.

11. Размер грантов, предоставляемых победителям отбора, рассчитывается с учетом размера их затрат на реализацию проектов (без учета налога на добавленную стоимость, за исключением победителей отбора, использующих право на освобождение от исполнения обязанностей налогоплательщика, связанных с исчислением и уплатой налога на добавленную стоимость, размер указанных затрат для которых включает сумму налога на добавленную стоимость). При этом размер гранта должен составлять не более 25 процентов стоимости проекта.

Не менее пяти процентов стоимости проекта должно быть обеспечено из собственных средств победителя отбора. Не менее 70 процентов стоимости проекта должно быть обеспечено средствами привлекаемого на реализацию проекта инвестиционного кредита.

Максимальный размер гранта в расчете на одного победителя составляет 30 млн рублей.

12. Гранты подлежат казначейскому сопровождению в порядке, установленном законодательством Российской Федерации.

ГЛАВА 2. ПОРЯДОК ОРГАНИЗАЦИИ И ПРОВЕДЕНИЯ ОТБОРА

13. Право на участие в отборе имеют сельскохозяйственные товаропроизводители (за исключением крестьянских (фермерских) хозяйств, граждан, ведущих личное подсобное хозяйство, индивидуальных предпринимателей и сельскохозяйственных потребительских кооперативов) (далее – СХТП), соответствующие следующим требованиям:

1) СХТП отвечает критериям субъекта микропредприятия или малого предприятия и включен в единый реестр субъектов малого и среднего предпринимательства в соответствии с Федеральным законом от 24 июля 2007 года № 209-ФЗ «О развитии малого и среднего предпринимательства в Российской Федерации»;

2) СХТП осуществляет деятельность на сельской территории Иркутской области или на территории сельской агломерации Иркутской области и осуществляет деятельность более 24 месяцев с даты регистрации на дату представления заявки на участие в отборе (далее – заявка);

3) СХТП не находится в процессе ликвидации, в отношении него не введена процедура банкротства, деятельность СХТП не приостановлена в порядке, предусмотренном законодательством Российской Федерации, на дату представления заявки;

4) СХТП не является иностранным и российским юридическим лицом, указанным в пункте 15 статьи 241 Бюджетного кодекса Российской Федерации, на дату представления заявки;

5) у СХТП отсутствует неисполненная обязанность по уплате налогов, сборов, страховых взносов, пеней, штрафов, процентов, подлежащих уплате в соответствии с законодательством Российской Федерации о налогах и сборах (далее – обязанность по уплате налогов), в сумме, превышающей 10 тысяч рублей, на дату, указанную в заявке, в пределах 30 календарных дней, предшествующих дате представления заявки (не применяется в 2022 году);

6) у СХТП отсутствует неисполненная обязанность по уплате налогов в сумме, превышающей 300 тысяч рублей, на дату, указанную в заявке, в пределах 30 календарных дней, предшествующих дате представления заявки (применяется в 2022 году);

7) у СХТП отсутствует факт получения средств из областного бюджета на основании иных нормативных правовых актов Иркутской области на цели, установленные пунктом 1 настоящего Порядка, на дату представления заявки;

8) наличие письменного согласия СХТП на публикацию (размещение) в информационно-телекоммуникационной сети «Интернет» информации о СХТП, о подаваемой СХТП заявке, иной информации о СХТП, связанной с отбором;

9) у СХТП отсутствует просроченная (неурегулированная) задолженность по денежным обязательствам перед Иркутской областью на дату представления заявки;

10) у СХТП отсутствует просроченная задолженность по возврату в областной бюджет грантов в форме субсидий, субсидий, бюджетных инвестиций, предоставленных в том числе в соответствии с иными правовыми актами, на 1 января года представления заявки (не применяется до 1 января 2023 года);

11) наличие у СХТП разрешения на строительство или письма органа местного самоуправления Иркутской области, уполномоченного на выдачу разрешения на строительство в соответствии с законодательством о градостроительной деятельности, об отсутствии необходимости получения разрешения на строительство;

12) наличие у СХТП проектной документации (разделы: «Пояснительная записка», «Смета на строительство объекта капитального строительства»);

13) наличие у СХТП положительного заключения государственной экспертизы проектной документации или письма органа исполнительной власти Иркутской области, уполномоченного на проведение государственной экспертизы проектной документации, или подведомственного указанному органу государственного учреждения об отсутствии необходимости проведения обязательной государственной экспертизы проектной документации;

14) наличие у СХТП проекта;

15) наличие у СХТП собственных средств на реализацию проекта в размере не менее пяти процентов стоимости проекта;

16) наличие у СХТП одобренного или полученного инвестиционного кредита на реализацию проекта в размере не менее 70 процентов стоимости проекта;

17) планируемое маточное поголовье крупного рогатого скота, предусмотренное проектом, реализуемым с использованием средств гранта, направленным на развитие крупного рогатого скота, не превышает 400 голов (в случае если проект направлен на развитие крупного рогатого скота);

18) СХТП не является и ранее не являлся получателем гранта либо со дня получения ранее предоставленного гранта прошло более 36 месяцев при условии достижения плановых показателей деятельности ранее реализованного проекта в полном объеме и отсутствия внесения изменений в плановые показатели деятельности ранее реализованного проекта с участием средств гранта либо при условии внесения изменений в плановые показатели деятельности ранее реализованного проекта с участием средств гранта вследствие наступления обстоятельств непреодолимой силы не более чем на 10 процентов;

19) наличие письменного согласия СХТП на осуществление министерством и органами государственного финансового контроля проверок, предусмотренных пунктом 62 настоящего Порядка;

20) наличие письменных обязательств СХТП по форме, утвержденной правовым актом министерства (далее – письменные обязательства):

оплачивать стоимость каждого Приобретения в размере, равном процентному выражению суммы размера собственных средств и средств привлекаемого на реализацию проекта инвестиционного кредита, указанных в проекте, которое не может быть менее 75 процентов от стоимости Приобретения (без учета налога на добавленную стоимость, за исключением СХТП, использующих право на освобождение от исполнения обязанностей налогоплательщика, связанных с исчислением и уплатой налога на добавленную стоимость, стоимость Приобретений для которых включает сумму налога на добавленную стоимость) (далее – часть стоимости Приобретения);

осуществлять деятельность на сельской территории Иркутской области или на территории сельской агломерации Иркутской области в течение не менее пяти лет со дня поступления средств гранта на счет СХТП;

обеспечить в году предоставления гранта и ежегодно в течение пяти календарных лет, следующих за годом предоставления гранта, достижение плановых показателей деятельности, предусмотренных проектом;

зарегистрировать объекты на СХТП;

представить в министерство отчет об оценке рыночной стоимости строительства объектов, составленный в соответствии с законодательством, регулирующим оценочную деятельность (далее – отчет об оценке), в течение пяти месяцев со дня поступления средств гранта на счет СХТП;

в случае если стоимость строительства объектов, указанная в проекте, превысит рыночную стоимость строительства объектов, указанную в отчете об оценке, внести изменения в проект в сроки, установленные правовым актом министерства, либо направив средства в размере разницы между стоимостью строительства объектов, указанной в проекте, и рыночной стоимостью строительства объектов, указанной в отчете об оценке, на приобретение оборудования, техники, транспорта, животных для комплектации объектов, либо в течение 20 рабочих дней с момента представления в министерство отчета об оценке возратить на лицевой счет министерства остаток гранта, составляющий разницу между стоимостью строительства объектов, указанной в проекте, и рыночной стоимостью строительства объектов, указанной в отчете об оценке;

представлять в министерство ежегодно в срок до 15 января года, следующего за отчетным годом, в течение пяти лет, следующих за годом предоставления гранта, по форме, утвержденной правовым актом министерства, отчет о реализации проекта;

представлять в министерство ежеквартально в срок до 15 числа месяца, следующего за отчетным кварталом, в течение года предоставления гранта, и за последний квартал указанного периода по форме, определенной типовой формой соглашения, установленной Министерством финансов Российской Федерации для соответствующего вида субсидий, отчет о достижении значения результата предоставления гранта;

представлять в министерство ежеквартально в срок до 15 числа месяца, следующего за отчетным кварталом, в течение 24 месяцев со дня поступления средств гранта на счет СХТП, и за последний квартал указанного периода по форме, определенной типовой формой соглашения, установленной Министерством финансов Российской Федерации для соответствующего вида субсидий, отчет об осуществлении расходов, источником финансового обеспечения которых является грант (далее – отчет об осуществлении расходов);

использовать грант в течение 24 месяцев со дня поступления средств гранта на счет СХТП (далее – срок использования гранта). Срок использования гранта может быть продлен в случае наступления обстоятельств непреодолимой силы, препятствующих использованию гранта в срок использования гранта, по решению министерства не более чем на шесть месяцев в соответствии с порядком, установленным правовым актом министерства. Продление срока использования гранта, предоставленного СХТП в 2022 году, допускается по решению министерства, но не более чем на 12 месяцев, в случаях и порядке, установленном министерством. При этом продление срока использования гранта осуществляется в соответствии с заявлением СХТП, направленным в министерство не позднее чем за 15 календарных дней до окончания срока использования гранта;

не продавать, не дарить, не передавать в аренду или иным образом в пользование другим лицам, не обменивать, не делать взнос в виде пая, вклада или не отчуждать иным образом имущество, приобретенное за счет гранта, в течение пяти лет со дня поступления средств гранта на счет СХТП. При этом допускается реализовывать, передавать в аренду, залог и (или) отчуждать Приобретения в результате сделки при согласовании с министерством в установленном правовым актом министерства порядке и при условии неухождения плановых показателей деятельности, предусмотренных проектом;

зарегистрировать и поставить на государственный учет на территории Иркутской области технику в случаях, предусмотренных законодательством Российской Федерации (в случае если СХТП планирует часть гранта направить на комплектацию объектов техникой);

не приобретать за счет средств гранта иностранную валюту (за исключением операций, осуществляемых в соответствии с валютным законодательством Российской Федерации при закупке (поставке) высокотехнологичного импортного оборудования, сырья и комплектующих изделий);

включить в договоры (соглашения), заключенные в целях исполнения обязательств по Соглашению, согласие лиц, являющихся поставщиками (подрядчиками, исполнителями) по договорам (соглашениям), заключенным в целях исполнения обязательств по Соглашению (за исключением государственных (муниципальных) унитарных предприятий, хозяйственных товариществ и обществ с участием публично-правовых образований в их уставных (складочных) капиталах, а также коммерческих организаций с участием таких товариществ и обществ в их уставных (складочных) капиталах) (далее – третьи лица), на осуществление министерством и органами государственного финансового контроля проверок, предусмотренных пунктом 62 настоящего Порядка;

достичь результата предоставления гранта;

включить в договоры, заключенные с юридическими лицами, получающими на их основании средства, требование о запрете приобретения указанными юридическими лицами за счет средств гранта иностранной валюты (за исключением

64. Отчет о проведении ежегодной оценки эффективности (результатов) предоставления (использования) грантов формируется министерством и направляется в министерство экономического развития и промышленности Иркутской области в срок до 30 марта года, следующего за отчетным.

65. Мониторинг достижения результата предоставления гранта проводится исходя из достижения значения результата предоставления гранта, определенного Соглашением, и событий, отражающих факт завершения соответствующего мероприятия по получению результата предоставления гранта (контрольная точка), в порядке и по формам, которые установлены Министерством финансов Российской Федерации.

Приложение к Порядку предоставления грантов в форме субсидий «Агропрогресс»

МЕТОДИКА БАЛЛЬНОЙ СИСТЕМЫ ОЦЕНКИ ЗАЯВОК НА УЧАСТИЕ В ОТБОРЕ НА ПРАВО ПОЛУЧЕНИЯ ГРАНТОВ В ФОРМЕ СУБСИДИЙ «АГРОПРОГРЕСС»

| № п/п | Наименование критерия | Значение критерия | Весовое значение критерия (в баллах) |
|-------|---|---|--------------------------------------|
| 1. | Срок осуществления деятельности сельскохозяйственным товаропроизводителем (за исключением крестьянского (фермерского) хозяйства, гражданина, ведущего личное подсобное хозяйство, индивидуального предпринимателя и сельскохозяйственного потребительского кооператива) на дату представления заявки на участие в отборе на право получения грантов в форме субсидий «Агропрогресс» (далее соответственно – СХТП, заявка, отбор, грант) | от пяти лет (включительно) | 15 |
| | | от четырех лет (включительно) до пяти лет | 10 |
| | | от двух лет (включительно) до четырех лет | 5 |
| 2. | Включение СХТП в областной реестр базовых хозяйств агропромышленного комплекса Иркутской области, формируемый в соответствии с постановлением Правительства Иркутской области от 6 ноября 2020 года № 904-пп «Об утверждении Положения о порядке конкурсного отбора базовых хозяйств агропромышленного комплекса Иркутской области» (далее – областной реестр базовых хозяйств агропромышленного комплекса Иркутской области) | СХТП включен в областной реестр базовых хозяйств агропромышленного комплекса Иркутской области | 25 |
| | | СХТП не включен в областной реестр базовых хозяйств агропромышленного комплекса Иркутской области | 0 |
| 3. | Сумма долей собственных средств и средств привлекаемого на реализацию проекта инвестиционного кредита в стоимости проекта | от 85 % стоимости проекта (включительно) | 10 |
| | | свыше 75 % до 85 % стоимости проекта | 5 |
| | | 75 % стоимости проекта | 0 |

| | | | |
|----|--|-------------------------------------|-------------------|
| 4. | Планируемый прирост (в процентах) объема произведенной сельскохозяйственной продукции в году предоставления гранта по отношению к предыдущему календарному году, а также ежегодно в течение четырех календарных лет, следующих за годом предоставления гранта | от 10 % (включительно) | 2 (за каждый год) |
| | | свыше 8 % и до 10 % | 1 (за каждый год) |
| | | 8 % | 0 (за каждый год) |
| 5. | Количество новых дополнительных рабочих мест, планируемых к созданию сверх минимальных значений, установленных абзацами вторым – четвертым подпункта 2 пункта 4 Порядка предоставления грантов в форме субсидий «Агропрогресс», в течение четырех календарных лет, следующих за годом предоставления гранта (далее – дополнительные рабочие места) | свыше 2 дополнительных рабочих мест | 15 |
| | | 2 дополнительных рабочих места | 10 |
| | | 1 дополнительное рабочее место | 5 |
| 6. | Отношение объема платежей налогов и сборов в консолидированный бюджет Иркутской области, которые планируется осуществить в году предоставления гранта и в течение четырех календарных лет, следующих за годом предоставления гранта, к планируемому размеру гранта | от 125 % (включительно) | 15 |
| | | от 100 % (включительно) до 125 % | 10 |
| | | от 25 % (включительно) до 100 % | 5 |
| 7. | Проект направлен на развитие одной или нескольких из следующих отраслей: молочное скотоводство, мясное скотоводство, а также до 1 января 2023 года – овощеводство, картофелеводство | да | 5 |
| | | нет | 0 |
| 8. | СХТП ранее не получал гранты, гранты в форме субсидий в рамках Государственной программы развития сельского хозяйства и регулирования рынков сельскохозяйственной продукции, сырья и продовольствия, утвержденной постановлением Правительства Российской Федерации от 14 июля 2012 года № 717, и (или) государственной программы Иркутской области «Развитие сельского хозяйства и регулирование рынков сельскохозяйственной продукции, сырья и продовольствия» на 2019 – 2024 годы, утвержденной постановлением Правительства Иркутской области от 26 октября 2018 года № 772-пп | не получал | 5 |
| | | получал | 0 |

ПРАВИТЕЛЬСТВО ИРКУТСКОЙ ОБЛАСТИ

ПОСТАНОВЛЕНИЕ

24 июня 2022 года

Иркутск

№ 480-пп

О внесении изменений в Положение о размере и порядке выплаты компенсации родителям (законным представителям) детей-инвалидов, осваивающих основные общеобразовательные программы на дому, в Иркутской области

В соответствии с Федеральным законом от 24 ноября 1995 года № 181-ФЗ «О социальной защите инвалидов в Российской Федерации», Законом Иркутской области от 10 июля 2014 года № 91-ОЗ «Об отдельных вопросах образования в Иркутской области», руководствуясь частью 4 статьи 66, статьей 67 Устава Иркутской области, Правительство Иркутской области

ПОСТАНОВЛЯЕТ:

1. Внести в Положение о размере и порядке выплаты компенсации родителям (законным представителям) детей-инвалидов, осваивающих основные общеобразовательные программы на дому, в Иркутской области, утвержденное постановлением Правительства Иркутской области от 7 мая 2015 года № 219-пп (далее – Положение), следующие изменения:

- в пункте 4: подпункт 9 изложить в следующей редакции: «9) справка, подтверждающая, что обучение по образовательным программам дошкольного образования ребенка-инвалида организовано на дому, выданная муниципальной дошкольной образовательной организацией в Иркутской области (для детей-инвалидов дошкольного возраста);» в подпункте 10 слова «по месту проживания ребенка-инвалида» исключить; 2) в абзаце втором пункта 9 слова «1 августа» заменить словами «1 ноября»; 3) в пункте 11 после слов «в выплате компенсации» дополнить словами «(с указанием причин отказа) в форме правового акта министерства»; 4) приложение к Положению изложить в новой редакции (прилагается).
- Настоящее постановление подлежит официальному опубликованию в общественно-политической газете «Областная», сетевом издании «Официальный интернет-портал правовой информации Иркутской области» (ogirk.ru), а также на «Официальном интернет-портале правовой информации» (www.pravo.gov.ru).
- Настоящее постановление вступает в силу с 1 сентября 2022 года.

Первый заместитель Губернатора Иркутской области – Председатель Правительства Иркутской области К.Б. Зайцев

Приложение к постановлению Правительства Иркутской области от 24 июня 2022 года № 480-пп

«Приложение к Положению о размере и порядке выплаты компенсации родителям (законным представителям) детей-инвалидов, осваивающих основные общеобразовательные программы на дому, в Иркутской области

В министерство образования Иркутской области от _____ (фамилия, имя, отчество (при наличии) родителя (законного представителя) проживающего (зарегистрированного) по адресу: _____, номер телефона _____ документ, удостоверяющий личность _____ серия _____, № _____, выдан _____ года « ____ » _____ года (дата выдачи документа)

Заявление о выплате компенсации родителям (законным представителям) детей - инвалидов, осваивающих основные общеобразовательные программы на дому, в Иркутской области

Прошу выплатить компенсацию за организацию образовательной деятельности _____ (фамилия, имя, отчество (при наличии) ребенка-инвалида) родившегося « ____ » _____ года, проживающего по адресу: _____, зачисленного в _____ (наименование образовательной организации) осваивающего основные общеобразовательные программы на дому. Компенсацию прошу перечислить на счет по следующим реквизитам: _____

Уведомление о принятом решении прошу направить: _____ (почтовый адрес или адрес электронной почты)

Даю свое согласие на автоматизированную, а также без использования средств автоматизации обработку персональных данных, а именно совершение действий, предусмотренных пунктом 3 статьи 3 Федерального закона от 27 июля 2006 года № 152-ФЗ «О персональных данных», указанных в документах, для проверки достоверности представленной мной информации. Полноту и достоверность информации, указанной в настоящем заявлении и прилагаемых к нему документах, гарантирую.

дата

(подпись заявителя)».

СЛУЖБА ПО ТАРИФАМ ИРКУТСКОЙ ОБЛАСТИ

ПРИКАЗ

10 июня 2022 года

Иркутск

№ 79-74-спр

О внесении изменения в приказ службы по тарифам Иркутской области от 11 июля 2018 года № 109-спр

В соответствии с Федеральным законом от 27 июля 2010 года № 190-ФЗ «О теплоснабжении», постановлением Правительства Российской Федерации от 22 октября 2012 года № 1075 «О ценообразовании в сфере теплоснабжения», руководствуясь Положением о службе по тарифам Иркутской области, утвержденным постановлением Правительства Иркутской области от 7 июня 2012 года № 303-пп, учитывая итоги рассмотрения данного вопроса на заседании Правления службы по тарифам Иркутской области 9 июня 2022 года,

ПРИКАЗЫВАЮ:

1. Внести в приложение 1 к приказу службы по тарифам Иркутской области от 11 июля 2018 года № 109-спр «Об установлении долгосрочных тарифов на тепловую энергию, поставляемую потребителям ООО «Маяк» (ИНН 3815015660)» изменение, изложив тарифную таблицу в следующей редакции:

| Наименование регулируемой организации | Вид тарифа (НДС не облагается) | Период действия | Вода |
|---------------------------------------|--|----------------------------|----------|
| ООО «Маяк» | Для потребителей, в случае отсутствия дифференциации тарифов по схеме подключения одноставочный тариф, руб./Гкал | с 01.01.2019 по 30.06.2019 | 2 535,61 |
| | | с 01.07.2019 по 31.12.2019 | 2 810,04 |

| Наименование регулируемой организации | Вид тарифа (НДС не облагается) | Период действия | Вода | |
|---------------------------------------|--------------------------------|--------------------------------|----------------------------|----------|
| | | с 01.01.2020 по 30.06.2020 | 2 810,04 | |
| | | с 01.07.2020 по 31.12.2020 | 3 088,61 | |
| | | с 01.01.2021 по 30.06.2021 | 3 088,61 | |
| | | с 01.07.2021 по 31.12.2021 | 3 160,16 | |
| | | с 01.01.2022 по 30.06.2022 | 3 160,16 | |
| | | с 01.07.2022 по 31.12.2022 | 3 205,02 | |
| | | с 01.01.2023 по 30.06.2023 | 3 205,02 | |
| | | с 01.07.2023 по 31.12.2023 | 3 552,47 | |
| | | Население | | |
| | | одноставочный тариф, руб./Гкал | с 01.01.2019 по 30.06.2019 | 1 629,18 |
| | | | с 01.07.2019 по 31.12.2019 | 1 676,42 |
| | | | с 01.01.2020 по 30.06.2020 | 1 676,42 |
| | | | с 01.07.2020 по 31.12.2020 | 1 765,27 |
| | | | с 01.01.2021 по 30.06.2021 | 1 765,27 |
| с 01.07.2021 по 31.12.2021 | 1 832,35 | | | |
| с 01.01.2022 по 30.06.2022 | 1 832,35 | | | |
| с 01.07.2022 по 31.12.2022 | 1 896,48 | | | |
| с 01.01.2023 по 30.06.2023 | 1 896,48 | | | |
| с 01.07.2023 по 31.12.2023 | 1 972,33 | | | |

2. Настоящий приказ подлежит официальному опубликованию.

Руководитель службы А.Р. Халиулин

СЛУЖБА ПО ТАРИФАМ ИРКУТСКОЙ ОБЛАСТИ

ПРИКАЗ

10 июня 2022 года

Иркутск

№ 79-71-спр

О внесении изменений в приказ службы по тарифам Иркутской области от 14 ноября 2019 года № 297-спр

В соответствии с Федеральным законом от 27 июля 2010 года № 190-ФЗ «О теплоснабжении», постановлением Правительства Российской Федерации от 22 октября 2012 года № 1075 «О ценообразовании в сфере теплоснабжения», руководствуясь Положением о службе по тарифам Иркутской области, утвержденным постановлением Правительства Иркутской области от 7 июня 2012 года № 303-пп, учитывая итоги рассмотрения данного вопроса на заседании Правления службы по тарифам Иркутской области 8 июня 2022 года,

ПРИКАЗЫВАЮ:

1. Внести в приказ службы по тарифам Иркутской области от 14 ноября 2019 года № 297-спр «Об установлении долгосрочных тарифов на тепловую энергию, поставляемую потребителям АО «Вагонная ремонтная компания-1» (ИНН 7708737490, Ремонтно-механическое депо Алзатай)» следующие изменения:

1) дополнить пунктом 3¹ следующего содержания:

«3¹. Компенсацию выпадающих доходов АО «Вагонная ремонтная компания-1» (Ремонтно-механическое депо Алзатай) от реализации населению тепловой энергии для целей отопления по тарифам, не обеспечивающим возмещение экономически обоснованных расходов, осуществлять за счет средств областного бюджета, предусмотренных в законе Иркутской области об областном бюджете на соответствующий финансовый год.»;

2) тарифную таблицу приложения 1 изложить в следующей редакции:

| Наименование регулируемой организации | Вид тарифа | Период действия | Вода |
|--|--|---|----------|
| АО «Вагонная ремонтная компания-1» (Ремонтно-механическое депо Алзатай) | одноставочный тариф, руб./Гкал (без учета НДС) | Для потребителей, в случае отсутствия дифференциации тарифов по схеме подключения | |
| | | с 01.01.2020 по 30.06.2020 | 872,88 |
| | | с 01.07.2020 по 31.12.2020 | 886,58 |
| | | с 01.01.2021 по 30.06.2021 | 886,58 |
| | | с 01.07.2021 по 31.12.2021 | 893,08 |
| | | с 01.01.2022 по 30.06.2022 | 893,08 |
| | | с 01.07.2022 по 31.12.2022 | 922,30 |
| | | с 01.01.2023 по 30.06.2023 | 922,30 |
| | | с 01.07.2023 по 31.12.2023 | 982,62 |
| | с 01.01.2024 по 30.06.2024 | 982,62 | |
| | с 01.07.2024 по 31.12.2024 | 1 014,51 | |
| | одноставочный тариф, руб./Гкал (с учетом НДС) | Население | |
| | | с 01.01.2020 по 30.06.2020 | 1 047,46 |
| | | с 01.07.2020 по 31.12.2020 | 1 063,90 |
| | | с 01.01.2021 по 30.06.2021 | 1 063,90 |
| | | с 01.07.2021 по 31.12.2021 | 1 071,70 |
| | | с 01.01.2022 по 30.06.2022 | 1 071,70 |
| | | с 01.07.2022 по 31.12.2022 | 1 106,76 |
| | | с 01.01.2023 по 30.06.2023 | 1 106,76 |
| с 01.07.2023 по 31.12.2023 | | 1 151,03 | |
| с 01.01.2024 по 30.06.2024 | | 1 151,03 | |
| с 01.07.2024 по 31.12.2024 | 1 217,41 | | |

2. Настоящий приказ подлежит официальному опубликованию.

Руководитель службы
А.Р. Халиулин

СЛУЖБА ПО ТАРИФАМ ИРКУТСКОЙ ОБЛАСТИ

ПРИКАЗ

10 июня 2022 года

Иркутск

№ 79-72-спр

О внесении изменения в приказ службы по тарифам Иркутской области от 7 октября 2021 года № 79-249-спр

В соответствии с Федеральным законом от 27 июля 2010 года № 190-ФЗ «О теплоснабжении», постановлением Правительства Российской Федерации от 22 октября 2012 года № 1075 «О ценообразовании в сфере теплоснабжения», руководствуясь Положением о службе по тарифам Иркутской области, утвержденным постановлением Правительства Иркутской области от 7 июня 2012 года № 303-пп, учитывая итоги рассмотрения данного вопроса на заседании Правления службы по тарифам Иркутской области 8 июня 2022 года,

ПРИКАЗЫВАЮ:

1. Внести в приложение 1 к приказу службы по тарифам Иркутской области от 7 октября 2021 года № 79-249-спр «Об установлении долгосрочных тарифов на тепловую энергию, поставляемую потребителям ФГУП «РТПС» (ИНН 7717127211; котельная с. Одинск)» изменение, изложив тарифную таблицу в следующей редакции:

| Наименование регулируемой организации | Вид тарифа | Период действия | Вода |
|---------------------------------------|--|---|----------|
| ФГУП «РТПС» | одноставочный тариф, руб./Гкал (без учета НДС) | Для потребителей, в случае отсутствия дифференциации тарифов по схеме подключения | |
| | | с 01.01.2022 по 30.06.2022 | 732,67 |
| | | с 01.07.2022 по 31.12.2022 | 876,78 |
| | | с 01.01.2023 по 30.06.2023 | 876,78 |
| | | с 01.07.2023 по 31.12.2023 | 1 002,32 |
| | | с 01.01.2024 по 30.06.2024 | 1 002,32 |
| | | с 01.07.2024 по 31.12.2024 | 946,21 |
| | | с 01.01.2025 по 30.06.2025 | 946,21 |
| | | с 01.07.2025 по 31.12.2025 | 983,57 |
| | с 01.01.2026 по 30.06.2026 | 983,57 | |
| | с 01.07.2026 по 31.12.2026 | 1 021,03 | |
| | одноставочный тариф, руб./Гкал (с учетом НДС) | Население | |
| | | с 01.01.2022 по 30.06.2022 | 856,68 |
| | | с 01.07.2022 по 31.12.2022 | 886,66 |
| | | с 01.01.2023 по 30.06.2023 | 886,66 |
| | | с 01.07.2023 по 31.12.2023 | 922,12 |
| | | с 01.01.2024 по 30.06.2024 | 922,12 |
| | | с 01.07.2024 по 31.12.2024 | 963,62 |
| | | с 01.01.2025 по 30.06.2025 | 963,62 |
| с 01.07.2025 по 31.12.2025 | | 1 002,16 | |
| с 01.01.2026 по 30.06.2026 | | 1 002,16 | |
| с 01.07.2026 по 31.12.2026 | 1 042,24 | | |

2. Настоящий приказ подлежит официальному опубликованию.

Руководитель службы
А.Р. Халиулин

СЛУЖБА ПО ТАРИФАМ ИРКУТСКОЙ ОБЛАСТИ

ПРИКАЗ

10 июня 2022 года

Иркутск

№ 79-76-спр

Об установлении долгосрочных тарифов на тепловую энергию, поставляемую потребителям ООО УК «Сельтеплосети» (ИНН 3831003736)

В соответствии с Федеральным законом от 27 июля 2010 года № 190-ФЗ «О теплоснабжении», постановлением Правительства Российской Федерации от 22 октября 2012 года № 1075 «О ценообразовании в сфере теплоснабжения», руководствуясь Положением о службе по тарифам Иркутской области, утвержденным постановлением Правительства Иркутской области от 7 июня 2012 года № 303-пп, учитывая итоги рассмотрения данного вопроса на заседании Правления службы по тарифам Иркутской области 9 июня 2022 года,

ПРИКАЗЫВАЮ:

1. Установить долгосрочные тарифы на тепловую энергию, поставляемую потребителям ООО УК «Сельтеплосети», с календарной разбивкой согласно приложению 1.

2. Установить долгосрочные параметры регулирования деятельности ООО УК «Сельтеплосети», устанавливаемые на 2023-2027 годы для формирования тарифов с использованием метода индексации установленных тарифов, согласно приложению 2.

3. Тарифы, установленные в пункте 1 настоящего приказа, действуют с 1 января 2023 года по 31 декабря 2027 года.

4. Компенсацию выпадающих доходов ООО УК «Сельтеплосети» от реализации населению тепловой энергии для целей отопления по тарифам, не обеспечивающим возмещение экономически обоснованных расходов, осуществлять за счет средств областного бюджета, предусмотренных в законе Иркутской области об областном бюджете на соответствующий финансовый год.

5. Признать утратившими силу с 1 января 2023 года:

1) приказ службы по тарифам Иркутской области от 21 июля 2017 года № 156-спр «Об установлении долгосрочных тарифов на тепловую энергию, поставляемую потребителям ООО УК «Сельтеплосети»;

2) пункт 86 приказа службы по тарифам Иркутской области от 19 декабря 2017 года № 473-спр «О внесении изменений в отдельные приказы службы по тарифам Иркутской области»;

3) приказ службы по тарифам Иркутской области от 14 августа 2018 года № 166-спр «О внесении изменений в приказ службы по тарифам Иркутской области от 21 июля 2017 года № 156-спр»;

4) пункт 44 приказа службы по тарифам Иркутской области от 20 декабря 2018 года № 520-спр «О внесении изменений в отдельные приказы службы по тарифам Иркутской области»;

5) приказ службы по тарифам Иркутской области от 12 декабря 2019 года № 367-спр «О внесении изменений в приказ службы по тарифам Иркутской области от 21 июля 2017 года № 156-спр»;

6) приказ службы по тарифам Иркутской области от 26 ноября 2020 года № 322-спр «О внесении изменения в приказ службы по тарифам Иркутской области от 21 июля 2017 года № 156-спр»;

7) приказ службы по тарифам Иркутской области от 6 сентября 2021 года № 79-192-спр «О внесении изменения в приказ службы по тарифам Иркутской области от 21 июля 2017 года № 156-спр»;

8) пункт 2 приказа службы по тарифам Иркутской области от 20 декабря 2021 года № 79-441-спр «О внесении изменений в отдельные приказы службы по тарифам Иркутской области».

6. Настоящий приказ подлежит официальному опубликованию.

Руководитель службы
А.Р. Халиулин

Приложение 1
к приказу службы по тарифам
Иркутской области
от 10 июня 2022 года № 79-76-спр

ДОЛГОСРОЧНЫЕ ТАРИФЫ
НА ТЕПЛОВУЮ ЭНЕРГИЮ, ПОСТАВЛЯЕМУЮ ПОТРЕБИТЕЛЯМ ООО УК «СЕЛЬТЕПЛОСЕТИ»

| Наименование регулируемой организации | Вид тарифа (НДС не облагается) | Период действия | Вода |
|---------------------------------------|--------------------------------|---|----------|
| ООО УК «Сельтеплосети» | одноставочный тариф, руб./Гкал | Для потребителей, в случае отсутствия дифференциации тарифов по схеме подключения | |
| | | с 01.01.2023 по 30.06.2023 | 4 476,77 |
| | | с 01.07.2023 по 31.12.2023 | 4 741,18 |
| | | с 01.01.2024 по 30.06.2024 | 4 741,18 |
| | | с 01.07.2024 по 31.12.2024 | 4 925,43 |
| | | с 01.01.2025 по 30.06.2025 | 4 925,43 |
| | | с 01.07.2025 по 31.12.2025 | 5 089,56 |
| | | с 01.01.2026 по 30.06.2026 | 5 089,56 |
| | | с 01.07.2026 по 31.12.2026 | 5 259,51 |
| | с 01.01.2027 по 30.06.2027 | 5 259,51 | |
| | с 01.07.2027 по 31.12.2027 | 5 434,73 | |
| | одноставочный тариф, руб./Гкал | Население | |
| | | с 01.01.2023 по 30.06.2023 | 1 650,91 |
| | | с 01.07.2023 по 31.12.2023 | 1 716,94 |
| | | с 01.01.2024 по 30.06.2024 | 1 716,94 |
| | | с 01.07.2024 по 31.12.2024 | 1 785,61 |
| | | с 01.01.2025 по 30.06.2025 | 1 785,61 |
| | | с 01.07.2025 по 31.12.2025 | 1 857,03 |
| | | с 01.01.2026 по 30.06.2026 | 1 857,03 |
| | | с 01.07.2026 по 31.12.2026 | 1 931,31 |
| | | с 01.01.2027 по 30.06.2027 | 1 931,31 |
| | | с 01.07.2027 по 31.12.2027 | 2 008,56 |

Начальник отдела регулирования цен (тарифов) на производство тепловой энергии в управлении регулирования цен (тарифов) и контроля в сфере теплоснабжения службы по тарифам Иркутской области
Е.С. Радинова

Приложение 2
к приказу службы по тарифам
Иркутской области
от 10 июня 2022 года № 79-76-спр

ДОЛГОСРОЧНЫЕ ПАРАМЕТРЫ РЕГУЛИРОВАНИЯ ДЕЯТЕЛЬНОСТИ ООО УК «СЕЛЬТЕПЛОСЕТИ»,
УСТАНАВЛИВАЕМЫЕ НА 2023-2027 ГОДЫ ДЛЯ ФОРМИРОВАНИЯ ТАРИФОВ С ИСПОЛЬЗОВАНИЕМ МЕТОДА
ИНДЕКСАЦИИ УСТАНОВЛЕННЫХ ТАРИФОВ

| Наименование регулируемой организации | Год | Базовый уровень операционных расходов | Индекс эффективности операционных расходов | Нормативный уровень прибыли | Показатели энергосбережения и энергетической эффективности | Динамика изменения расходов на топливо |
|---------------------------------------|------|---------------------------------------|--|-----------------------------|--|--|
| | | тыс. руб. | % | % | | |
| ООО УК «Сельтеплосети» | 2023 | 4 218,6 | 1,0 | 0,0 | - | - |
| | 2024 | - | 1,0 | 0,0 | - | - |
| | 2025 | - | 1,0 | 0,0 | - | - |
| | 2026 | - | 1,0 | 0,0 | - | - |
| | 2027 | - | 1,0 | 0,0 | - | - |

Начальник отдела регулирования цен (тарифов) на производство тепловой энергии в управлении регулирования цен (тарифов) и контроля в сфере теплоснабжения службы по тарифам Иркутской области
Е.С. Радинова

**МИНИСТЕРСТВО ТРАНСПОРТА И ДОРОЖНОГО ХОЗЯЙСТВА
ИРКУТСКОЙ ОБЛАСТИ**

П Р И К А З

8 июня 2022 года

№ 61-27-мпр

Иркутск

Об утверждении Кодекса этики и служебного поведения государственных гражданских служащих министерства транспорта и дорожного хозяйства Иркутской области

В соответствии с Типовым кодексом этики и служебного поведения государственных служащих Российской Федерации и муниципальных служащих, одобренным решением президиума Совета при Президенте Российской Федерации по противодействию коррупции от 23 декабря 2010 года, руководствуясь статьей 21 Устава Иркутской области, Положением о министерстве транспорта и дорожного хозяйства Иркутской области, утвержденным постановлением Правительства Иркутской области от 1 марта 2021 года № 122-пп:

П Р И К А З Ы В А Ю:

1. Утвердить прилагаемый Кодекс этики и служебного поведения государственных гражданских служащих министерства транспорта и дорожного хозяйства Иркутской области.
2. Настоящий приказ вступает в силу через десять календарных дней после его официального опубликования и подлежит размещению на официальном сайте министерства транспорта и дорожного хозяйства Иркутской области в информационно-телекоммуникационной сети «Интернет».

Министр транспорта и дорожного хозяйства Иркутской области
М.А. Лобанов

УТВЕРЖДЕН приказом министерства транспорта и дорожного хозяйства Иркутской области от 8 июня 2022 года № 61-27-мпр

**КОДЕКС
ЭТИКИ И СЛУЖЕБНОГО ПОВЕДЕНИЯ ГОСУДАРСТВЕННЫХ ГРАЖДАНСКИХ СЛУЖАЩИХ МИНИСТЕРСТВА
ТРАНСПОРТА И ДОРОЖНОГО ХОЗЯЙСТВА ИРКУТСКОЙ ОБЛАСТИ**

1. ОБЩИЕ ПОЛОЖЕНИЯ

1. Кодекс этики и служебного поведения государственных гражданских служащих министерства транспорта и дорожного хозяйства Иркутской области (далее соответственно – Кодекс, министерство) разработан в соответствии с Конституцией Российской Федерации, Федеральными законами от 27 июля 2004 года № 79-ФЗ «О государственной гражданской службе Российской Федерации», Федеральным законом от 25 декабря 2008 года № 273-ФЗ «О противодействии коррупции», Указом Президента Российской Федерации от 12 августа 2002 года N 885 «Об утверждении общих принципов служебного поведения государственных служащих», Типовым кодексом этики и служебного поведения государственных служащих Российской Федерации и муниципальных служащих, одобренным решением президиума Совета при Президенте Российской Федерации по противодействию коррупции от 23 декабря 2010 года (протокол № 21), и основан на общепризнанных нравственных принципах и нормах российского общества и государства.
2. Кодекс представляет собой свод общих принципов профессиональной служебной этики и основных правил служебного поведения, которым должны руководствоваться государственные гражданские служащие министерства (далее – государственные служащие).
3. Гражданин Российской Федерации, поступающий на государственную гражданскую службу (далее – государственная служба) в министерство, обязан ознакомиться с положениями Кодекса и руководствоваться ими в процессе своей служебной деятельности.
4. Каждый государственный служащий должен принимать все необходимые меры для соблюдения положений Кодекса, а каждый гражданин Российской Федерации вправе ожидать от гражданского служащего поведения в отношении с ним в соответствии с положениями Кодекса.
5. Целью Кодекса является установление этических норм и правил служебного поведения государственных служащих для достойного выполнения ими своей профессиональной деятельности, а также содействие укреплению авторитета государственных гражданских служащих, доверия граждан к государственным органам и обеспечение единых норм поведения гражданских служащих.
6. Кодекс призван повысить эффективность выполнения государственными служащими своих должностных обязанностей.
7. Кодекс служит основой для формирования взаимоотношений в сфере государственной службы, основанных на нормах морали, уважительном отношении к государственной службе в общественном сознании, а также выступает как институт общественного сознания и нравственности государственных служащих, их самоконтроля.
8. Знание и соблюдение государственных служащими положений Кодекса является одним из критериев оценки качества их профессиональной деятельности служебного поведения.

2. ОСНОВНЫЕ ПРИНЦИПЫ И ПРАВИЛА СЛУЖЕБНОГО ПОВЕДЕНИЯ ГОСУДАРСТВЕННЫХ СЛУЖАЩИХ

9. Основные принципы служебного поведения государственных служащих являются основой поведения граждан Российской Федерации в связи с их нахождением на государственной службе в министерстве.
10. Государственные служащие, сознавая ответственность перед государством, обществом и гражданами, призваны:
 - 1) исполнять должностные обязанности добросовестно и на высоком профессиональном уровне в целях обеспечения эффективной работы министерства;
 - 2) исходить из того, что признание, соблюдение и защита прав и свобод человека и гражданина определяют основную смысл и содержание деятельности как государственных органов, так и государственных служащих;
 - 3) осуществлять свою деятельность в пределах полномочий министерства;
 - 4) не оказывать предпочтения каким-либо профессиональным или социальным группам и организациям, быть независимыми от влияния отдельных граждан, профессиональных или социальных групп и организаций;
 - 5) исключать действия, связанные с влиянием каких-либо личных, имущественных (финансовых) и иных интересов, препятствующих добросовестному исполнению должностных обязанностей;
 - 6) уведомлять представителя нанимателя обо всех случаях обращения к гражданскому служащему каких-либо лиц в целях склонения к совершению коррупционных правонарушений;
 - 7) соблюдать установленные федеральными законами ограничения и запреты, исполнять обязанности, связанные с прохождением гражданской службы;
 - 8) соблюдать беспристрастность, исключая возможность влияния на служебную деятельность решений политических партий и общественных объединений;
 - 9) соблюдать нормы служебной, профессиональной этики и правила делового поведения;
 - 10) проявлять корректность, внимательность, не допускать нецензурную и ненормативную лексику в обращении с гражданами и должностными лицами;
 - 11) проявлять терпимость и уважение к обычаям и традициям народов России и других государств, учитывать культурные и иные особенности различных этнических, социальных групп и конфессий, способствовать межнациональному и межконфессиональному согласию;
 - 12) воздерживаться от поведения, которое могло бы вызвать сомнение в добросовестном исполнении государственными служащими должностных обязанностей, а также избегать конфликтных ситуаций, способных нанести ущерб репутации гражданского служащего или авторитету министерства;
 - 13) принимать предусмотренные законодательством Российской Федерации меры по недопущению возникновения конфликта интересов и урегулированию возникших случаев конфликта интересов;
 - 14) не использовать служебное положение для оказания влияния на деятельность государственных органов, органов местного самоуправления, организаций, должностных лиц, государственных (муниципальных) служащих и граждан при решении вопросов личного характера;
 - 15) воздерживаться от публичных высказываний, суждений и оценок в отношении деятельности министерства, его руководителей, если это не входит в должностные обязанности государственного служащего;
 - 16) соблюдать установленные правила публичных выступлений и предоставления служебной информации;
 - 17) уважительно относиться к деятельности представителей средств массовой информации по информированию общества о работе министерства, а также оказывать содействие в получении достоверной информации в установленном порядке;
 - 18) воздерживаться в публичных выступлениях, в том числе в средствах массовой информации, от обозначения стоимости в иностранной валюте (условных денежных единицах) на территории Российской Федерации товаров, работ, услуг и иных объектов гражданских прав, сумм сделок между резидентами Российской Федерации, показателей бюджетов всех уровней бюджетной системы Российской Федерации, размеров государственных и муниципальных заимствований, государственного и муниципального долга, за исключением случаев, когда это необходимо для точной передачи сведений либо предусмотрено законодательством Российской Федерации, международными договорами Российской Федерации, обычаями делового оборота;
 - 19) постоянно стремиться к обеспечению как можно более эффективного распоряжения ресурсами, находящимися в сфере ответственности гражданского служащего.

11. Государственные служащие в своей деятельности не должны допускать нарушение законов и иных нормативных правовых актов, исходя из политической, экономической целесообразности либо по иным мотивам.
12. Государственные служащие обязаны противодействовать проявлениям коррупции и предпринимать меры по ее профилактике в порядке, установленном законодательством Российской Федерации о противодействии коррупции.
13. Государственные служащие при исполнении ими должностных обязанностей не должны допускать личную заинтересованность, которая приводит или может привести к конфликту интересов.
14. При назначении на должность гражданской службы и исполнении должностных обязанностей гражданский служащий обязан заявить о наличии или возможности наличия у него личной заинтересованности, которая влияет или может повлиять на надлежащее исполнение им должностных обязанностей.
15. Государственный служащий, замещающий должность, предусмотренную Перечнем должностей государственной гражданской службы Иркутской области в министерстве транспорта и дорожного хозяйства Иркутской области, при замещении которых государственные гражданские служащие Иркутской области обязаны представлять сведения о своих доходах, о расходах, об имуществе и обязательствах имущественного характера, а также сведения о доходах, о расходах, об имуществе и обязательствах имущественного характера своих супруги (супруга) и несовершеннолетних детей, утвержденным приказом министерства, обязан ежегодно представлять в установленном порядке сведения о своих доходах, расходах, об имуществе и обязательствах имущественного характера, а также о доходах, расходах, об имуществе и обязательствах имущественного характера своих супруги (супруга) и несовершеннолетних детей в срок не позднее 30 апреля года, следующего за отчетным.
16. Государственный служащий обязан ежегодно в установленном порядке представлять сведения об адресах сайтов или страниц сайтов в информационно-телекоммуникационной сети «Интернет», на которых гражданский служащий размещал общедоступную информацию, а также данные, позволяющие его идентифицировать, не позднее 1 апреля года, следующего за отчетным, по форме, установленной Правительством Российской Федерации.
17. Государственный служащий вправе с предварительным уведомлением представителя нанимателя выполнять иную оплачиваемую работу, если это не повлечет за собой конфликт интересов.
18. Государственный служащий вправе участвовать на безвозмездной основе в управлении некоммерческой организацией (кроме участия в управлении политической партией, органом профессионального союза, в том числе выборным органом первичной профсоюзной организации, созданной в государственном органе, участия в съезде (конференции) или общем собрании иной общественной организации, жилищного, жилищно-строительного, гаражного кооперативов, товарищества собственников недвижимости) с разрешения представителя нанимателя, которое получено в установленном министерством порядке.
19. Государственный служащий обязан уведомлять представителя нанимателя обо всех случаях обращения к нему каких-либо лиц в целях склонения его к совершению коррупционных правонарушений.
- Уведомление о фактах обращения в целях склонения к совершению коррупционных правонарушений, за исключением случаев, когда по данным фактам проведена или проводится проверка, являющаяся обязанностью гражданского служащего.
20. Государственному служащему запрещается получать в связи с исполнением им должностной обязанностью вознаграждения от физических и юридических лиц (подарки, денежное вознаграждение, ссуды, услуги материального характера, плату за развлечения, отдых, за пользование транспортом и иные вознаграждения). Подарки, полученные гражданским служащим в связи с протокольными мероприятиями, со служебными командировками и с другими официальными мероприятиями, признаются соответственно государственной собственностью и передаются государственным служащим по акту в министерство, за исключением случаев, установленных законодательством Российской Федерации.
21. Государственный служащий обязан принимать соответствующие меры по обеспечению безопасности и конфиденциальности информации, ставшей известной ему в связи с исполнением им должностных обязанностей, за несанкционированное разглашение которой он несет ответственность.
22. Государственный служащий обязан обеспечивать чистоту и порядок на своем рабочем месте.
На рабочем месте не допускается прием пищи, запрещено играть в компьютерные и иные игры, а также заниматься посторонними делами, не связанными со служебными вопросами.
Использование в личных целях телефона, факса, копировальной техники, компьютера, электронной почты или аналогичного оборудования допускается только в исключительных случаях, если это не является злоупотреблением, не мешает выполнению должностных обязанностей и не связано с незаконной деятельностью.
Также не допускается в отсутствие государственного служащего нахождение на его рабочем месте документов, составляющих служебную тайну, иных вещей, предметов и материалов, использование которых сторонними лицами может привести к ущербу министерству, а также государству в целом.
23. Государственный служащий, наделенный организационно-распорядительными полномочиями по отношению к другим гражданским служащим, должен быть для них образцом профессионализма, безупречной репутации, способствовать формированию в министерстве благоприятного для эффективной работы морально-психологического климата.
24. Государственный служащий, наделенный организационно-распорядительными полномочиями по отношению к другим гражданским служащим, призван:
 - 1) принимать меры по предотвращению и урегулированию конфликта интересов;
 - 2) принимать меры по предупреждению коррупции;
 - 3) не допускать случаев принуждения гражданских служащих к участию в деятельности политических партий и общественных объединений;
 - 4) обеспечивать соблюдению установленных настоящим Кодексом норм.
26. Государственный служащий, наделенный организационно-распорядительными полномочиями по отношению к другим гражданским служащим, должен принимать меры к тому, чтобы подчиненные ему гражданские служащие не допускали коррупционно опасного поведения, своим личным поведением подавать пример честности, беспристрастности и справедливости.

3. ЭТИЧЕСКИЕ ПРАВИЛА СЛУЖЕБНОГО ПОВЕДЕНИЯ ГОСУДАРСТВЕННЫХ СЛУЖАЩИХ МИНИСТЕРСТВА

24. В служебном поведении государственному служащему необходимо исходить из конституционных положений о том, что человек, его права и свободы являются высшей ценностью и каждый гражданин имеет право на неприкосновенность частной жизни, личную и семейную тайну, защиту чести, достоинства, своего доброго имени.
25. В служебном поведении государственным служащим следует воздерживаться от:
 - 1) любого вида высказываний и действий дискриминационного характера по признакам пола, возраста, расы, национальности, языка, гражданства, социального, имущественного или семейного положения, политических или религиозных предпочтений;
 - 2) грубости, проявлений пренебрежительного тона, заносчивости, предвзятых замечаний, предвзятости неправомерных, незаслуженных обвинений;
 - 3) угроз, оскорбительных выражений или реплик, действий, препятствующих нормальному общению или провоцирующих противоправное поведение;
 - 4) курения во время совещаний, бесед и иного служебного общения с гражданами, в том числе в помещениях, занятых органами государственной власти, органами местного самоуправления;
 - 5) выполнения каких-либо действий, мешающих работе других государственных служащих (включая громкие разговоры и создание шума);
 - 6) оставления на открытых поверхностях рабочих мест документов, а также в открытом доступе электронных документов и личных вещей на время перерывов в работе и по окончании рабочего дня.
26. Государственные служащие призваны способствовать своим служебным поведением установлению в коллективе деловых взаимоотношений и конструктивного сотрудничества друг с другом.
Государственные служащие должны быть вежливыми, доброжелательными, корректными, внимательными и проявлять терпимость в общении с гражданами и коллегами.

4. ВНЕШНИЙ ВИД ГОСУДАРСТВЕННЫХ СЛУЖАЩИХ

27. Внешний вид государственных служащих при исполнении ими должностных обязанностей в зависимости от условий службы и формата служебного мероприятия должен способствовать уважительному отношению граждан к государственным органам и соответствовать общепринятому деловому стилю, который отличают официальность, сдержанность, традиционность, аккуратность.
28. Государственные служащие, следуя современным тенденциям, в своем внешнем виде должны:
 - 1) соблюдать стиль одежды, подчеркивающий деловые качества и навыки, не отвлекая внимания на броские детали (не допускается откровенная, вызывающая одежда, в том числе одежда и обувь спортивного, пляжного типа), иметь чистый, опрятный вид, отутюженную одежду, аккуратно уложенные волосы;
 - 2) использовать в повседневном образе лаконичные и нейтральные украшения и аксессуары;
 - 3) учитывать сдержанную палитру при нанесении макияжа, маникюр должен быть естественным и не бросающимся в глаза;
 - 4) иметь классическую чистую сменную обувь;
 - 5) не афишировать пирсинг и татуировки на открытых частях тела;
 - 6) у мужчин иметь опрятно уложенную бороду и/или усы (при наличии), при отсутствии – не допускать небритого и неухоженного состояния.

5. ОТВЕТСТВЕННОСТЬ ЗА НАРУШЕНИЕ ПОЛОЖЕНИЙ КОДЕКСА

29. Нарушение государственным служащим положений Кодекса подлежит рассмотрению на заседании Комиссии министерства транспорта и дорожного хозяйства Иркутской области по соблюдению требований к служебному поведению государственных служащих и урегулированию конфликта интересов.
30. Соблюдение государственным служащими положений Кодекса учитывается при проведении аттестации в целях определения соответствия замещаемой должности государственной службы, формирования кадрового резерва для выдвижения на вышестоящие должности, а также при поощрении или применении дисциплинарных взысканий.

СЛУЖБА ПО ТАРИФАМ ИРКУТСКОЙ ОБЛАСТИ

ПРИКАЗ

10 июня 2022 года

Иркутск

№ 79-73-спр

О внесении изменения в приказ службы по тарифам Иркутской области от 18 августа 2021 года № 79-163-спр

В соответствии с Федеральным законом от 27 июля 2010 года № 190-ФЗ «О теплоснабжении», постановлением Правительства Российской Федерации от 22 октября 2012 года № 1075 «О ценообразовании в сфере теплоснабжения», руководствуясь Положением о службе по тарифам Иркутской области, утвержденным постановлением Правительства Иркутской области от 7 июня 2012 года № 303-пп, учитывая итоги рассмотрения данного вопроса на заседании Правления службы по тарифам Иркутской области 9 июня 2022 года,

П Р И К А З Ы В А Ю:

1. Внести в приложение 1 к приказу службы по тарифам Иркутской области от 18 августа 2021 года № 79-163-спр «Об установлении долгосрочных тарифов на тепловую энергию, поставляемую потребителям ООО «Ресурс» (ИНН 3834015560)» изменение, изложив тарифную таблицу в следующей редакции:

| Наименование регулируемой организации | Вид тарифа (НДС не облагается) | Период действия | Вода | | |
|---------------------------------------|---|--------------------------------|----------------------------|----------|--|
| ООО «Ресурс» | Для потребителей, в случае отсутствия дифференциации тарифов по схеме подключения | с 01.01.2022 по 30.06.2022 | 7 489,44 | | |
| | | с 01.07.2022 по 31.12.2022 | 7 182,03 | | |
| | | с 01.01.2023 по 30.06.2023 | 7 182,03 | | |
| | | с 01.07.2023 по 31.12.2023 | 7 669,02 | | |
| | | с 01.01.2024 по 30.06.2024 | 7 669,02 | | |
| | | с 01.07.2024 по 31.12.2024 | 7 647,04 | | |
| | | с 01.01.2025 по 30.06.2025 | 7 647,04 | | |
| | | с 01.07.2025 по 31.12.2025 | 7 896,38 | | |
| | | с 01.01.2026 по 30.06.2026 | 7 896,38 | | |
| | | с 01.07.2026 по 31.12.2026 | 8 154,21 | | |
| | | Население | | | |
| | | одноставочный тариф, руб./Гкал | с 01.01.2022 по 30.06.2022 | 2 773,58 | |
| | | | с 01.07.2022 по 31.12.2022 | 2 870,65 | |
| | | | с 01.01.2023 по 30.06.2023 | 2 870,65 | |
| с 01.07.2023 по 31.12.2023 | 2 985,47 | | | | |
| с 01.01.2024 по 30.06.2024 | 2 985,47 | | | | |
| с 01.07.2024 по 31.12.2024 | 3 119,89 | | | | |
| с 01.01.2025 по 30.06.2025 | 3 119,89 | | | | |
| с 01.07.2025 по 31.12.2025 | 3 244,68 | | | | |
| с 01.01.2026 по 30.06.2026 | 3 244,68 | | | | |
| с 01.07.2026 по 31.12.2026 | 3 374,46 | | | | |

2. Настоящий приказ подлежит официальному опубликованию.

Руководитель службы
А.Р. Халиулин

СЛУЖБА ПО ТАРИФАМ ИРКУТСКОЙ ОБЛАСТИ

ПРИКАЗ

10 июня 2022 года

Иркутск

№ 79-75-спр

О внесении изменения в приказ службы по тарифам Иркутской области от 2 августа 2021 года № 79-136-спр

В соответствии с Федеральным законом от 27 июля 2010 года № 190-ФЗ «О теплоснабжении», постановлением Правительства Российской Федерации от 22 октября 2012 года № 1075 «О ценообразовании в сфере теплоснабжения», руководствуясь Положением о службе по тарифам Иркутской области, утвержденным постановлением Правительства Иркутской области от 7 июня 2012 года № 303-пп, учитывая итоги рассмотрения данного вопроса на заседании Правления службы по тарифам Иркутской области 9 июня 2022 года,

П Р И К А З Ы В А Ю:

1. Внести в приложение 1 к приказу службы по тарифам Иркутской области от 2 августа 2021 года № 79-136-спр «Об установлении долгосрочных тарифов на тепловую энергию, поставляемую потребителям МУП «ЖКХ Ручейское» (ИНН 3818048590)» изменение, изложив тарифную таблицу в следующей редакции:

| Наименование регулируемой организации | Вид тарифа (НДС не облагается) | Период действия | Вода | | |
|---------------------------------------|---|--------------------------------|----------------------------|----------|--|
| МУП «ЖКХ Ручейское» | Для потребителей, в случае отсутствия дифференциации тарифов по схеме подключения | с 01.01.2022 по 30.06.2022 | 4 208,35 | | |
| | | с 01.07.2022 по 31.12.2022 | 4 146,18 | | |
| | | с 01.01.2023 по 30.06.2023 | 4 146,18 | | |
| | | с 01.07.2023 по 31.12.2023 | 4 513,02 | | |
| | | с 01.01.2024 по 30.06.2024 | 4 513,02 | | |
| | | с 01.07.2024 по 31.12.2024 | 4 475,88 | | |
| | | с 01.01.2025 по 30.06.2025 | 4 475,88 | | |
| | | с 01.07.2025 по 31.12.2025 | 4 628,05 | | |
| | | с 01.01.2026 по 30.06.2026 | 4 628,05 | | |
| | | с 01.07.2026 по 31.12.2026 | 4 787,30 | | |
| | | Население | | | |
| | | одноставочный тариф, руб./Гкал | с 01.01.2022 по 30.06.2022 | 1 164,94 | |
| | | | с 01.07.2022 по 31.12.2022 | 1 205,71 | |
| | | | с 01.01.2023 по 30.06.2023 | 1 205,71 | |
| с 01.07.2023 по 31.12.2023 | 1 253,93 | | | | |
| с 01.01.2024 по 30.06.2024 | 1 253,93 | | | | |
| с 01.07.2024 по 31.12.2024 | 1 310,38 | | | | |
| с 01.01.2025 по 30.06.2025 | 1 310,38 | | | | |
| с 01.07.2025 по 31.12.2025 | 1 362,79 | | | | |
| с 01.01.2026 по 30.06.2026 | 1 362,79 | | | | |
| с 01.07.2026 по 31.12.2026 | 1 417,30 | | | | |

2. Настоящий приказ подлежит официальному опубликованию.

Руководитель службы
А.Р. ХалиулинМИНИСТЕРСТВО СОЦИАЛЬНОГО РАЗВИТИЯ,
ОПЕКИ И ПОПЕЧИТЕЛЬСТВА
ИРКУТСКОЙ ОБЛАСТИ

ПРИКАЗ

14 июня 2022 года

Иркутск

№ 53-70-мпр

О внесении изменений в Положение об отдельных вопросах правотворческой деятельности в министерстве социального развития, опеки и попечительства Иркутской области

В целях приведения в соответствие с Законом Иркутской области от 5 апреля 2022 года № 21-ОЗ «О внесении изменений в Закон Иркутской области «О правовых актах Иркутской области и правотворческой деятельности в Иркутской области», руководствуясь статьей 21 Устава Иркутской области, Положением о министерстве социального развития, опеки и попечительства Иркутской области, утвержденным постановлением Правительства Иркутской области от 18 сентября 2009 года № 261/40-пп:

П Р И К А З Ы В А Ю:

1. Внести в Положение об отдельных вопросах правотворческой деятельности в министерстве социального развития, опеки и попечительства Иркутской области, утвержденное приказом министерства социального развития, опеки и попечительства Иркутской области от 19 октября 2012 года № 279-мпр, следующие изменения:

1) пункт 2 изложить в следующей редакции:

«2. Для обеспечения реализации функций министерства:

1) принимаются правовые акты министерства в форме приказов и распоряжений;

2) осуществляется подготовка проектов законов Иркутской области, указов и распоряжений Губернатора Иркутской области, постановлений и распоряжений Правительства Иркутской области;

3) принимаются распоряжения министра социального развития, опеки и попечительства Иркутской области.»;

2) дополнить главами 7, 8 следующего содержания:

«ГЛАВА 7. ПОДГОТОВКА, ИЗДАНИЕ И РАЗМЕЩЕНИЕ РАСПОРЯЖЕНИЙ МИНИСТРА СОЦИАЛЬНОГО РАЗВИТИЯ, ОПЕКИ И ПОПЕЧИТЕЛЬСТВА ИРКУТСКОЙ ОБЛАСТИ

25. Ежегодно, не позднее 15 марта года, следующего за отчетным,

по итогам обобщения правоприменительной практики, отделом контрольно-ревизионной работы и внутреннего финансового аудита министерства осуществляется подготовка доклада, содержащего результаты обобщения правоприменительной практики министерства, в соответствии с Положением о региональном государственном контроле (надзоре) за достоверностью, актуальностью и полнотой сведений об организациях отдыха детей и их оздоровления, содержащихся в реестре организаций отдыха детей и их оздоровления, в Иркутской области, утвержденным постановлением Правительства Иркутской области от 6 октября 2021 года № 725-пп, Положением о региональном государственном контроле (надзоре) в сфере социального обслуживания граждан в Иркутской области, утвержденным постановлением Правительства Иркутской области от 6 октября 2021 года № 726-пп, путем утверждения распоряжения министра.

26. Распоряжение министра издается путем его подписания.

27. Распоряжение министра подлежит размещению на официальном сайте министерства в информационно-телекоммуникационной сети «Интернет» не позднее 10 календарных дней со дня его утверждения.

ГЛАВА 8. ПОРЯДОК ПРИНЯТИЯ ПРАВОВЫХ АКТОВ ТЕРРИТОРИАЛЬНЫХ ПОДРАЗДЕЛЕНИЙ (УПРАВЛЕНИЙ) МИНИСТЕРСТВА

28. Если иное не установлено законодательством, решения, принятые территориальными подразделениями (управлениями) министерства (далее – управление) в рамках реализации возложенных на них функций, оформляются в виде распоряжений.

29. Распоряжения управления издаются путем их подписания начальником управления, а в случаях, предусмотренных законодательством, заместителями начальника управления в соответствии с распределением обязанностей между начальником управления и его заместителями.».

2. Настоящий приказ подлежит официальному опубликованию в общественно-политической газете «Областная», сетевом издании «Официальный интернет-портал правовой информации Иркутской области» (ogirk.ru), а также на «Официальном интернет-портале правовой информации» (www.pravo.gov.ru).

3. Настоящий приказ вступает в силу через десять календарных дней после дня его официального опубликования.

Министр социального развития,
опеки и попечительства Иркутской области
В.А. РодионовАДМИНИСТРАЦИЯ
УСТЬ-ОРДЫНСКОГО БУРЯТСКОГО ОКРУГА

ПРИКАЗ

7 июня 2022 года

пос. Усть-Ордынский

№ 89-9-адмпр

О внесении изменения в пункт 30 Положения о проведении областного культурно-спортивного праздника «Сур-Харбан-2022»

В соответствии со статьей 18 Закона Иркутской области от 6 декабря 2010 года № 121-ОЗ «Об Усть-Ордынском Бурятском округе как административно-территориальной единице Иркутской области с особым статусом», руководствуясь распоряжением Губернатора Иркутской области от 20 мая 2022 года № 297-рк «О Романовой Л.М.», статьей 21 Устава Иркутской области,

П Р И К А З Ы В А Ю:

1. Внести в пункт 30 Положения о проведении областного культурно-спортивного праздника «Сур-Харбан-2022», утвержденного приказом администрации Усть-Ордынского Бурятского округа от 23 мая 2022 года № 89-8-адмпр, изменение, изложив его в следующей редакции:

«30. Спортивная команда по бурятским шахматам шатар состоит из 2 мужчин и 1 женщины.

Форма одежды: головной убор (малгай), национальный халат (тэрлиг), мягкая национальная обувь (гутал).

Соревнования проводятся по круговой системе. Время игры на одного участника 25 минут. Спортсмены вне зачета не допускаются.

Победители в личном первенстве определяются по наибольшему количеству очков. При равенстве очков применяются следующие показатели:

а) личная встреча;

б) большее количество побед;

в) большее количество побед черными.

Командное первенство определяется по наибольшей сумме очков, набранных всеми участниками команды по таблице подсчета очков согласно Приложению 8 к настоящему Положению.

При равенстве – по месту, занятому участником на мужской доске.».

2. Настоящий приказ подлежит официальному опубликованию в общественно-политической газете «Областная», сетевом издании «Официальный интернет-портал правовой информации Иркутской области» (ogirk.ru), а также на «Официальном интернет-портале правовой информации» (www.pravo.gov.ru).

3. Настоящий приказ вступает в силу через десять календарных дней после дня его официального опубликования.

ОБЪЯВЛЕНИЯ
ОБ УТЕРЕ ДОКУМЕНТОВ

■ Утерянный аттестат Г № 454696 о неполном среднем образовании, выданный в 1993 г. Средней общеобразовательной школой № 37 г. Иркутска на имя Сушилова Максима Викторовича, считать недействительным.

■ Утерянный аттестат АЕ № 232686 о среднем образовании, выданный в 1986 г. Средней школой № 49 Ленинского района г. Иркутска на имя Никитина Сергея Владимировича, считать недействительным.

■ Утерянный аттестат (серия К 931862) об основном общем образовании, выданный в 1993 году Магистральнинской средней школой № 1 на имя Дытте Сергея Владимировича, считать недействительным.

Общественно-политическая газета «Областная» зарегистрирована управлением федеральной службы по надзору в сфере связи, информационных технологий и массовых коммуникаций по Иркутской области.
Регистрационный номер ПИ № ТУ 38-00167 от 17 сентября 2009 г.

Рукописи, рисунки и фотографии не рецензируются и не возвращаются. Мнение авторов может не совпадать с мнением редакции.
Переписка и любое использование материалов возможны только с письменного разрешения редакции.
Редакция газеты за орфографию и пунктуацию в объявлениях ответственности не несет.
Учредители: Правительство Иркутской области
Законодательное Собрание Иркутской области

Редакция и издатель: ОГПУ «Редакция газеты «Областная»
Адрес редакции и издателя, юридический и фактический адрес: 664025, г. Иркутск, ул. Росийская, 12
Почтовый адрес: 664011, г. Иркутск, а/я 177

Телефон редакции: ОГПУ «Редакция газеты «Областная» (3952) 200-628, 200-638, факс 200-674 e-mail: og@ogirk.ru, reklama@ogirk.ru
Подписные индексы: П7531 – пн, ср, пт
Распространяется бесплатно и по подписке
Отдел рекламы: Хватик Н.И., Бушнина Н.В., Хороших Е.Ю.

Главный редактор: Люстрицкий Д.Г.
Редакторская группа: Хлебникова О.А., Кульгина Ю.О.
Издательская группа: Полкова О.А., Ткачук Е.В., Романова Г.Н., Неудачина Н.И.
Фотокорреспонденты: Голощников А.В., Бизиков М.А., Федоров А.А.

Газета подписана в печать 07.07.2022 г. в 21.00
Дата выхода в свет: 11.07.2022 г.
Следующий номер газеты выйдет: 13.07.2022 г.

Заказ
Тираж 1170 экз.

12+

Отпечатано на удаленном производственном участке АО «Советская Сибирь» в г. Иркутске, 664043 г. Иркутск, б. Рабикова, д.96, стр.1